



Impressora a laser Dell B5460dn

Guia do usuário



Fevereiro de 2014

www.dell.com | dell.com/support/printers

Marcas comerciais

As informações contidas neste documento estão sujeitas a alterações sem aviso prévio.

© 2014 Dell, Inc. Todos os direitos reservados.

A reprodução, de qualquer forma, sem a permissão escrita da Dell Inc. é estritamente proibida.

Marcas comerciais usadas neste texto: *Dell*, o logotipo da *DELL*, *Inspiron*, *Dell Precision*, *Dimension*, *OptiPlex*, *Latitude*, *PowerEdge*, *PowerVault*, *PowerApp* e *Dell OpenManage* são marcas comerciais da Dell Inc.; *Intel*, *Pentium* e *Celeron* são marcas registradas da Intel Corporation; *Microsoft* e *Windows* são marcas registradas da Microsoft Corporation; *AirPrint* e o logotipo do *AirPrint* são marcas comerciais da Apple, Inc.

Outras marcas comerciais e outros nomes comerciais podem ser usados neste documento como referência às entidades detentoras dessas marcas e desses nomes ou a seus produtos. A Dell Inc. renuncia a qualquer direito de propriedade sobre marcas registradas e nomes comerciais que não sejam os seus próprios.

Conteúdo

informações sobre segurança.....	5
Para aprender sobre a impressora.....	7
Encontrando informações sobre a impressora.....	7
Selecionando um local para a impressora.....	8
Configurações da impressora.....	10
Usando o painel de controle da impressora.....	11
Entendendo as cores das luzes do botão Suspend e do indicador.....	12
Configuração adicional da impressora.....	13
Instalação de opções internas.....	13
Instalação de hardware opcional.....	29
Conexão de cabos.....	31
Configuração do software da impressora.....	33
Colocando em rede.....	34
Verificação da configuração da impressora.....	38
Carregamento de papel e mídia especial.....	40
Definindo o tamanho e o tipo de papel.....	40
Definição das configurações do papel Universal.....	40
Carregamento da bandeja opcional para 550 folhas.....	40
Carregamento da bandeja opcional para 2100 folhas.....	46
Carregando o alimentador multi-uso.....	53
Ligação e desligamento de bandejas.....	57
Guia de papel e mídia especial.....	59
Usando mídia especial.....	59
Diretrizes de papel.....	60
Tamanhos, tipos e pesos de papel suportados.....	64
Imprimindo.....	69
Imprimir um documento.....	69
Impressão a partir de uma unidade flash.....	70
Imprimindo de um dispositivo móvel.....	72
Impressão de trabalhos confidenciais e outros trabalhos suspensos.....	73

Impressão de páginas de informações.....	75
Cancelamento de um trabalho de impressão.....	76
Compreendendo os menus da impressora.....	77
Lista de menus.....	77
Menu Papel.....	78
Menu Relatórios.....	88
Menu Rede/Portas.....	89
Menu Segurança.....	101
Menu Configurações.....	104
menu Ajuda.....	123
Economizar dinheiro e cuidar do meio ambiente.....	125
Economizar papel e toner.....	125
Economizar energia.....	126
Reciclar.....	128
Protegendo a impressora.....	129
Uso do recurso de trava de segurança.....	129
Declaração de volatilidade.....	129
Limpeza da memória volátil.....	130
Limpeza da memória não-volátil.....	130
Limpeza da memória do disco rígido da impressora.....	131
Configurando a criptografia de disco rígido da impressora.....	131
Localizando informações de segurança da impressora.....	132
Manutenção da impressora.....	133
Número estimado de páginas restantes.....	133
Limpeza da impressora.....	133
Verificação do status de peças e suprimentos.....	134
Pedido de suprimentos.....	135
Armazenamento de suprimentos.....	135
Troca de suprimentos.....	136
Transporte da impressora.....	141
Gerenciamento da impressora.....	144
Gerenciamento das mensagens da impressora.....	144
Acesso ao Centro de monitoração de status.....	144

Verificar vídeo virtual.....	144
Modificação das configurações de impressão confidencial.....	145
Cópia das configurações de outras impressoras.....	145
Restauração das configurações padrão de fábrica.....	146
Limpeza de atolamentos.....	147
Para evitar atolamentos.....	147
Para entender as mensagens e os locais de atolamento.....	149
[x]-atolamento de papel, levante a tampa frontal para retirar o cartucho. [200–201].....	151
[x]-atolamento de papel, abra a porta traseira superior. [202].....	153
[x]-atolamento de página, retire o atolamento da bandeja padrão. [203].....	154
[x]-atolamento de papel, abra a porta traseira superior e inferior. [231–234].....	155
[x]-atolamento de papel, retire a bandeja 1 para limpar a guia duplex. [235–239].....	157
[x]-atolamento de papel, abra a bandeja [x]. [24x].....	158
[x]-atolamento de papel, limpe o alimentador manual. [250].....	158
[x]-atolamento de papel, retire o papel, abra a porta traseira da caixa do correio. Deixe o papel na bandeja. [41y.xx].....	160
[x]-atolamento de papel, retire o papel, abra a porta traseira do expensor. Deixe o papel na bandeja. [43y.xx].....	162
[x]-atolamento de papel, retire o papel, abra a porta traseira do encadernador. Deixe o papel na bandeja. [451].....	163
[x]-atolamento de papel, retire o papel, abra a porta do grampeador. Deixe o papel na bandeja. [455–457].....	164
Solução de problemas.....	168
Compreendendo as mensagens da impressora.....	168
Solução de problemas da impressora.....	185
Solução de problemas de impressão.....	193
O Servidor da Web Incorporado não abre.....	219
Entrando em contato com o suporte técnico.....	220
Apêndice.....	221
Índice.....	223

informações sobre segurança

Conecte o cabo de alimentação a uma tomada devidamente aterrada que esteja próxima do produto e seja de fácil acesso.

Não coloque ou use este produto próximo a locais com água ou úmidos.

 **ATENÇÃO — RISCO DE FERIMENTO:** Este produto utiliza um laser. O uso de controles ou ajustes, ou a execução de procedimentos diferentes daqueles aqui especificados, pode resultar em exposição perigosa à radiação.

Este produto utiliza um processo de impressão que aquece a mídia de impressão, e o aquecimento pode fazer com que a mídia libere emissões. Você deve ler e compreender a seção de instruções de operação que aborda as diretrizes para a seleção da mídia de impressão a fim de evitar a possibilidade de emissões perigosas.

 **ATENÇÃO — RISCO DE FERIMENTO:** A bateria de lítio neste produto não deve ser substituída. Existe o risco de explosão se uma bateria de lítio for substituída incorretamente. Não recarregue, desmonte ou incinere uma bateria de lítio. Descarte as baterias de lítio usadas de acordo com as instruções do fabricante e regulamentos locais.

 **ATENÇÃO — SUPERFÍCIE QUENTE:** A parte interna da impressora pode estar quente. Para reduzir o risco de ferimentos em um componente quente, espere a superfície esfriar antes de tocá-la.

 **ATENÇÃO — RISCO DE FERIMENTO:** Para reduzir o risco de instabilidade do equipamento, coloque cada bandeja separadamente. Mantenha todas as outras bandejas fechadas até serem necessárias.

 **ATENÇÃO — RISCO DE FERIMENTO:** A impressora pesa mais do que 18kg (40lb) e são necessárias duas ou mais pessoas para carregá-la com segurança.

 **ATENÇÃO — RISCO DE FERIMENTO:** Antes de mover a impressora, siga estas diretrizes para evitar danos a você ou à impressora:

- Desligue a impressora e desconecte o cabo de energia da tomada elétrica.
- Desconecte todos os fios e cabos da impressora.
- Se dois ou mais encadernadores opcionais estiverem instalados, você deverá removê-los um por um da impressora.

Notas:

- Remova o encadernador superior primeiro.
- Para isso, segure o encadernador pelas laterais e levante as travas para destravá-lo.
- Se a impressora não tiver uma base com rodinhas, mas estiver configurada com bandejas opcionais, você deverá removê-las.
- Nota:** Deslize a trava na lateral direita da bandeja opcional para frente até que a bandeja se *encaixe* no lugar.
- Use as alças laterais da impressora para levantá-la.
- Tome cuidado para que seus dedos não fiquem embaixo da impressora ao abaixá-la.
- Verifique se há espaço o suficiente à volta da impressora.
- Utilize somente o cabo de alimentação fornecido com o produto ou um cabo de alimentação substituto de um fabricante autorizado.

 **ATENÇÃO—PERIGO DE CHOQUE:** Se você for acessar a placa do controlador ou instalar hardware opcional ou dispositivos de memória algum tempo após configurar a impressora, desligue a impressora e desconecte o cabo de alimentação da energia elétrica antes de continuar. Se houver qualquer outro dispositivo conectado à impressora, desligue-os também e desconecte qualquer cabo ligado à impressora.

 **ATENÇÃO—PERIGO DE CHOQUE:** Para evitar o risco de choque elétrico ao limpar a parte externa da impressora, desconecte o cabo de energia da tomada e todos os cabos da impressora antes de prosseguir.

Utilize somente o cabo de alimentação fornecido com o produto ou um cabo de alimentação substituto de um fabricante autorizado.

 **ATENÇÃO—PERIGO DE CHOQUE:** Verifique se todas as conexões externas (como as da Ethernet e de sistema telefônico) estão corretamente instaladas em suas devidas portas.

Este produto foi projetado, testado e aprovado como um produto que atende aos mais rígidos padrões globais de segurança com o uso de componentes específicos do fabricante. Os recursos de segurança de algumas peças nem sempre são óbvios. O fabricante não se responsabiliza pelo uso de outras peças de substituição.

 **ATENÇÃO — RISCO DE FERIMENTO:** Não recorte, torça, enrole, amasse ou coloque objetos pesados no cabo de alimentação. Não submeta o cabo de alimentação à abrasão ou estresse. Não coloque o cabo de alimentação entre objetos como móveis e paredes. Se qualquer um desses itens forem observados, poderá haver risco de incêndio ou choque elétrico. Inspeção o cabo de alimentação regularmente para verificar sinais desses problemas. Remova o cabo de alimentação da tomada elétrica antes de verificá-lo.

Para fazer manutenção e reparos não descritos na documentação do usuário, entre em contato com um representante de serviço.

 **ATENÇÃO—PERIGO DE CHOQUE:** Durante tempestades com relâmpago, não instale este produto nem faça conexões elétricas ou a cabo, como cabo de alimentação, cabo USB ou de recursos do fax.

 **ATENÇÃO — PERIGO DE QUEDA:** As configurações de montagem em piso exigem mobília adicional para garantir a estabilidade. Você deve usar um suporte ou uma base para a impressora se estiver usando uma bandeja de alta capacidade ou mais de uma opção. Caso tenha adquirido uma impressora com uma configuração semelhante, talvez você precise de mobília extra. Para obter mais informações, entre em contato com o local em que você adquiriu a impressora.

GUARDE ESTAS INSTRUÇÕES.

Para aprender sobre a impressora

Encontrando informações sobre a impressora

O que você procura?	Encontre aqui
Instruções de configuração inicial: <ul style="list-style-type: none"> • Conectando a impressora • Instalando o software da impressora 	Documentação de configuração — A documentação de configuração fornecida com a impressora.
Instruções e configurações adicionais para usar a impressora: <ul style="list-style-type: none"> • Selecionando e armazenando papel e mídia especializada • Colocando papel • Configurando as definições da impressora • Exibindo e imprimindo documentos e fotografias • Configurando e usando o software da impressora • Configuração da impressora na rede • Cuidando e mantendo a impressora • Solução de problemas 	<i>Guia do usuário</i> e <i>Guia de referência rápida</i> — Os guias estão disponíveis no CD <i>Software e documentação</i> . Para obter mais informações, visite nosso Website em www.dell.com/support/manuals .
Instruções para: <ul style="list-style-type: none"> • Conexão da impressora a uma rede Ethernet • Solucionado problemas de conexão à impressora 	<i>Guia de Rede</i> —Abra o CD <i>Software e documentação</i> e vá para: Documentação >Guia do usuário e outras publicações >Guia de rede
Ajuda para utilização do software da impressora	Ajuda do Windows ou do Mac — Abra o aplicativo ou programa de software da impressora e clique em Ajuda . Clique em  para exibir informações sensíveis ao contexto. Notas: <ul style="list-style-type: none"> • A ajuda é instalada automaticamente com o software da impressora. • O software da impressora está localizado na pasta de programas da impressora ou na área de trabalho, dependendo do sistema operacional.

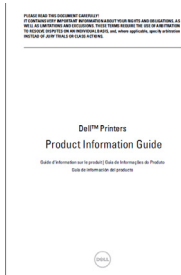
O que você procura?	Encontre aqui
<p>O suporte técnico, as atualizações e as informações suplementares mais atuais:</p> <ul style="list-style-type: none"> • Documentação • Downloads de drivers • Atualizações de produto • Informações sobre reparos e chamada de manutenção • Status do pedido • Suporte via bate-papo em tempo real • Suporte via e-mail • Suporte a voz 	<p>Website de suporte da Dell — www.dell.com/support/printers</p> <p>Os números de telefone e os horários de funcionamento do suporte para sua região ou país podem ser encontrados no website de suporte.</p> <p>Para agilizar o atendimento, tenha as informações a seguir à mão quando entrar em contato com o suporte:</p> <ul style="list-style-type: none"> • Etiqueta de serviço • Código de serviço expresso <p>Nota: A etiqueta de serviço e o código de serviço expresso estão impressos em etiquetas coladas na impressora.</p>
<ul style="list-style-type: none"> • Software e drivers — drivers certificados para sua impressora e instaladores para o software da impressora da Dell • Arquivos Leiamos — alterações técnicas recentes ou material de referência técnico avançado para técnicos ou usuários experientes 	<p>CD de <i>Software e documentação</i></p>
<ul style="list-style-type: none"> • Suprimentos e acessórios para sua impressora • Cartuchos de substituição 	<p>Website de suprimentos de impressoras Dell — www.dell.com/printers</p> <p>Você pode adquirir suprimentos para a impressora on-line, por telefone ou em lojas do varejo.</p>
<ul style="list-style-type: none"> • Informações de segurança para se preparar para operar a impressora • Informações de regulamentação • Informações sobre garantia 	<p><i>Guia de informações sobre o produto</i></p>  <p>Nota: O <i>Guia de informações sobre o produto</i> pode não estar disponível em seu país ou região.</p>

Selecionando um local para a impressora

⚠ ATENÇÃO — RISCO DE FERIMENTO: a impressora pesa mais do que 18 kg (40 lb). São necessárias duas ou mais pessoas para carregá-la com segurança.

Ao selecionar um local para a impressora, reserve espaço suficiente para abrir bandejas, tampas e portas. Se você pretende instalar qualquer uma das opções, reserve espaço suficiente para elas também. É importante:

- Instale a impressora perto de uma tomada elétrica adequadamente aterrada e de fácil acesso.
- Verifique se o fluxo de ar no ambiente está de acordo com a última revisão do padrão ASHRAE 62 ou do padrão CEN/TC 156.
- Ter uma superfície plana, firme e estável.

- Manter a impressora:
 - Limpa, seca e livre de poeira.
 - Longe de grampos e cliques de papel soltos.
 - Longe da corrente de ar direta do ar-condicionado, da calefação ou dos ventiladores.
 - Longe da luz direta do sol e da umidade excessiva.
- Observe as temperaturas recomendadas e evite variações:

Temperatura ambiente	15,6 a 32,2 °C (60 a 90 °F)
Temperatura de armazenamento	-40 a 43,3 °C (-40 a 110 °F)

- Para uma ventilação apropriada, deixar o seguinte espaço recomendado ao redor da impressora:

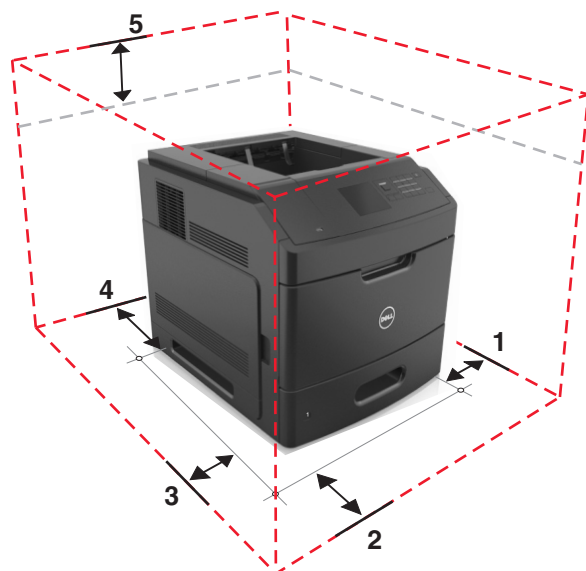

1	Lado direito	152 mm (6 pol.)
2	Frente	508 mm (20 pol.)
3	Lado esquerdo	152 mm (6 pol.)
4	Traseira	152 mm (6 pol.)
5	Parte superior	115 mm (4,5 pol.)

Configurações da impressora

Modelo básico

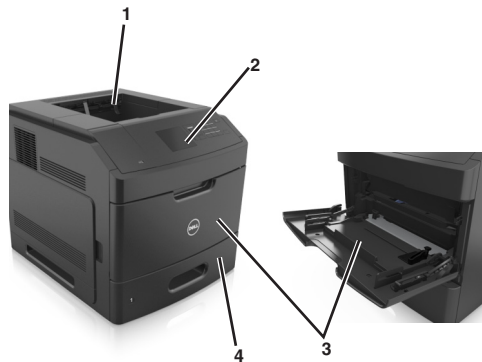

1	Bandeja padrão
2	Painel de controle da impressora
3	Alimentador multiuso
4	Bandeja padrão para 550 folhas (Bandeja 1)

Modelo totalmente configurado

⚠️ ATENÇÃO — PERIGO DE QUEDA: As configurações de montagem em piso exigem mobília adicional para garantir a estabilidade. Você deve usar um suporte ou uma base para a impressora se estiver usando uma bandeja de alta capacidade ou mais de uma opção. Caso tenha adquirido uma impressora com uma configuração semelhante, talvez você precise de mobília extra. Para obter mais informações, entre em contato com o local em que você adquiriu a impressora.

A ilustração a seguir mostra o número máximo de encadernadores opcionais e bandejas que são suportadas pela impressora. Para obter mais informações sobre outras configurações, visite nosso website.

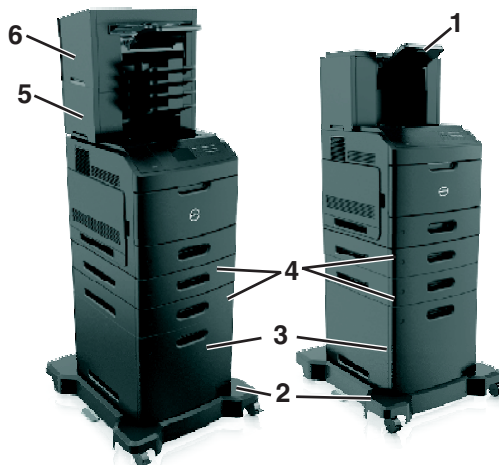

1	Expansor de saída de alta-capacidade
2	Base com rodízios
3	Bandeja de 2100 folhas
4	Bandeja de 550 folhas Nota: Uma bandeja para 550 folhas bloqueável também está disponível. Para obter mais informações, entre em contato com o local em que você adquiriu a impressora.
5	Caixa de correio de 4 bandejas
6	Encadernador

Notas:

- Se você estiver usando um encadernador e uma caixa de correio com 4 bandejas, mantenha sempre o encadernador em cima.
- Não instale o encadernador em cima do expansor de saída de alta capacidade.
- Utilize sempre uma base com rodízios, quando a impressora estiver configurada com uma bandeja de 2100-folhas.
- A bandeja de 2100-folhas deve estar sempre na parte de baixo de uma configuração.
- Um máximo de quatro bandejas opcionais pode ser configurado com a impressora.

Usando o painel de controle da impressora

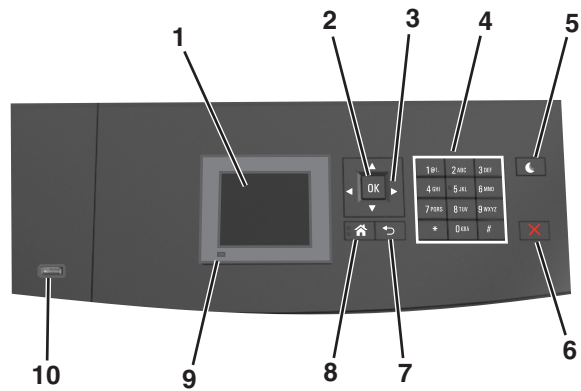

	Use	Para
1	Visor	<ul style="list-style-type: none"> • Visualizar o status da impressora. • Configurar e operar a impressora.
2	botão Selecionar	Enviar alterações feitas nas definições da impressora.
3	Botões de seta	Navegar para cima e para baixo ou para a esquerda e para a direita.
4	Teclado	Inserir números, letras ou símbolos.

	Use	Para
5	Botão Suspend	Ativar o Modo de suspensão ou o Modo de hibernação. Faça as ações a seguir para tirar a impressora do Modo de suspensão: <ul style="list-style-type: none"> • Pressione qualquer botão de hardware. • Puxe a Bandeja 1 ou carregue papel no alimentador multi-uso. • Abra uma porta ou tampa. • Envie um trabalho de impressão do computador. • Execute uma reinicialização de ativação, com o interruptor principal. • Insira um dispositivo na porta USB na impressora.
6	Botão Parar ou Cancelar	Interromper todas as atividades da impressora.
7	botão Voltar	Retornar à tela anterior.
8	Botão Início	Ir para o tela Bem-vindo.
9	Luz do indicador	Verificar o status da impressora.
10	Porta USB	Conecte uma unidade flash na impressora. Nota: somente a porta USB frontal suporta unidades flash.

Entendendo as cores das luzes do botão Suspend e do indicador

As cores e luzes do botão Suspend e do indicador no painel de controle da impressora significam um determinado status ou condição da impressora.

Luz do indicador	Status da impressora
Desligado	A impressora está desligada ou no modo Hibernação.
Verde piscando	A impressora está aquecendo, processando dados ou imprimindo.
Verde sólido	A impressora está ligada, porém ociosa.
Vermelho piscando	A impressora exigir intervenção do usuário.

Luz do botão Suspend	Status da impressora
Desligado	A impressora está desligada, ociosa ou no estado Pronto.
Âmbar sólido	A impressora está no modo de suspensão.
Pisca em âmbar	A impressora está entrando no modo Hibernação ou saindo dele.
Piscando em âmbar por 0,1 segundo e, em seguida, completamente desligada por 1,9 segundo em padrão pulsante	A impressora está no modo Hibernação.

Configuração adicional da impressora

Instalação de opções internas

⚠ ATENÇÃO—PERIGO DE CHOQUE: Se você for acessar a placa do controlador ou instalar hardware opcional ou dispositivos de memória algum tempo após configurar a impressora, desligue a impressora e desconecte o cabo de energia da tomada elétrica antes de continuar. Se houver outros dispositivos conectados à impressora, desligue-os também e desconecte os cabos que vão para a impressora.

Opções internas disponíveis

Nota: Algumas opções estão disponíveis somente em modelos de impressora selecionados. Para obter mais informações, entre em contato com o local em que você adquiriu sua impressora.

- Placa de memória
 - DDR3 DIMM
 - Memória Flash
 - Fontes
 - Placas de firmware
 - Formulários e código de barras
 - PRESCRIBE
 - IPDS
- Disco rígido da impressora
- Portas de soluções internas (ISP)

Acessando a placa do controlador

Nota: Essa tarefa requer uma chave de fenda de ponta chata.

⚠ ATENÇÃO—PERIGO DE CHOQUE: Se você for acessar a placa do controlador ou instalar hardware opcional ou dispositivos de memória algum tempo após configurar a impressora, desligue a impressora e desconecte o cabo de energia da tomada elétrica antes de continuar. Se houver outros dispositivos conectados à impressora, desligue-os também e desconecte os cabos que vão para a impressora.

- 1 Remova a tampa de acesso da placa do controlador.

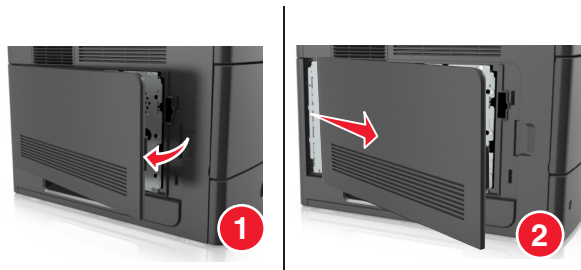

- 2 Afrouxe os parafusos da proteção da placa do controlador usando uma chave de fenda.

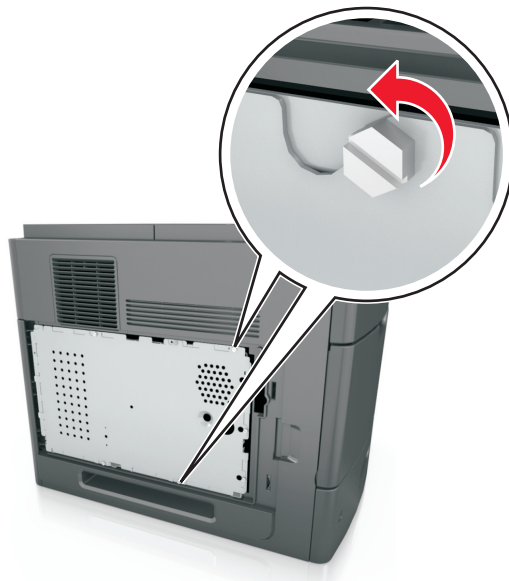

- 3 Remova a proteção.

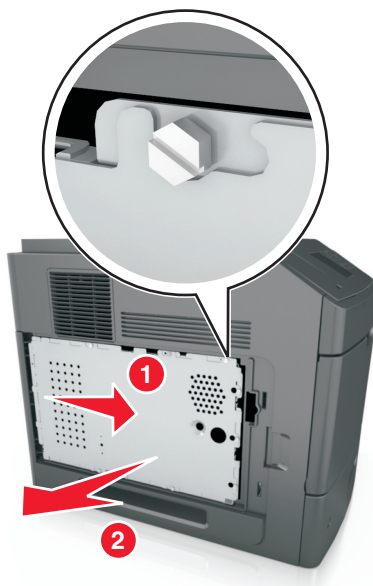

- 4 Use a ilustração a seguir para localizar o conector apropriado:

Aviso—Dano Potencial: Os componentes eletrônicos da placa do controlador são facilmente danificados pela eletricidade estática. Toque em uma superfície metálica da impressora antes de tocar em qualquer conector ou componente eletrônico da placa do controlador.

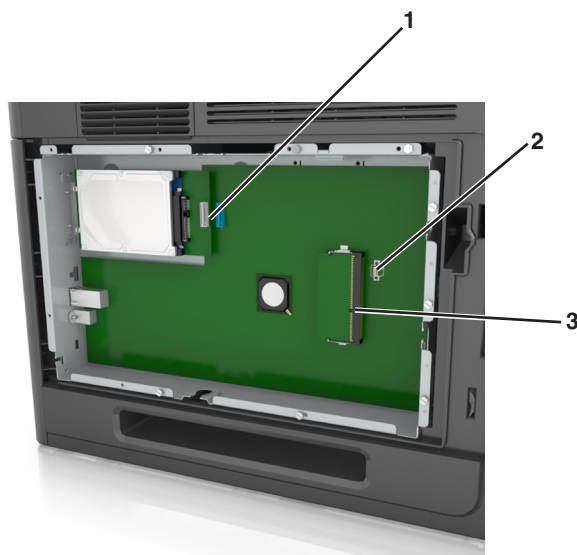

1	Conector do disco rígido da impressora ou Porta de Soluções Internas
2	Conector da placa opcional
3	Conector do cartão de memória

5 Alinhe os parafusos aos orifícios da proteção e recoloque a proteção.



6 Aperte os parafusos da proteção.

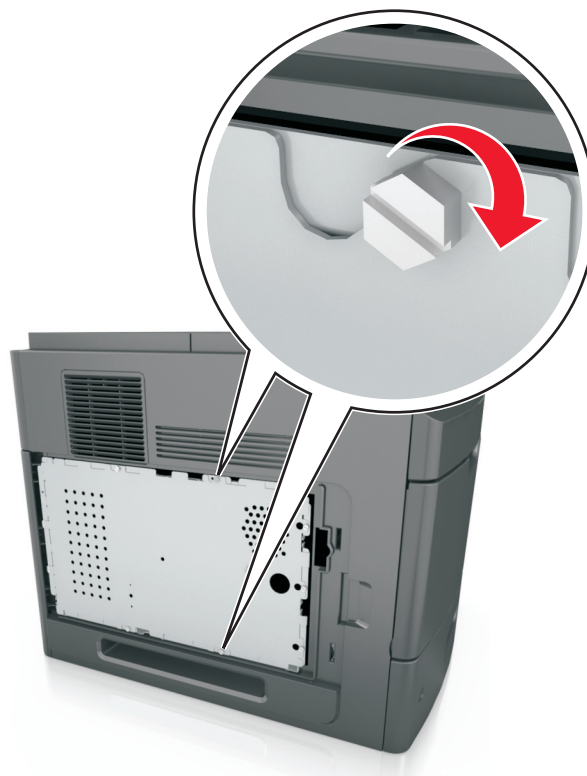

7 Recoloque a tampa de acesso.

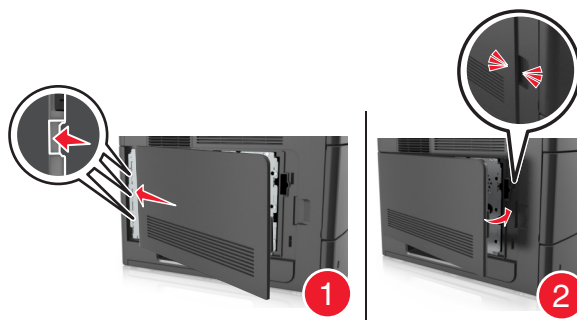

Instalação de um cartão de memória

⚠ ATENÇÃO—PERIGO DE CHOQUE: Se você for acessar a placa do controlador ou instalar hardware opcional ou dispositivos de memória algum tempo após configurar a impressora, desligue a impressora e desconecte o cabo de alimentação da energia elétrica antes de continuar. Se houver outros dispositivos conectados à impressora, desligue-os também e desconecte os cabos que vão para a impressora.

Aviso—Dano Potencial: Os componentes eletrônicos da placa do controlador são facilmente danificados pela eletricidade estática. Toque em alguma parte metálica da impressora antes de tocar em qualquer conector ou componente eletrônico da placa do controlador.

Um cartão de memória opcional pode ser adquirido separadamente e conectado à placa do controlador.

1 Acesse a placa do controlador.

Para obter mais informações, consulte [“Acessando a placa do controlador” na página 13](#).

2 Desembale o cartão de memória.

Aviso—Dano Potencial: Não toque nos pontos de conexão nas extremidades do cartão. Isso poderá causar danos.

3 Alinhe o entalhe (1) do cartão de memória com a saliência (2) do conector.

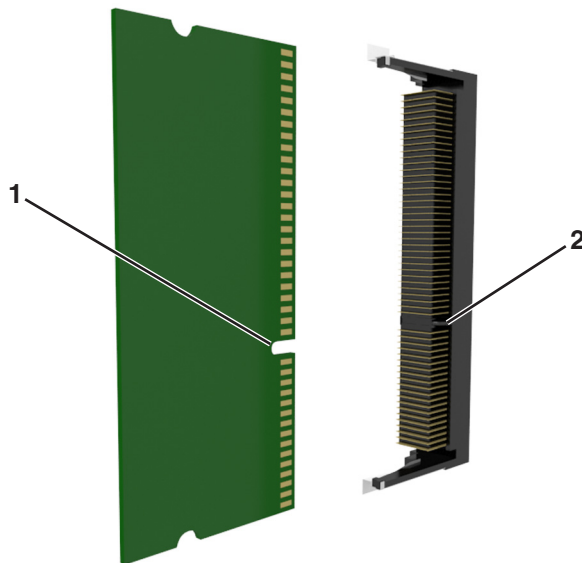

4 Empurre o cartão de memória em ângulo reto com o conector e depois empurre o cartão de memória na direção da parede da placa do controlador até emitir um *clique*, indicando que encaixou no lugar.

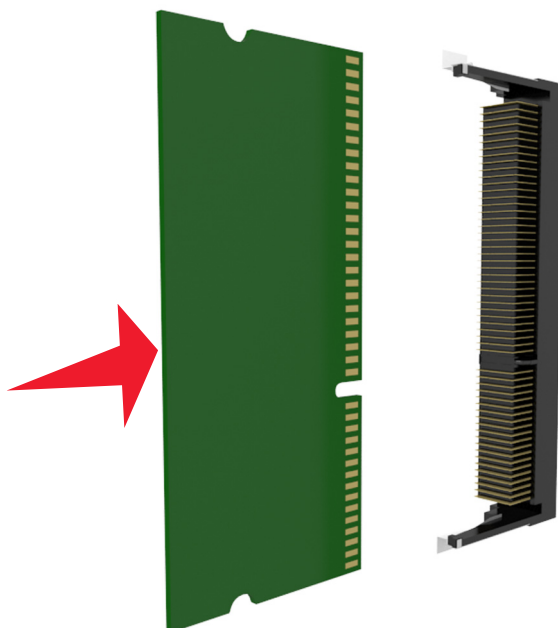

5 Reconecte a proteção e a tampa de acesso da placa do controlador.

Instalando uma Porta de soluções interna

A placa do controlador suporta uma Porta de soluções internas (ISP) opcional.

Nota: Essa tarefa requer uma chave de fenda de ponta chata.

⚠️ ATENÇÃO—PERIGO DE CHOQUE: Se você for acessar a placa de controle ou instalar hardware opcional ou dispositivos de memória algum tempo após configurar a impressora, desligue a impressora e desconecte o cabo de energia da eletricidade antes de continuar. Se houver outros dispositivos conectados à impressora, desligue-os também e desconecte os cabos que vão para a impressora.

Aviso—Dano Potencial: Os componentes eletrônicos da placa de controle são facilmente danificados pela eletricidade estática. Toque em alguma parte metálica da impressora antes de tocar em qualquer conector ou componente eletrônico da placa de controle.

1 Acesse a placa do controlador.

Para obter mais informações, consulte [“Acessando a placa do controlador” na página 13.](#)

2 Se um disco rígido opcional da impressora estiver instalado, remova-o primeiro.

Para obter mais informações, consulte [“Remoção do disco rígido da impressora” na página 27.](#)

3 Desembale o kit ISP.

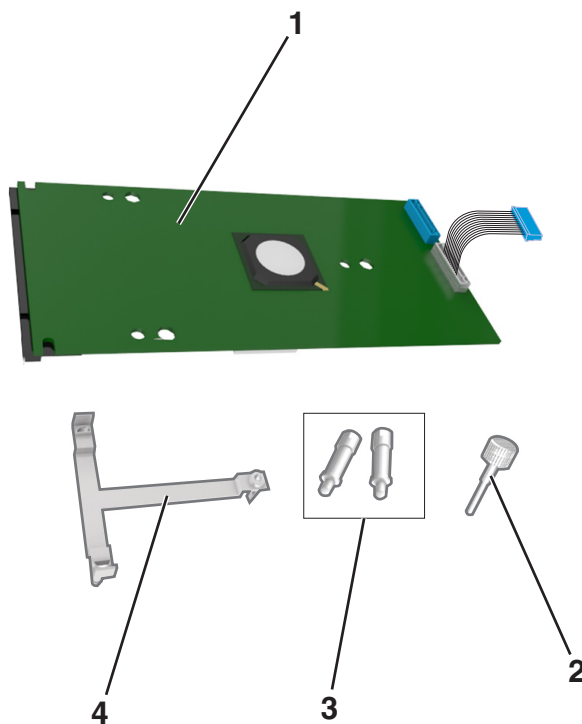

1	Solução ISP
2	Parafuso para fixação do suporte de plástico do ISP
3	Parafusos para fixação do suporte de montagem do ISP na proteção da placa do controlador
4	Suporte de plástico

- 4 Remova a tampa de metal da abertura da ISP.
- a Solte o parafuso.

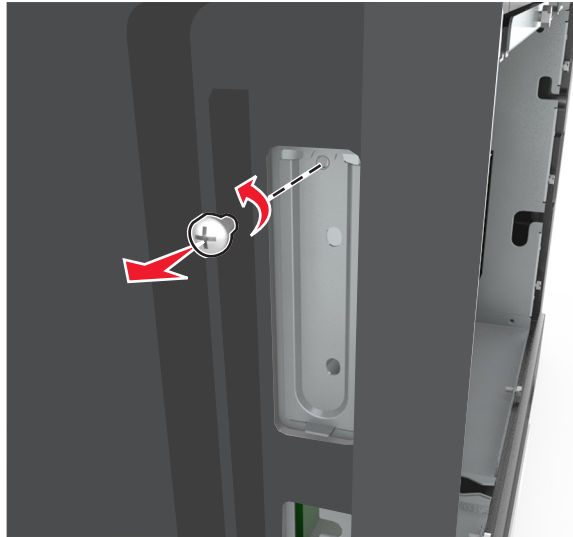

- b Levante a tampa de metal e retire-a completamente.

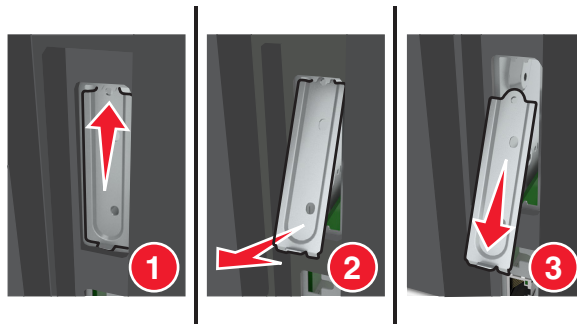

- 5 Alinhe as hastes do suporte de plástico aos orifícios na armação da placa do controlador e, em seguida, pressione o suporte de plástico na armação da placa do controlador até que ele *encaixe* no lugar. Verifique se os cabos estão corretamente posicionados sob o suporte de plástico.

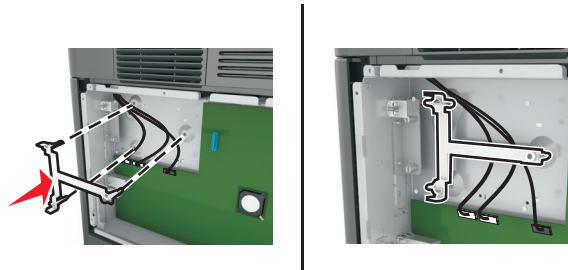

- 6 Instale a ISP no suporte de plástico.

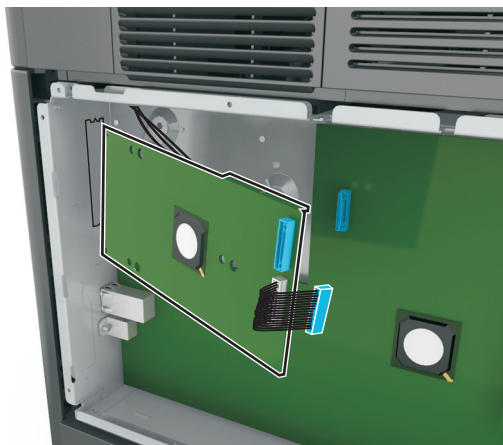

Nota: Segure a ISP contra o suporte de plástico, formando um ângulo e, em seguida, aproxime o suporte de plástico de maneira que qualquer conector solto passa pela abertura da ISP na armação da placa do controlador.

- 7 Abaixar a ISP em direção ao suporte de plástico até que ela seja encaixada entre as guias do suporte de plástico.

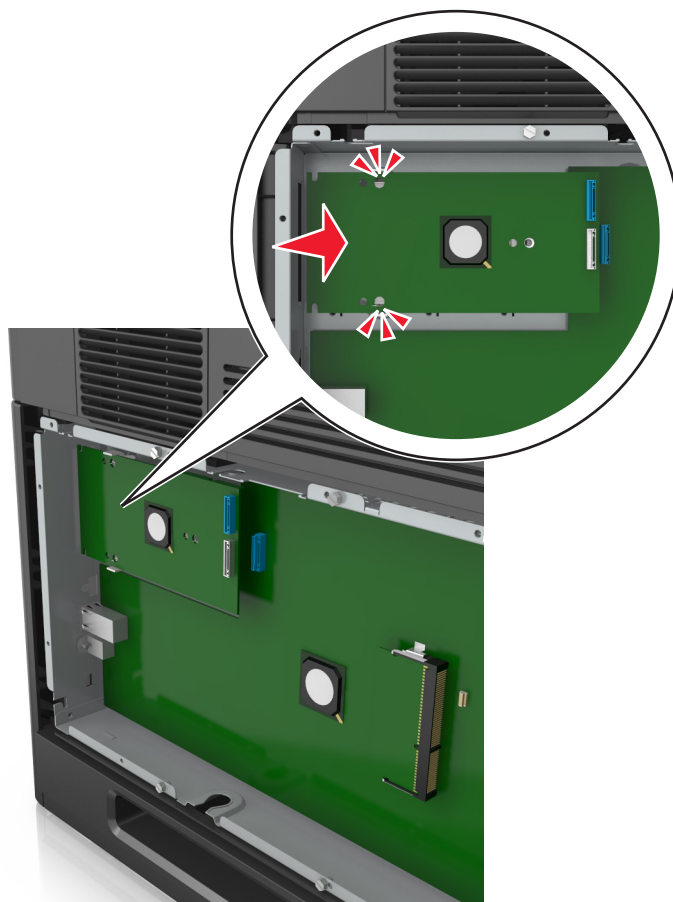

- 8 Use o parafuso fornecido para fixar o suporte de plástico na ISP.

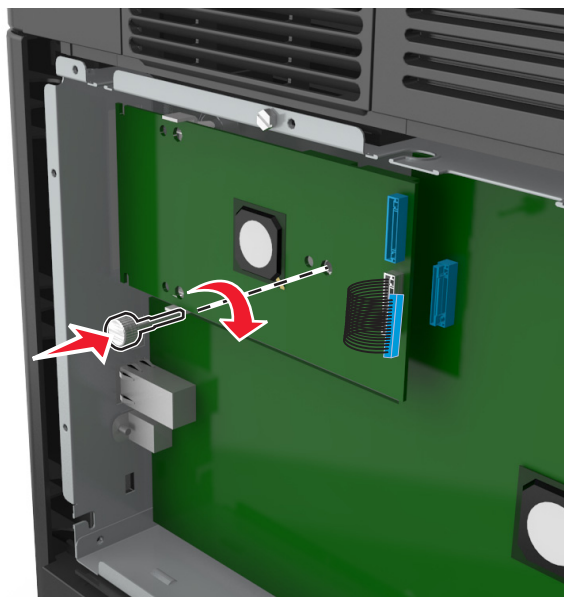

Nota: Aperte o parafuso no sentido horário, o suficiente para manter a ISP no lugar, mas não aperte totalmente ainda.

- 9 Conecte os dois parafusos fornecidos para prender o suporte de montagem da ISP na proteção da placa do controlador.

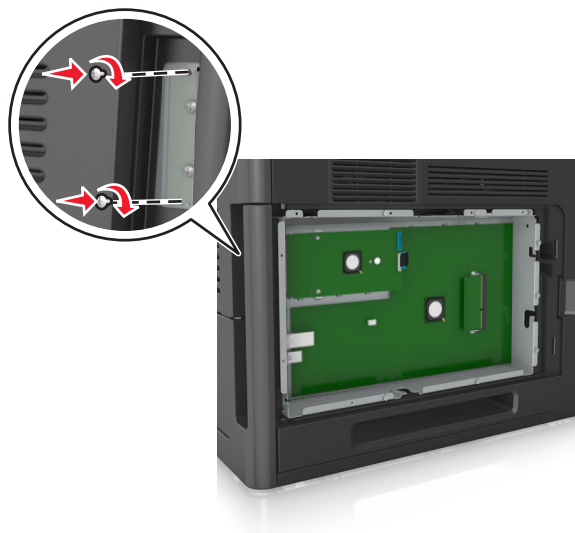

- 10 Aperte o parafuso que está afixado na ISP.

Aviso—Dano Potencial: Não o aperte demais.

- 11 Conecte o cabo de interface da solução ISP no receptáculo da placa do controlador.

Nota: Os plugues e receptáculos são identificados por cores.

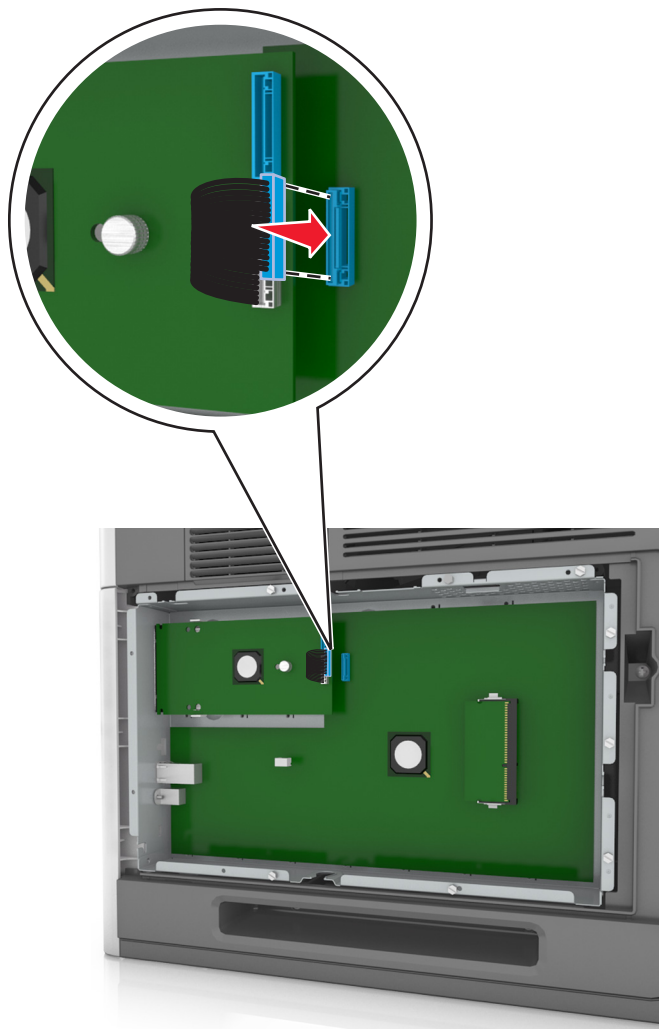

Instalação de uma placa opcional

⚠ ATENÇÃO—PERIGO DE CHOQUE: Se você for acessar a placa do controlador ou instalar hardware opcional ou dispositivos de memória algum tempo após configurar a impressora, desligue a impressora e desconecte o cabo de alimentação da energia elétrica antes de continuar. Se houver outros dispositivos conectados à impressora, desligue-os e desconecte os cabos que vão para a impressora.

Aviso—Dano Potencial: Os componentes eletrônicos da placa do controlador são facilmente danificados pela eletricidade estática. Toque em uma superfície metálica da impressora antes de tocar em qualquer conector ou componente eletrônico da placa do controlador.

1 Acesse a placa do controlador.

Para obter mais informações, consulte [“Acessando a placa do controlador” na página 13](#).

2 Desembale a placa opcional.

Aviso—Dano Potencial: Evite tocar nos pontos de conexão nas extremidades do cartão.

- 3 Segurando a placa pelas laterais, alinhe os pinos de plástico (1) do cartão com os orifícios (2) na placa do controlador.

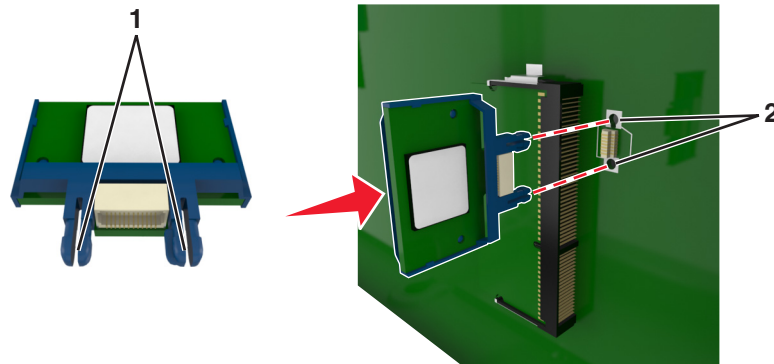

- 4 Pressione a placa com firmeza no lugar conforme mostrado na ilustração.

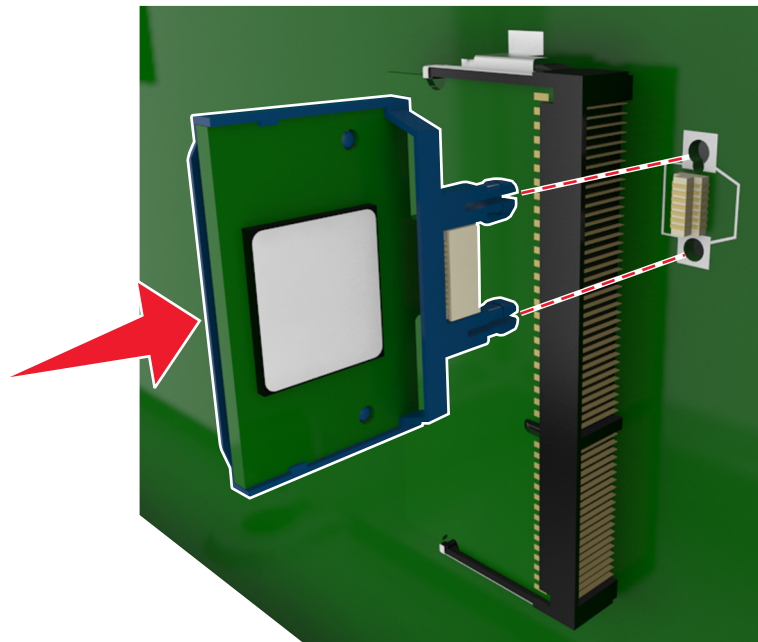

Aviso—Dano Potencial: A instalação incorreta da placa pode causar danos à placa e à placa do controlador.

Nota: O comprimento total do conector na placa deve tocar e ficar encostado no painel do controlador.

- 5 Feche a porta de acesso à placa do controlador.

Nota: Se o software da impressora e opções de hardware estiverem instaladas, talvez seja necessário adicionar manualmente as opções no driver da impressora para que elas fiquem disponíveis para os trabalhos de impressão. Para obter mais informações, consulte [“Adicionar opções disponíveis ao driver da impressora” na página 33](#).

Instalando um disco rígido na impressora

Nota: Essa tarefa requer uma chave de fenda de ponta chata.

⚠ ATENÇÃO—PERIGO DE CHOQUE: Se você for acessar a placa de controle ou instalar hardware opcional ou dispositivos de memória algum tempo após configurar a impressora, desligue a impressora e desconecte o cabo de energia da eletricidade antes de continuar. Se houver outros dispositivos conectados à impressora, desligue-os também e desconecte os cabos que vão para a impressora.

Aviso—Dano Potencial: Os componentes eletrônicos da placa de controle são facilmente danificados pela eletricidade estática. Toque em alguma parte metálica da impressora antes de tocar em qualquer conector ou componente eletrônico da placa de controle.

1 Acesse a placa do controlador.

Para obter mais informações, consulte [“Acessando a placa do controlador” na página 13](#).

2 Desembale o disco rígido da impressora.

3 Localize o conector apropriado na armação da placa do controlador.

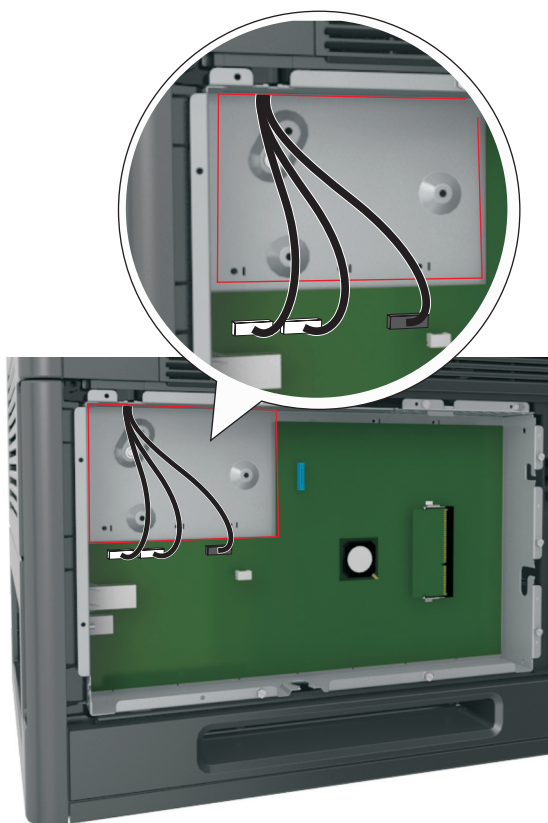

Nota: Se uma ISP opcional estiver atualmente instalada, o disco rígido da impressora deverá ser instalado na ISP.

Para instalar o disco rígido da impressora na ISP:

- a Remova os parafusos que prendem o suporte de montagem do disco rígido da impressora e, em seguida, remova o suporte.

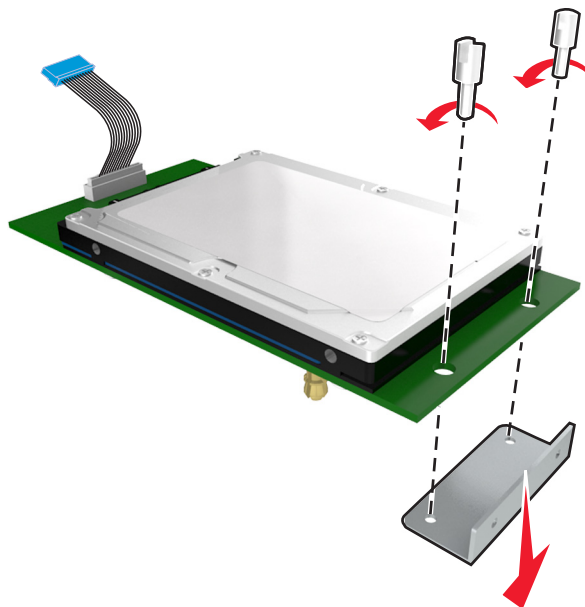

- b Alinhe as elevações do disco rígido da impressora com os furos na porta ISP e, em seguida, pressione o disco rígido da impressora até que as elevações se encaixem no lugar correto.

Aviso de instalação: Segure somente as bordas do conjunto da placa de circuito impresso. Não toque nem pressione o centro do disco rígido da impressora. Isso poderá causar danos.

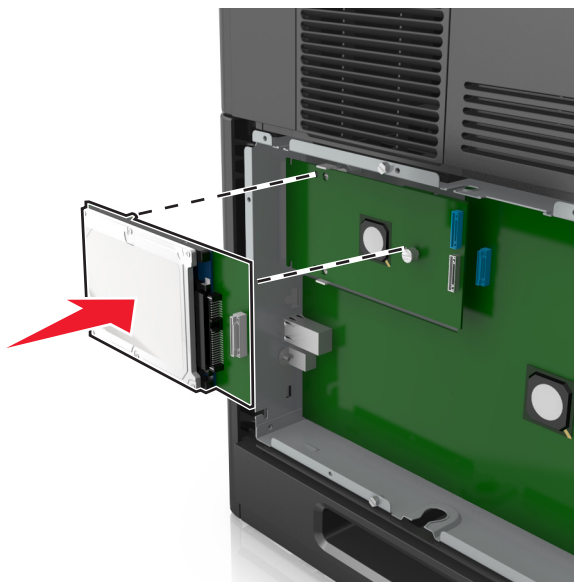

- c Insira o plugue do cabo de interface do disco no receptáculo da ISP.

Nota: Os plugues e receptores possuem códigos de cores.

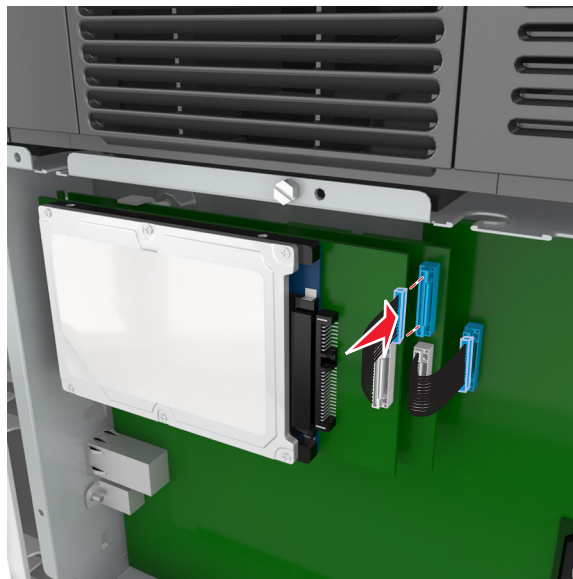

- 4** Alinhe as elevações do disco rígido da impressora com os furos na armação da placa do controlador e, em seguida, pressione o disco rígido da impressora até que as elevações se encaixem no lugar correto.

Aviso de instalação: Segure somente as bordas do conjunto da placa de circuito impresso. Não toque nem pressione o centro do disco rígido da impressora. Isso poderá causar danos.

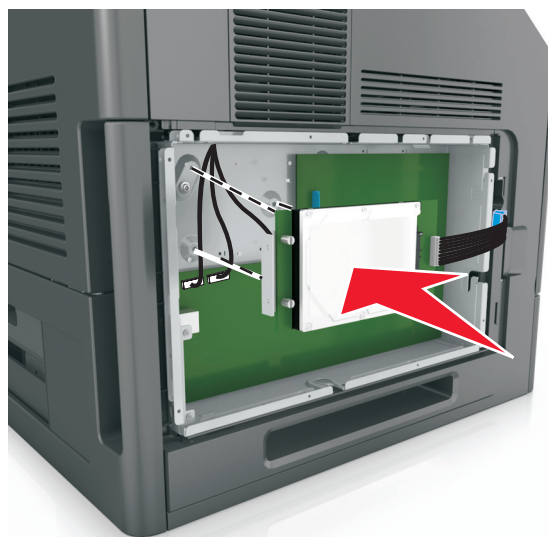

Nota: Verifique se os cabos estão corretamente posicionados sob o disco rígido da impressora.

- 5** Insira o plugue do cabo de interface do disco rígido no receptáculo da placa do controlador.

Nota: Os plugues e receptores possuem códigos de cores.

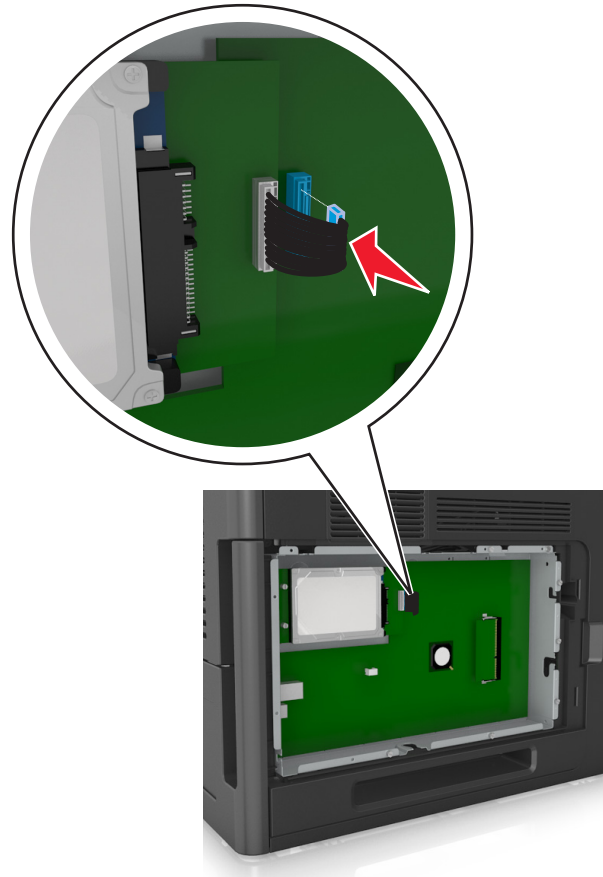

Remoção do disco rígido da impressora

Nota: Essa tarefa requer uma chave de fenda de ponta chata.

⚠ ATENÇÃO—PERIGO DE CHOQUE: Se você for acessar a placa do controlador ou instalar hardware opcional ou dispositivos de memória algum tempo após configurar a impressora, desligue a impressora e desconecte o cabo de energia da tomada elétrica antes de continuar. Se houver outros dispositivos conectados à impressora, desligue-os também e desconecte os cabos que vão para a impressora.

Aviso—Dano Potencial: Os componentes eletrônicos da placa do controlador são facilmente danificados pela eletricidade estática. Toque em uma superfície metálica da impressora antes de tocar em qualquer conector ou componente eletrônico da placa do controlador.

1 Acesse a placa do controlador.

Para obter mais informações, consulte [“Acessando a placa do controlador” na página 13](#).

2 Desconecte o cabo de interface do disco rígido da impressora da placa do controlador, deixando o cabo conectado ao disco rígido da impressora. Para desconectar o cabo, aperte o fecho do plugue do cabo de interface para soltar a trava antes de retirar o cabo.

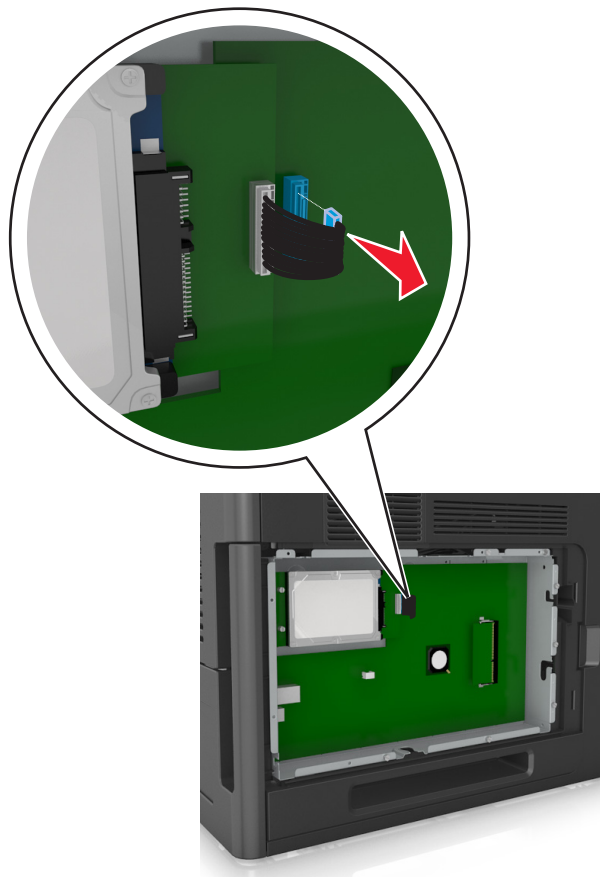

3 Remova os parafusos que prendem o disco rígido da impressora.

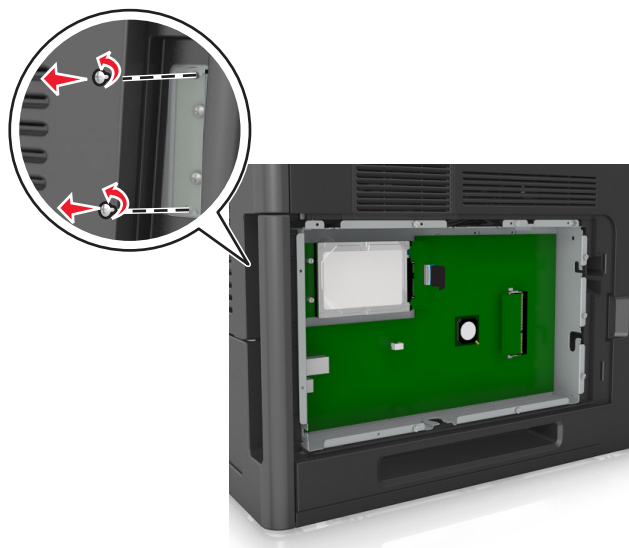

4 Remova o disco rígido da impressora.

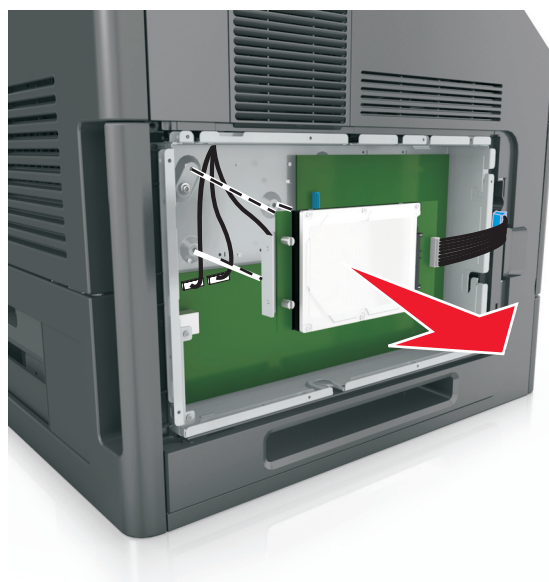



5 Guarde o disco rígido da impressora.

Instalação de hardware opcional

Ordem de instalação

⚠ ATENÇÃO — RISCO DE FERIMENTO: O peso da impressora é superior a 18 kg (40 lb) e exige duas ou mais pessoas treinadas para movê-la com segurança.

 **ATENÇÃO—PERIGO DE CHOQUE:** Se você for acessar a placa do controlador ou instalar hardware opcional ou dispositivos de memória algum tempo após configurar a impressora, desligue a impressora e desconecte o cabo de alimentação da energia elétrica antes de continuar. Se houver outros dispositivos conectados à impressora, desligue-os também e desconecte os cabos que vão para a impressora.

 **ATENÇÃO — PERIGO DE QUEDA:** As configurações de montagem em piso exigem mobília adicional para garantir a estabilidade. Se você estiver usando diferentes opções de entrada, deverá usar o suporte ou a base da impressora. Caso tenha adquirido uma impressora com uma configuração semelhante, talvez você precise de mobília extra. Para obter mais informações, entre em contato com o local em que você adquiriu a impressora.

Instale a impressora e as opções de hardware adquiridas na seguinte ordem:

- Base com rodízios
- Bandeja ou espaçador para 2100 folhas
- bandeja opcional para 550 folhas
- Impressora

Para obter mais informações sobre como instalar a base com rodinhas, a bandeja opcional para 550 folhas, o espaçador ou a bandeja para 2100 folhas, consulte a folha de configuração fornecida com a opção.

Instalação das bandejas opcionais

 **ATENÇÃO — RISCO DE FERIMENTO:** O peso da impressora é superior a 18 kg (40 lb) e exige duas ou mais pessoas treinadas para movê-la com segurança.

 **ATENÇÃO—PERIGO DE CHOQUE:** Se você for acessar a placa do controlador ou instalar hardware opcional ou dispositivos de memória algum tempo após configurar a impressora, desligue a impressora e desconecte o cabo de alimentação da energia elétrica antes de continuar. Se houver outros dispositivos conectados à impressora, desligue-os também e desconecte os cabos que vão para a impressora.

 **ATENÇÃO — PERIGO DE QUEDA:** As configurações de montagem em piso exigem mobília adicional para garantir a estabilidade. Você deve usar um suporte ou uma base para a impressora se estiver usando uma bandeja de alta capacidade ou mais de uma opção. Caso tenha adquirido uma impressora com uma configuração semelhante, talvez você precise de mobília extra. Para obter mais informações, entre em contato com o local em que você adquiriu a impressora.

- 1 Desligue a impressora.
- 2 Desembale a bandeja opcional e remova todo o material de embalagem.

- 3 Retire a bandeja e qualquer material da embalagem que esteja dentro da bandeja.

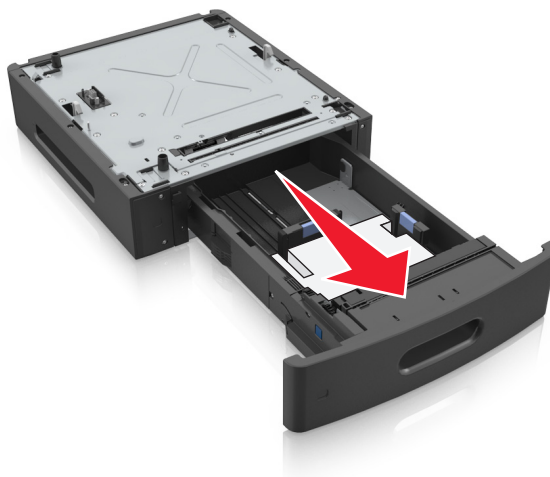

- 4 Insira a bandeja.
- 5 Coloque a bandeja perto da impressora.
- 6 Alinhe a impressora à bandeja e encaixe devagar a impressora no lugar.

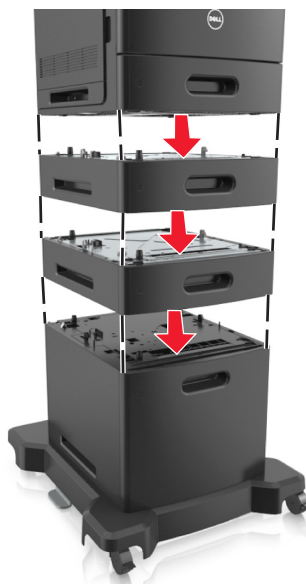

- 7 Ligue a impressora novamente.

Nota: Com o software da impressora e bandejas opcionais instaladas, talvez seja necessário adicionar manualmente as opções no driver da impressora para que elas fiquem disponíveis para os trabalhos de impressão. Para obter mais informações, consulte [“Adicionar opções disponíveis ao driver da impressora” na página 33.](#)

Conexão de cabos

⚠ ATENÇÃO — RISCO DE FERIMENTO: Não instale este produto, nem faça conexões elétricas ou de cabos, como cabo de alimentação, recursos do fax ou cabo USB durante tempestades com relâmpago.

Conecte a impressora ao computador usando um cabo USB ou Ethernet.

Certifique-se de que:

- O símbolo USB do cabo seja igual ao da impressora
- Haja correspondência entre o cabo Ethernet apropriado e a porta Ethernet
- Cabo paralelo apropriado com a porta paralela

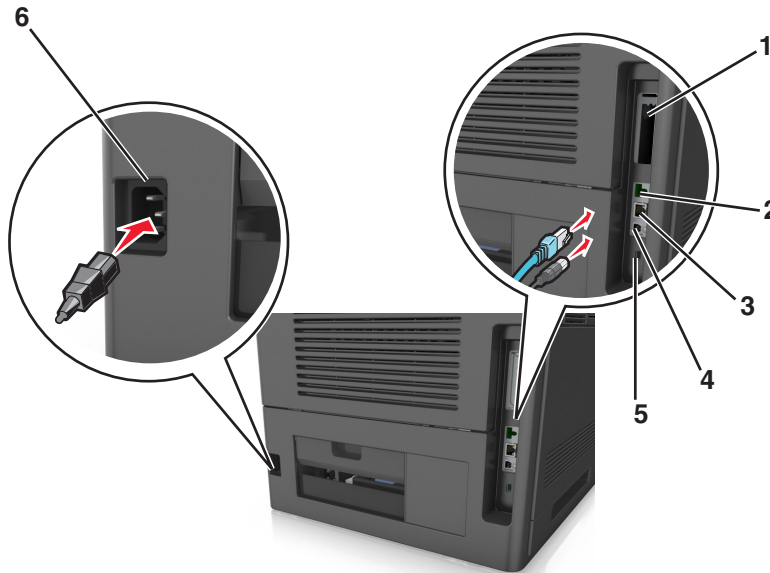

	Utilize	Para
1	Porta paralela	Conecta a impressora ao computador. Nota: Também pode ser usada na instalação de uma porta ISP (Internal Solutions Port) opcional.
2	Porta USB	É conectada a um adaptador de rede sem fio opcional.
3	Porta Ethernet	Conecta a impressora à rede.
4	Porta USB de impressora	Conecta a impressora ao computador.
5	Slot de segurança	É conectado a uma trava que protegerá a placa do controlador.
6	Soquete do cabo de energia da impressora	Conecte a impressora a uma tomada elétrica devidamente aterrada.

Aviso—Dano Potencial: Não toque nas áreas mostradas do cabo USB, do adaptador de rede sem fio ou da impressora enquanto estiver imprimindo. Poderá haver perda de dados ou malfuncionamento.

Nota: Este recurso só estará disponível se você tiver adquirido uma base com rodinhas e bandejas opcionais.

Conectado o cabo Ethernet e o cabo de energia, insira-os nos canais na parte posterior da impressora.



Configuração do software da impressora

Instalando a impressora

- 1 Obtenha uma cópia do pacote instalador do software.
- 2 Execute a instalação e siga as instruções exibidas na tela do computador.
- 3 Para usuários do Macintosh, adicione a impressora.

Nota: Obtenha o endereço IP da impressora na seção TCP/IP do menu Rede/Portas.

Adicionar opções disponíveis ao driver da impressora

Para usuários do Windows

- 1 Abra a pasta de impressoras e selecione sua impressora.
- 2 Abra as propriedades da impressora e, em seguida, adicione ou instale manualmente qualquer uma das opções.
- 3 Aplique as alterações.

Para usuários do Macintosh

- 1 Em Preferências do sistema no menu da Apple, navegue até a impressora e selecione **Opções e suprimentos > Driver**.
- 2 Adicione qualquer opção de hardware instalada.
- 3 Aplique as alterações.

Colocando em rede

Notas:

- Primeiro compre um adaptador de rede sem fio antes de configurar a impressora em uma rede sem fio. Para obter mais informações, entre em contato com o local em que você adquiriu a impressora.
- Um Service Set Identifier (SSID) é um nome atribuído a uma rede sem fio. Wired Equivalent Privacy (WEP), Wi-Fi Protected Access (WPA), Wi-Fi Protected Access 2 (WPA2) e 802.1X-RADIUS são tipos de segurança usados em redes.

Preparando a configuração da impressora em uma rede Ethernet

Para configurar a impressora para conectar em uma rede Ethernet, organize as seguintes informações antes de começar:

Nota: Se a rede atribuir automaticamente endereços IP aos computadores e impressoras, continue a instalar a impressora.

- Um endereço IP válido e único para a impressora usar em uma rede
- O gateway de rede
- A máscara de rede
- Um apelido para a impressora (opcional)

Nota: Um apelido da impressora pode tornar mais fácil identificar a impressora na rede. Você pode escolher um apelido padrão da impressora ou atribuir um nome que é mais fácil de lembrar.

Você precisará de um cabo Ethernet para conectar a impressora à rede e uma porta disponível onde a impressora poderá se conectar fisicamente à rede. Use um cabo de rede novo sempre que possível para evitar danos potenciais causados por um cabo danificado.

Preparando a configuração da impressora em uma rede sem fio.

Notas:

- Verifique se o adaptador de rede sem fio está instalado na sua impressora e funcionando corretamente.
- Verifique se o ponto de acesso (roteador sem fio) está ligado e funcionando corretamente.

Verifique se você tem as informações a seguir antes de configurar a impressora em uma rede sem fio:

- **SSID**—O SSID também é citado como o nome da rede.
- **Modo Sem fio (ou Modo Rede)**—O modo será infraestrutura ou ad hoc.
- **Canal (para redes ad hoc)**—O canal padrão assume automático como padrão para redes infraestrutura.

Algumas redes ad hoc também precisarão da configuração automática. Entre em contato com a pessoa responsável pelo suporte ao sistema se não estiver certo quanto ao canal que deve ser selecionado.

- **Método Segurança**—Existe três opções para o Método Segurança:
 - chave WEP
Se a sua rede utilizar mais de uma chave WEP, insira até quatro nos espaços disponíveis. Selecione a chave atualmente usada na rede selecionando a chave de transmissão WEP padrão.
ou
 - Chave/frase WPA ou WPA2 pré-compartilhada
WPA inclui criptografia como uma camada adicional de segurança. As opções são AES ou TKIP. A criptografia deve ser do mesmo tipo no roteador e na impressora, caso contrário a impressora não conseguirá se comunicar na rede.
 - 802.1X–RADIUS
Se você estiver instalando uma impressora em uma rede 802.1X, então pode precisar do seguinte:
 - Tipo de autenticação
 - Tipo de autenticação interna
 - Nome de usuário e senha de 802.1X
 - Certificados
 - Sem segurança
Se a sua rede wireless não utiliza nenhum tipo de segurança, você não terá informações de segurança.
Nota: Não é recomendado utilizar uma rede de conexão sem fio sem segurança.

Notas:

- Se você não souber o SSID da rede à qual o seu computador está conectado, inicie o utilitário sem fio do adaptador de rede do computador e procure o nome da rede. Se você não conseguir encontrar o SSID ou as informações de segurança de sua rede, consulte a documentação fornecida com o ponto de acesso ou entre em contato com o funcionário do suporte ao sistema.
- Para encontrar a chave/senha WPA/WPA2 pré-compartilhada da rede sem fio, consulte a documentação fornecida com o ponto de acesso, a página da Web sobre o ponto de acesso ou o responsável pelo suporte ao sistema.

Conectando a impressora usando o Assistente de configuração sem fio

Antes de começar, verifique se:

- Um adaptador de rede sem fio está instalado na impressora e está funcionando corretamente. Para obter mais informações, consulte a folha de instruções fornecida com o adaptador de rede sem fio.
- Um cabo Ethernet foi desconectado da impressora.
- A NIC ativa esteja definida como Automática. Para defini-la como Automática, navegue para:

 >Rede/Portas >NIC ativa >Automática >Enviar

Nota: Verifique se a impressora está desligada, aguarde pelo menos cinco segundos e ligue-a novamente.

- 1 No painel de controle da impressora, navegue até:

 >Rede/Portas >Rede [x] >Rede [x] Configuração >Sem fio >Configuração de conexão sem fio

- 2 Selecione uma configuração de conexão sem fio.

Use	Para
Pesquisar redes	Mostrar conexões sem fio disponíveis. Nota: Este item de menu mostra todos os SSIDs protegidos ou desprotegidos por difusão.
Inserir um nome de rede	Digitar manualmente o SSID. Nota: Certifique-se de digitar o SSID correto.
Configuração protegida de Wi-Fi	Conectar a impressora em uma rede sem fio usando o Wi-Fi Protected Setup.

3 Siga as instruções exibidas no visor de impressão.

Configurando a impressora em uma rede sem fio usando o Wi-Fi Protected Setup

Antes de começar, verifique se:

- O ponto de acesso (roteador sem fio) tenha certificação Wi-Fi Protected Setup (WPS) ou compatível com WPS. Para obter mais informações, consulte a documentação fornecida com o ponto de acesso.
- Um adaptador de rede sem fio instalado na sua impressora está conectado e funcionando corretamente. Para obter mais informações, consulte a folha de instruções fornecida com adaptador de rede sem fio.

Usar o método de configuração do botão de controle

1 No painel de controle da impressora, navegue até:

 > **Rede/portas** > **Rede [x]** > **Configuração [x] de rede** > **Sem fio** > **Configuração de conexão sem fio** > **Configuração protegida de Wi-Fi** > **Iniciar método de botão de controle**

2 Siga as instruções exibidas no visor de impressão.

Usar o Método de número de identificação pessoal (PIN, Personal Identification Number)

1 No painel de controle da impressora, navegue até:

 > **Rede/portas** > **Rede [x]** > **Configuração [x] de rede** > **Sem fio** > **Configuração de conexão sem fio** > **Configuração protegida de Wi-Fi** > **Iniciar método PIN**

2 Copiar o WPS PIN de 8 dígitos.

3 Abra um navegador da Web e digite o endereço IP do ponto de acesso no campo de endereços.

Notas:

- O endereço IP é exibido como quatro conjuntos de números separados por pontos, por exemplo 123.123.123.123.
- Se você estiver usando um servidor proxy, desative-o temporariamente para carregar a página da Web corretamente.

4 Acesse as configurações WPS. Para obter mais informações, consulte a documentação fornecida com seu ponto de acesso.

5 Informe o PIN de oito dígitos e, em seguida, salve a configuração.

Conectando a impressora em uma rede sem fio usando o Embedded Web Server

Antes de começar, verifique se:

- A impressora está conectada temporariamente a uma rede Ethernet.
- Um adaptador de rede sem fio está instalado na sua impressora e funcionando corretamente. Para obter mais informações, consulte a folha de instruções fornecida com o adaptador de rede sem fio.

1 Abra o navegador da Internet e digite o endereço IP da impressora no campo de endereço.

Notas:

- Veja o endereço IP da impressora no painel de controle da impressora. O endereço IP é exibido como quatro conjuntos de números separados por pontos, por exemplo 123.123.123.123.
- Se você estiver usando um servidor proxy, desative-o temporariamente para carregar a página da Web corretamente.

2 Clique em **Definições > Rede/Portas > Sem fio**.

3 Modifique as configurações para coincidir com as configurações do seu ponto de acesso (roteador sem fio).

Nota: Insira o SSID correto, o método de segurança, a chave ou senha pré-compartilhada, o modo de rede e o canal.

4 Clique em **Enviar**.

5 Desligue a impressora e desconecte o cabo Ethernet. Aguarde por pelo menos cinco minutos e ligue a impressora novamente.

6 Para verificar se a impressora está conectada a uma rede, imprima uma página de configuração de rede. Em seguida, na seção Placa de rede [x], confira se o status é Conectado.

Alteração das configurações de porta após a instalação de uma nova rede ISP

Notas:

- Se a impressora possuir um endereço IP estático, não será necessário realizar alterações.
- Se os computadores estiverem configurados para usar o nome de rede em vez do endereço IP, não será necessário realizar alterações.
- Caso adicione uma porta ISP sem fio a uma impressora configurada anteriormente para conexão Ethernet, certifique-se de que a impressora esteja desconectada da rede Ethernet.

Para usuários do Windows

1 Abra a pasta de impressoras.

2 No menu de atalho da impressora com o novo ISP, abra as propriedades da impressora.

3 Configure a porta na lista.

4 Atualize o endereço IP.

5 Aplique as alterações.

Para usuários do Macintosh

- 1 No menu Apple de Preferências do sistema, navegue até a lista de impressoras e, em seguida, selecione **+ >IP**.
- 2 Digite o endereço IP da impressora no campo de endereço.
- 3 Aplique as alterações.

Configuração da impressão serial

Use impressão serial quando o computador estiver longe da impressora. Depois de instalar a porta serial ou a porta de comunicação (COM), configure a impressora e o computador.

Nota: Impressão serial reduz a velocidade de impressão.

- 1 Configure os parâmetros da impressora.
 - a No painel de controle da impressora, navegue até o menu com as configurações da porta.
 - b Localize o menu das configurações da porta serial e ajuste-as, caso necessário.
 - c Salve as definições.
- 2 No computador, abra a pasta de impressoras e selecione a impressora.
- 3 Abra as propriedades da impressora e, em seguida, selecione a porta COM da lista.
- 4 Configure os parâmetros da porta COM no Gerenciador de dispositivos.
Use a caixa de diálogo Executar para abrir o prompt de comando e, em seguida, digite `devmgmt.msc`.

Verificação da configuração da impressora

Impressão de uma página de configurações de menu

Imprima uma página de configurações de menu para revisar as configurações de menu atuais e verificar se as opções da impressora estão instaladas corretamente.

Nota: Se você ainda não alterou as configurações do item de menu, a página de configurações de menu listará todas as configurações padrão de fábrica. Depois de selecionar e salvar as demais configurações nos menus, elas substituirão as configurações padrão de fábrica como *configurações padrão do usuário*. Uma configuração padrão do usuário permanece ativa até você acessar novamente o menu, escolher outro valor e salvá-lo.

No painel de controle da impressora, navegue até:

 >Configurações >  >Relatórios >  >Página de configurações de menu > 

Impressão de uma página de configuração de rede

Se a impressora estiver conectada a uma rede, imprima uma página de configuração de rede para verificar a conexão da rede. Essa página fornece também informações importantes que ajudam a configurar a impressão em rede.

1 No painel de controle da impressora, navegue até:

 >Configurações >  >Relatórios >  >Página de configuração de rede > 

2 Consulte a primeira seção da página de configuração de rede e confirme se o status está definido como Conectado.

Se o status estiver definido como Não conectado, talvez o ponto de rede não esteja ativo ou o cabo de rede não esteja funcionando corretamente. Consulte o responsável pelo suporte do sistema para obter uma solução e depois imprima outra página de configuração da rede.

Carregamento de papel e mídia especial

A seleção e o manuseio do papel e da mídia especial podem afetar a qualidade da impressão dos documentos. Para obter mais informações, consulte [“Para evitar atolamentos” na página 147](#) e [“Armazenamento do papel” na página 63](#).

Definindo o tamanho e o tipo de papel

1 No painel de controle da impressora, navegue até:

 >Definições >  >Menu Papel >  >Tamanho/tipo do papel > 

2 Pressione os botões de seta para cima ou para baixo para selecionar a bandeja ou o alimentador e, em seguida, pressione .

3 Pressione o botão de seta para cima ou para baixo para selecionar o tamanho do papel e, em seguida, pressione .

4 Pressione o botão de seta para cima ou para baixo para selecionar o tipo do papel e, em seguida, pressione  para alterar as definições.







Definição das configurações do papel Universal

O tamanho de papel Universal é uma configuração definida pelo usuário que permite imprimir em tamanhos de papel que não estão predefinidos nos menus da impressora.

Notas:

- O menor tamanho universal suportado é 70 x 127 mm (2,76 x 5 polegadas) para impressão em um-lado e 105 x 148 mm (4,13 x 5,83 polegadas) para impressão frente-e verso (duplex).
- O maior tamanho universal suportado é 216 x 356 mm (8,5 x 14 polegadas) para impressão em um-lado e frente-e verso.
- Se a impressão em papel for inferior a 210 mm (8,3 polegadas) de largura, a impressora poderá operar em velocidade reduzida após um determinado período para assegurar o melhor desempenho de impressão.

No painel de controle da impressora, navegue até:

 >Configurações >  >Menu Papel >  >Configuração universal >  >Unidades de medida >  >selecione a unidade de medida > 

Carregamento da bandeja opcional para 550 folhas

 **ATENÇÃO — RISCO DE FERIMENTO:** Para reduzir o risco de instabilidade do equipamento, coloque cada bandeja separadamente. Mantenha todas as outras bandejas fechadas até serem necessárias.

1 Puxe a bandeja para fora.

Notas:

- Ao colocar papéis no tamanho Ofício ou Fólio, levante um pouco a bandeja e puxe-a para fora.
- Evite remover as bandejas durante a impressão de trabalhos ou enquanto a mensagem **Ocupada** estiver piscando no visor. Isso poderá causar um atolamento.



- 2** Aperte e deslize a guia de largura até a posição correta em relação ao tamanho de papel carregado até que se *encaixe* no lugar.

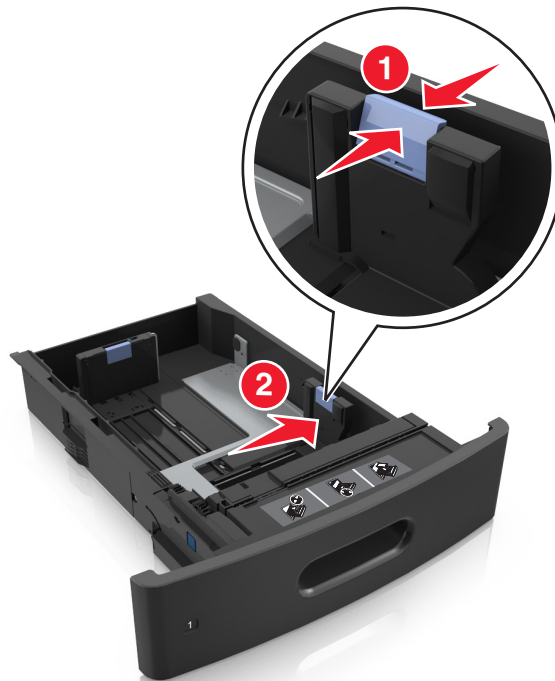

Nota: Use os indicadores de tamanho de papel da parte inferior da bandeja para ajudar a posicionar as guias.



- 3** Desbloqueie a guia de comprimento e aperte e deslize a guia para a posição correta, de acordo com o tamanho do papel carregado.

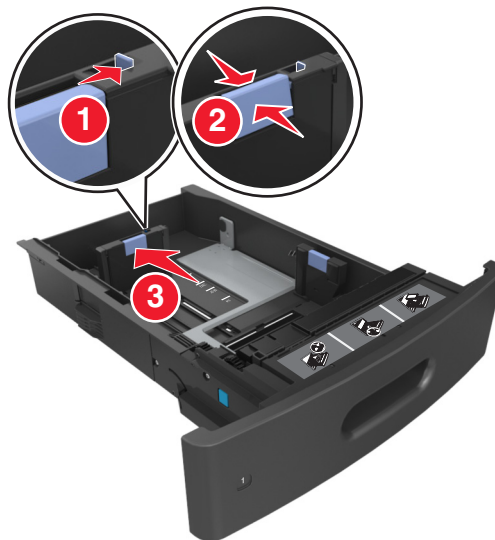

Notas:

- Trave a guia de comprimento para todos os tamanhos de papel.
- Use os indicadores de tamanho de papel da parte inferior da bandeja para ajudar a posicionar as guias.

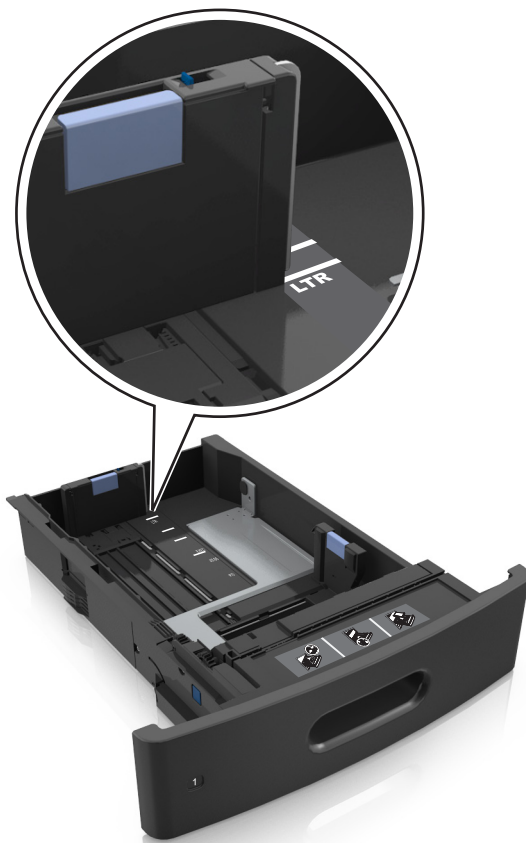

- 4 Chacoalhe e ventile as folhas para soltá-las. Não dobre nem amasse o papel. Alinhe as folhas sobre uma superfície plana.

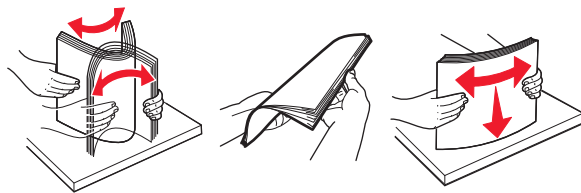

- 5 Coloque a pilha de papel com o lado para impressão voltado para baixo.

Nota: Certifique-se de que o papel ou o envelope esteja carregado adequadamente.

- Há várias maneiras de se carregar papel timbrado, dependendo se há um encadernador opcional instalado ou não.



- Não deslize o papel na bandeja. Carregue o papel de acordo com a ilustração.

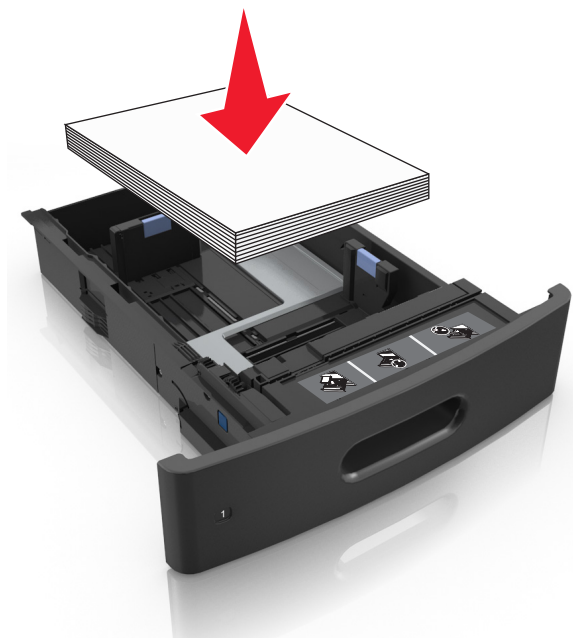

- Se estiver carregando envelopes, verifique se o lado da aba está voltado para cima e se os envelopes estão no lado esquerdo da bandeja.

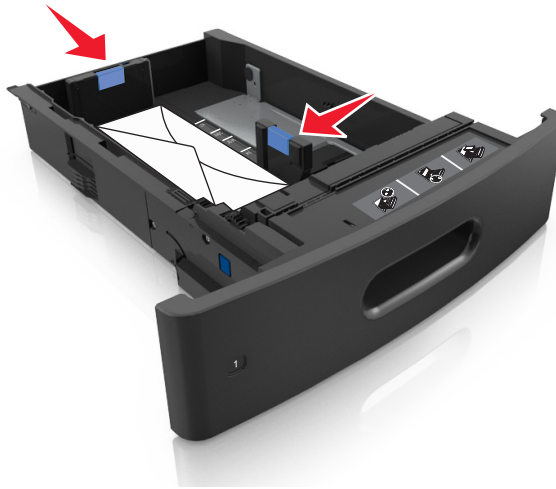

- Certifique-se de que o papel esteja abaixo do indicador de preenchimento.



Aviso—Dano Potencial: Sobrecarregar a bandeja pode causar atolamentos de papel.

- 6 Para papéis personalizados ou universais, ajuste as guias de papel de forma que elas toquem levemente a lateral da pilha e trave a guia de comprimento.

7 Insira a bandeja.



8 No menu Papel do painel de controle da impressora, defina o tipo e o tamanho de papel no menu Papel para corresponder ao papel colocado na bandeja.

Nota: Defina o tamanho e o tipo de papel corretos para evitar atolamentos de papel e problemas na qualidade da impressão.

Carregamento da bandeja opcional para 2100 folhas

⚠ ATENÇÃO — RISCO DE FERIMENTO: Para reduzir o risco de instabilidade do equipamento, coloque cada bandeja separadamente. Mantenha todas as outras bandejas fechadas até serem necessárias.

- 1 Puxe a bandeja para fora.
- 2 Ajuste as guias de largura e comprimento.

Colocando papel de tamanho A5

- a Puxe e deslize a guia de largura para a posição do A5.



- b Aperte e deslize a guia de comprimento para a posição do A5 até que ele se *encaixe* no lugar.

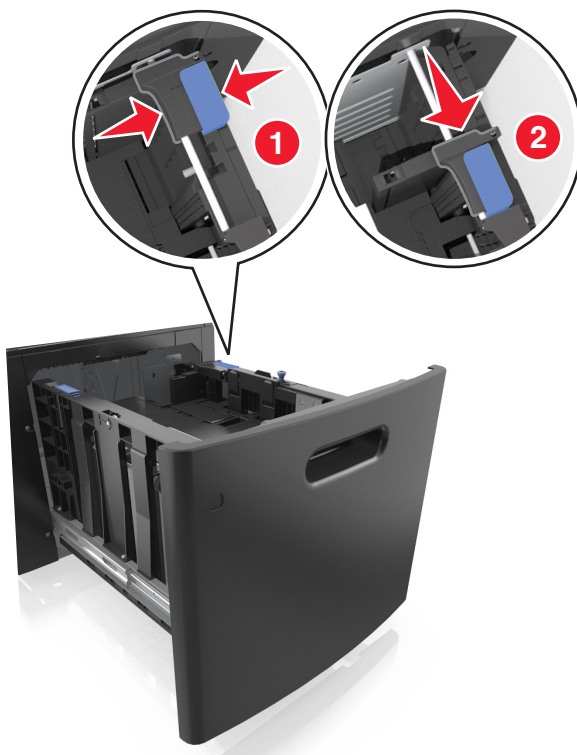

- c Remova a guia de comprimento do A5 do grampo.

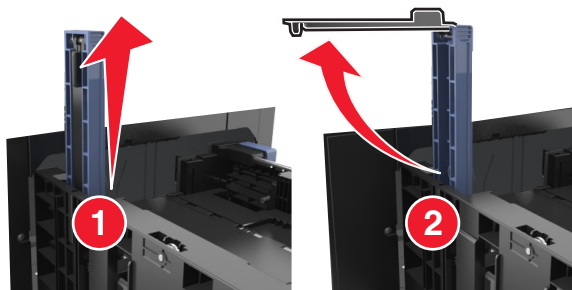

- d Insira a guia de comprimento do A5 no slot designado.

Nota: Pressione a guia de comprimento do A5 até que ele se *encaixe* no lugar.

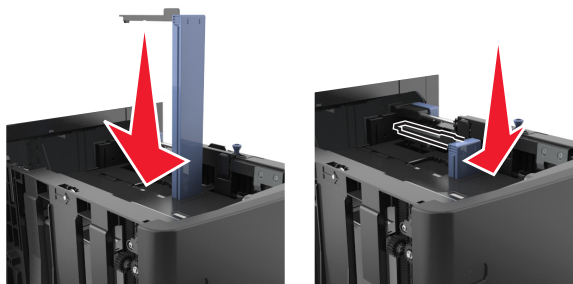

Carregando papéis nos tamanhos A4, carta, ofício e fólio

- a Puxe a guia de largura para cima e deslize-a para a posição adequada ao tamanho do papel carregado.

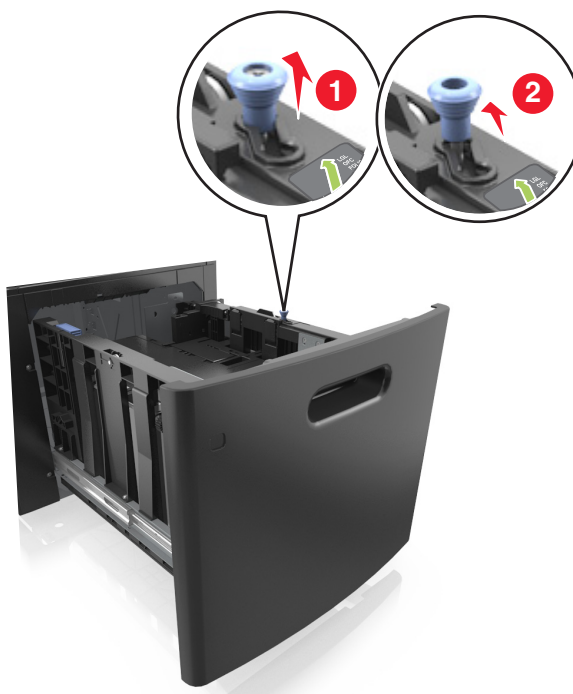

- b** Se a guia de comprimento do A5 ainda estiver presa à guia de comprimento, remova-a do lugar. Se a guia de comprimento do A5 não estiver presa, vá para a etapa d.

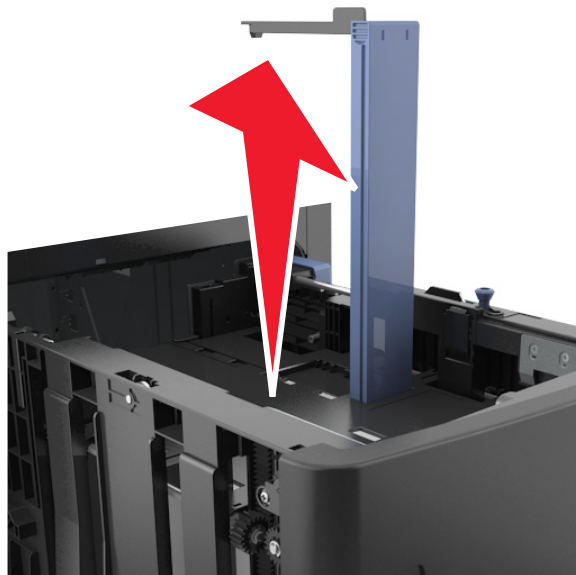

- c** Coloque a guia de comprimento do A5 no grampo.

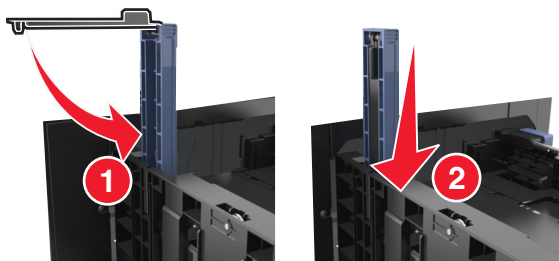

- d Aperte a guia de comprimento e deslize-a até a posição correta em relação ao tamanho de papel carregado até que se *encaixe* no lugar.

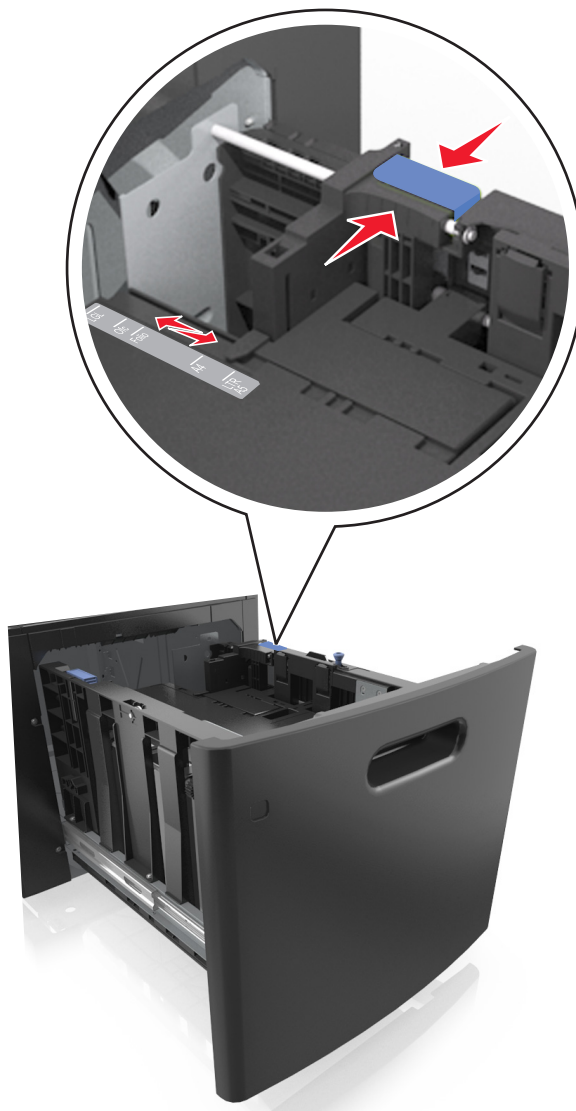

- 3 Flexione as folhas para trás e para frente para soltá-las. Não dobre nem amasse o papel. Arrume as margens em uma superfície plana.

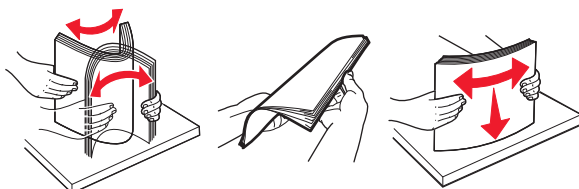

- 4 Coloque a pilha de papel com o lado para impressão voltado para baixo.

Nota: Verifique se o papel foi carregado corretamente.

- Há várias maneiras de se carregar papel timbrado, dependendo se há um encadernador opcional instalado ou não.

Sem um encadernador opcional	Com um encadernador opcional
 <p data-bbox="557 611 790 642">Impressão em um lado</p>	 <p data-bbox="904 611 1138 642">Impressão em um lado</p>
 <p data-bbox="524 995 824 1026">Impressão em frente e verso</p>	 <p data-bbox="873 995 1174 1026">Impressão em frente e verso</p>

- Certifique-se de que o papel esteja abaixo do indicador de preenchimento.

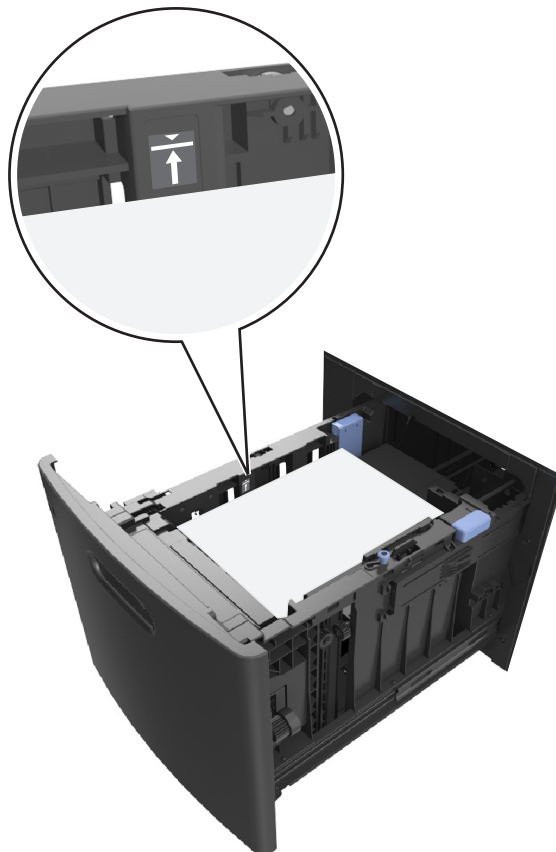

Aviso—Dano Potencial: Sobrecarregar a bandeja pode causar atolamentos de papel.

5 Insira a bandeja.

Nota: Pressione a pilha de papel quando inserir a bandeja.



- 6 No menu Papel do painel de controle da impressora, defina o tipo e o tamanho no menu Papel para corresponder ao papel colocado na bandeja.

Nota: Defina o tamanho e o tipo de papel corretos para evitar atolamentos de papel e problemas na qualidade da impressão.

Carregando o alimentador multi-uso

- 1 Empurre para baixo a porta do alimentador multi-uso.

Nota: Não carregue nem feche a impressora durante a impressão de um trabalho.



- 2 Puxe o extensor do alimentador multi-uso.



Nota: Guie o extensor com cuidado, para que o alimentador multi-uso fique completamente estendido e aberto.

- 3 Deslize a guia de largura para a posição adequada ao tamanho do papel carregado.

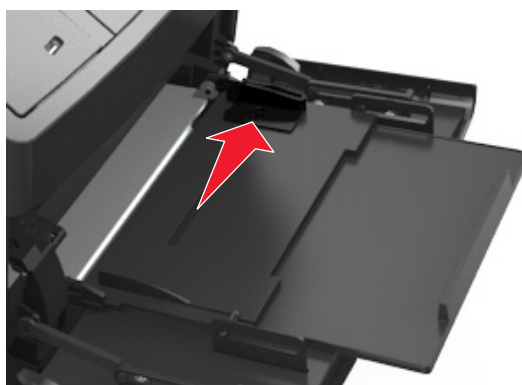

Nota: Use os indicadores de tamanho de papel da parte inferior da bandeja para ajudar a posicionar as guias.

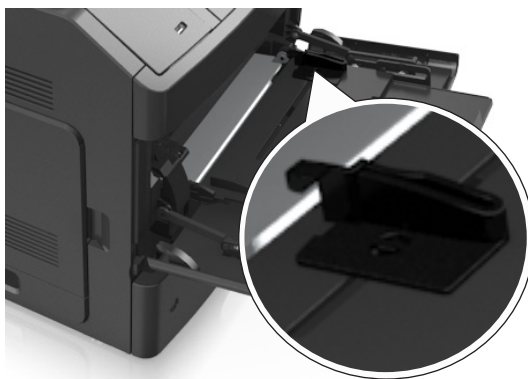

4 Prepare o papel ou a mídia especial para carregamento.

- Flexione as folhas para trás e para frente para soltá-las. Não dobre nem amasse o papel. Arrume as margens em uma superfície plana.

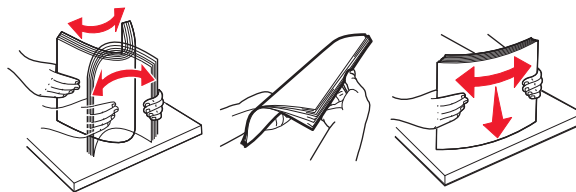

- Segure as transparências pelas bordas. Arrume as margens em uma superfície plana.

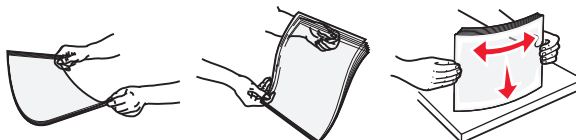

Nota: Evite tocar no lado para impressão das transparências. Tome cuidado para não arranhá-las.

- Flexione a pilha de envelopes para trás e para frente, soltando os envelopes. Arrume as margens em uma superfície plana.



5 Carregue o papel ou a mídia especial.

Nota: Deslize a pilha cuidadosamente para dentro do alimentador multi-uso até encontrar o limite.

- Carregue apenas um tamanho e tipo de papel ou mídia especial de cada vez.
- Certifique-se de que o papel caiba não esteja preso dentro do alimentador multi-uso, esteja reto e não esteja dobrado ou enrugado.
- Há várias maneiras de se carregar papel timbrado, dependendo se há um encadernador opcional instalado ou não.

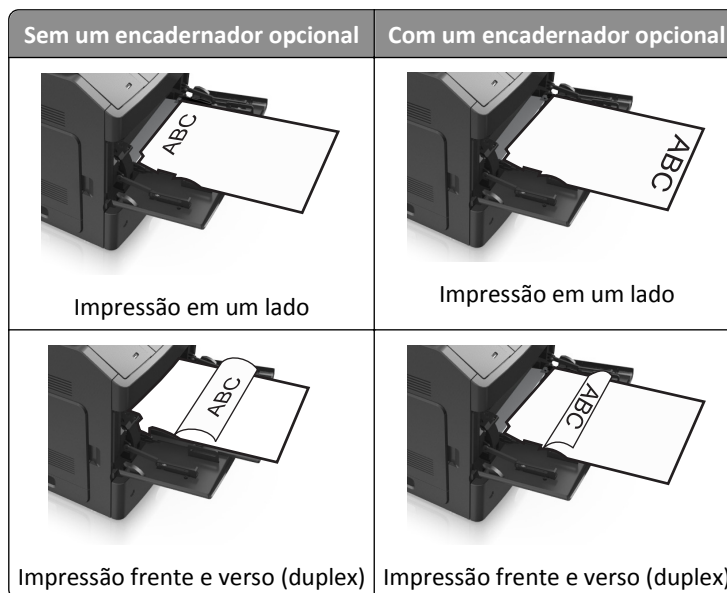

- Carregue envelopes com o lado da aba voltado para baixo e no lado esquerdo do alimentador multi-uso.



Aviso—Dano Potencial: Nunca use envelopes com selos, fechos, lacres, janelas, revestimentos ou auto-adesivos. Esses envelopes podem causar sérios danos à impressora.

- Certifique-se de que o papel ou mídia especial estejam abaixo do indicador de preenchimento máximo de papel.



Aviso—Dano Potencial: Sobrecarregar o alimentador pode causar atolamentos de papel.

- 6 Para papéis personalizados ou universais, ajuste as guias de largura para que toquem levemente a lateral da pilha.
- 7 No menu Papel do painel de controle da impressora, defina o tipo e o tamanho de papel no menu Papel para corresponder ao papel colocado na bandeja.

Nota: Defina o tamanho e o tipo de papel corretos para evitar atolamentos de papel e problemas na qualidade da impressão.

Ligação e desligamento de bandejas

Ligação e desligamento de bandejas

- 1 Abra o navegador da Internet e digite o endereço IP da impressora no campo de endereço.

Notas:

- Visualize o endereço IP na seção TCP/IP, menu Rede/Portas, do painel de controle da impressora. O endereço IP é exibido como quatro conjuntos de números separados por pontos, por exemplo, 123.123.123.123.
- Se você estiver usando um servidor proxy, desative-o temporariamente para carregar a página da Web corretamente.

- 2 Clique em **Definições >Menu Papel**.

- 3 Altere as configurações de tamanho e tipo de papel das bandejas que você está vinculando.

- Para vincular as bandejas, certifique-se que o tamanho e o tipo do papel daquela bandeja corresponde ao da outra bandeja.
- Para desvincular as bandejas, certifique-se que o tamanho ou o tipo do papel daquela bandeja *não* corresponde ao da outra bandeja.

- 4 Clique em **Enviar**.

Nota: Você também pode alterar as configurações de tamanho e tipo de papel usando o painel de controle da impressora. Para obter mais informações, consulte [“Definindo o tamanho e o tipo de papel” na página 40](#).

Aviso—Dano Potencial: O papel colocado na bandeja deve corresponder ao nome do tipo de papel atribuído na impressora. A temperatura do fusor varia de acordo com o tipo de papel especificado. Podem ocorrer problemas de impressão se as definições não forem configuradas corretamente.

Criação de um nome personalizado para um tipo de papel

Uso do servidor da Web incorporado

- 1 Abra o navegador da Internet e digite o endereço IP da impressora no campo de endereço.

Notas:

- Visualize o endereço IP da impressora na seção TCP/IP do menu Rede/Portas. O endereço IP é exibido como quatro conjuntos de números separados por pontos, por exemplo, 123.123.123.123.
- Se você estiver usando um servidor proxy, desative-o temporariamente para carregar a página da Web corretamente.

- 2 Clique em **Configurações >Menu Papel >Nomes personalizados**.

- 3 Selecione um nome personalizado e insira um novo nome de tipo de papel personalizado.

- 4 Clique em **Enviar**.

- 5 Clique em **Tipos personalizados** e verifique se o novo tipo de papel personalizado foi substituído pelo nome personalizado.

Uso do painel de controle da impressora

1 No painel de controle da impressora, navegue até:

 >Configurações >  >Menu Papel >  >Tipos personalizados

2 Selecione um nome personalizado e insira um novo nome de tipo de papel personalizado.

3 Pressione .

4 Pressione **Tipos personalizados** e verifique se o novo tipo de papel personalizado foi substituído pelo nome personalizado.

Atribuição de um tipo de papel personalizado

Uso do servidor da Web incorporado

1 Abra o navegador da Internet e digite o endereço IP da impressora no campo de endereço.

Notas:

- Visualize o endereço IP da impressora na seção TCP/IP do menu Rede/Portas. O endereço IP é exibido como quatro conjuntos de números separados por pontos, por exemplo, 123.123.123.123.
- Se você estiver usando um servidor proxy, desative-o temporariamente para carregar a página da Web corretamente.

2 Clique em **Definições >Menu Papel >Tipos personalizados**.

3 Selecione um nome de tipo de papel personalizado e um tipo de papel.

Nota: Papel é o tipo de papel padrão de fábrica para todos os nomes personalizados definidos pelo usuário.

4 Clique em **Enviar**.

Uso do painel de controle da impressora

1 No painel de controle da impressora, navegue até:

 >Configurações >  >Menu Papel >  >Tipos personalizados

2 Selecione um nome de tipo de papel personalizado e um tipo de papel.

Nota: Papel é o tipo de papel padrão de fábrica para todos os nomes personalizados definidos pelo usuário.

3 Pressione .

Guia de papel e mídia especial

Notas:

- Verifique se o tamanho, o tipo e o peso do papel foram definidos corretamente no computador ou no painel de controle da impressora.
- Flexione, ventile e alinhe a mídia especial antes de carregá-la.
- Pode ser que a impressora imprima em velocidade reduzida para evitar danos ao fusor.

Usando mídia especial

Dicas para usar cartões

Os cartões são mídias especiais pesadas e com uma-camada. Muitas de suas características variáveis, como conteúdo de umidade, espessura e textura, podem afetar de maneira significativa a qualidade da impressão.

- No painel de controle da impressora, defina o tamanho, o tipo, a textura e a gramatura do papel no menu Papel para corresponder ao papel colocado na bandeja.
- Imprima amostras nos cartões que pretende usar antes de comprar grandes quantidades.
- Especifique a textura e a gramatura do papel para corresponder ao tipo e a gramatura de papel especificados nas configurações de bandeja.
- Esteja ciente de que a pré-impressão, a perfuração e a dobra podem afetar de forma significativa a qualidade da impressão e causar problemas de alimentação do papel ou atolamentos.
- Antes de carregar a bandeja, chacoalhe e ventile a pilha de cartões para soltá-la. Alinhe as folhas sobre uma superfície plana.

Dicas para usar envelopes

- No painel de controle da impressora, defina o tamanho, o tipo, a textura e a gramatura do papel no menu Papel para corresponder aos envelopes colocados na bandeja.
- Imprima amostras nos envelopes que pretende usar antes de comprar grandes quantidades.
- Use os envelopes projetados especialmente para impressoras a laser.
- Para obter o melhor desempenho, use envelopes feitos com papel de 90-g/m² (24-lb), ou 25% de algodão.
- Use somente envelopes novos e não danificados.
- Para otimizar o desempenho e minimizar atolamentos, não use envelopes que:
 - Sejam muito curvados ou enrolados.
 - Estejam grudados ou danificados de alguma forma.
 - Tenham janelas, aberturas, perfurações, recortes ou relevos.
 - Tenham grampos metálicos, laços ou fechos de metal.
 - Tenham um design de autofechamento.
 - Tenham selos postais colados.
 - Tenham qualquer adesivo exposto quando a aba estiver na posição lacrada ou fechada.

- Tenham cantos dobrados.
- Tenham acabamentos ásperos, enrugados ou ondulados.
- Ajuste a guia de largura de acordo com a largura dos envelopes.
- Antes de carregar a bandeja, chacoalhe e ventile os envelopes para soltá-los. Alinhe as folhas sobre uma superfície plana.

Nota: A combinação da alta umidade (acima de 60%) e altas temperaturas de impressão poderá enrugar ou lacrar os envelopes.

Dicas sobre como usar etiquetas

- No painel de controle da impressora, defina o tamanho, o tipo, a textura e a gramatura do papel no menu Papel para corresponder as etiquetas colocadas na bandeja.
- Imprima amostras nas etiquetas que pretende usar antes de comprar grandes quantidades.
- Use as etiquetas projetadas especialmente para impressoras a laser.
- Não use etiquetas com um material de suporte escorregadio.
- Não use etiquetas com o adesivo exposto.
- Use folhas de etiquetas completas. As folhas incompletas podem fazer com que as etiquetas se descolem durante a impressão, resultando em atolamentos. As folhas incompletas também contaminam a impressora e o cartucho com material adesivo e podem anular as garantias da impressora e do cartucho.
- Antes de carregar a bandeja, chacoalhe e ventile as etiquetas para soltá-las. Alinhe as folhas sobre uma superfície plana.

Nota: Etiquetas de vinil e poliéster são suportadas somente nos modelos de impressora MS710 Series.

Dicas para o uso de transparências

- No painel de controle da impressora, defina o tamanho, o tipo, a textura e a gramatura do papel no menu Papel para corresponder as transparências colocadas na bandeja.
- Imprima uma página de teste nas transparências que pretende usar antes de comprar grandes quantidades.
- Use transparências projetadas para impressoras a laser.
- Evite tocar nas transparências para evitar problemas de qualidade de impressão.
- Antes de colocar as transparências, chacoalhe e ventile as folhas para evitar que elas grudem umas nas outras.
- Ao imprimir grandes volumes de transparências, imprima grupos de até 20 folhas cada, com um intervalo de, pelo menos, três minutos entre os grupos, a fim de evitar que as transparências fiquem coladas. Você também pode remover as transparências da bandeja em grupos de 20.

Diretrizes de papel

Características do papel

As seguintes características do papel afetam a qualidade e a confiabilidade da impressão. Considere estes fatores antes de imprimir:

Peso

As bandejas e o alimentador multi-uso da impressora podem alimentar automaticamente papéis com peso de 60 a 176 g/m² (16 a 47-lb) com fibras longas. As bandejas de papel-2100 podem alimentar automaticamente papéis de 60 a 135 g/m² (16 a 36lb encorpado) com fibras longas. O papel com peso inferior a 60 g/m² (16 lb) pode não ser firme o suficiente para ser alimentado adequadamente, causando atolamentos.

Nota: A impressão em frente-e verso é suportada para papel de peso de 60 a 176 g/m² (16 a 47lb).

Curva

Curva é a tendência do papel de se curvar nas bordas. Curvas excessivas podem causar problemas na alimentação de papel. As curvas podem ocorrer depois que o papel passa pela impressora, onde é exposto a altas temperaturas. O armazenamento do papel fora da embalagem em condições de calor, umidade, frio ou ar seco, mesmo nas bandejas, pode contribuir para a ocorrência de curvas antes da impressão, podendo causar problemas de alimentação.

Lisura

A lisura do papel afeta diretamente a qualidade da impressão. Se o papel for muito áspero, o toner não se fundirá no papel adequadamente. Se o papel for liso demais, poderá causar problemas de alimentação ou qualidade de impressão. Sempre use papel entre 100 e 300 pontos Sheffield; a lisura entre 150 e 250 pontos Sheffield produz a melhor qualidade de impressão.

Conteúdo de umidade

A quantidade de umidade do papel afeta tanto a qualidade de impressão quanto a capacidade da impressora de alimentar o papel adequadamente. Deixe o papel na embalagem original até a hora de usá-lo. Isso limitará a exposição do papel às variações de umidade que podem degradar seu desempenho.

Condicione o papel antes da impressão armazenando-o em sua embalagem original no mesmo ambiente da impressora por 24 a 48 horas. Prolongue o tempo para vários dias se o ambiente de armazenamento ou transporte for muito diferente do ambiente da impressora. O papel espesso também pode exigir um período de condicionamento mais longo.

Direção das fibras

As fibras referem-se ao alinhamento das fibras do papel em uma folha. O papel pode ter *fibras longas*, estendendo-se ao longo do comprimento do papel, ou *fibras curtas*, estendendo-se ao longo da largura do papel.

Para papel de 60 a 176 g/m² (16 a 47 lb), recomendam-se fibras longas.

Conteúdo de fibras

A maior parte do papel xerográfico de alta qualidade é feita de madeira em polpa processada 100% quimicamente. Esse conteúdo confere ao papel um alto grau de estabilidade, resultando em menos problemas de alimentação e melhor qualidade de impressão. O papel que contém fibras, como as de algodão, pode dificultar o manuseio.

Selecionando papel

O uso do papel adequado evita atolamentos e ajuda a garantir impressão sem problemas.

Para ajudar a evitar atolamentos de papel e impressão de baixa qualidade:

- *Sempre* use papel novo e sem danos.
- Antes de carregar o papel, saiba qual lado do papel é recomendado para impressão. Essas informações geralmente são indicadas na embalagem do papel.
- *Não* use papel que tenha sido cortado ou aparado à mão.
- *Não* misture tipos, tamanhos ou pesos de papel na mesma bandeja, pois isso resultará em atolamentos.
- *Não* use papéis revestidos, a menos que sejam especificamente recomendados para impressão eletrofotográfica.

Seleção de formulários pré-impressos e papel timbrado

- Use papel de fibras longas de 60–90-g/m² (16–24-lb).
- Use somente formulários e papel timbrado impressos por meio de um processo offset litográfico ou gravado.
- Evite papéis com superfícies ásperas ou excessivamente texturizadas.
- Use tintas que não sejam afetadas pela resina contida no toner. As tintas definidas por oxidação ou à base de óleo geralmente atendem a esses requisitos; as tintas látex podem não atender.
- Imprima amostras nos papéis timbrados e formulários pré-impressos que pretende usar antes de comprar grandes quantidades. Isso determina se a tinta no formulário pré-impresso afetará ou não a qualidade da impressão.
- Em caso de dúvida, entre em contato com o fornecedor do papel.

Usando papel reciclado e outros papéis comerciais

Por ser uma empresa que se preocupa com o meio ambiente, apoiamos o uso de papel reciclado produzido especificamente para uso em impressoras a laser (eletrofotográficas).

Embora não se possa fazer nenhuma afirmação genérica de que todo o papel reciclado vá funcionar bem, testamos consistentemente os papéis que representam papéis reciclados para copiadores em tamanho de corte disponíveis no mercado global. Esse teste científico é realizado com rigor e disciplina. Muitos fatores são levados em consideração separadamente e em sua totalidade, incluindo o seguinte:

- Quantidade de desperdício pós-consumo (testamos teores de até 100% de desperdício pós-consumo).
- Condições de temperatura e umidade (as câmeras de testes simulam climas de todo o mundo).
- Teor de umidade (os papéis comerciais devem ter baixa umidade: 4 – 5%).
- Resistência a dobras e dureza adequada indicam alimentação otimizada através da impressora.
- Espessura (tem impacto no quanto pode ser carregado em uma bandeja)
- Rugosidade de superfície (medida em unidades Sheffield, causa impacto na clareza da impressão e na forma como o toner se funde com o papel)
- Fricção de superfície (determina a facilidade com que as folhas podem ser separadas)
- Grão e formação (causa impacto na curvatura, que também influencia a mecânica de como o papel se comporta enquanto se move na impressora)
- Brilho e textura (aparência e comportamento)

Os papéis reciclados estão melhores do que nunca; no entanto, a quantidade de teor reciclado em um papel afeta o grau de controle sobre as substâncias estranhas. E, embora os papéis reciclados sejam um bom caminho para imprimir de uma forma ecologicamente responsável, eles não são perfeitos. A energia necessária para retirar a tinta e lidar com aditivos, tais como corantes e "cola", geralmente gera mais emissões de carbono do que a produção normal de papel. No entanto, usar papéis reciclados permite melhor gerenciamento dos recursos.

Nós nos preocupamos com o uso responsável do papel em geral, com base nas avaliações do ciclo de vida útil de nossos produtos. Para ter uma melhor compreensão do impacto das impressoras no meio ambiente, a empresa realizou uma série de avaliações do ciclo de vida e descobriu que o papel foi identificado como principal contribuinte (até 80%) das emissões de carbono causadas durante todo o ciclo de vida de um dispositivo (do projeto ao final da vida). Isso ocorre devido aos processos de fabricação necessários para fazer papel, os quais exigem muita energia.

Dessa forma, buscamos instruir clientes e parceiros no que diz respeito à minimização do impacto do papel. Usar papel reciclado é uma forma. Eliminar o consumo excessivo e desnecessário do papel é outra. Estamos bem preparados para ajudar os clientes a minimizar o desperdício em impressões e cópias. Além disso, a empresa incentiva a compra de papel de fornecedores que demonstram seu compromisso com práticas florestais sustentáveis.

Não apoiamos fornecedores específicos, embora seja mantida uma lista de produtos do conversor para aplicações especiais. No entanto, as seguintes diretrizes relacionadas à escolha do papel ajudarão a aliviar o impacto ambiental da impressora:

- 1 Minimizar o consumo de papel.
- 2 Seja seletivo quanto à origem da fibra de madeira. Compre de fornecedores que têm certificações, como a Forestry Stewardship Council (FSC) ou a The Program for the Endorsement of Forest Certification (PEFC). Essas certificações garantem que o fabricante de papel usa polpa de madeira proveniente de operadoras florestais que empregam práticas ecológica e socialmente responsáveis de reflorestamento e gestão florestal.
- 3 Escolha o papel mais apropriado para suas necessidades de impressão: papel certificado normal de 75 ou 80 g/m², papel mais leve ou papel reciclado.

Exemplos de papéis inaceitáveis

Os resultados dos testes indicam que os seguintes tipos de papel representam um risco de uso com impressoras a laser:

- Papéis quimicamente tratados, usados para fazer cópias sem papel carbono, também conhecidos como *papéis sem carbono*
- Mídias pré-impressas com elementos químicos que possam contaminar a impressora.
- Mídias pré-impressas que possam ser afetadas pela temperatura no fusor da impressora.
- Papéis pré-impressos que exijam um registro (a exata localização da impressão na página) superior a $\pm 2,3$ mm ($\pm 0,9$ pol), como formulários de reconhecimento óptico de caracteres (OCR). Em alguns casos, o registro pode ser ajustado com um programa para imprimir nesses formulários com êxito.
- Papéis revestidos (encorpados apagáveis), sintéticos e térmicos.
- Papéis com bordas ásperas, ásperos ou altamente texturizados ou com curvas
- Papéis reciclados reprovados no EN12281:2002 (teste europeu)
- Papéis com peso inferior a 60 g/m² (16 lb)
- Formulários ou documentos com várias vias

Armazenamento do papel

Use estas diretrizes de armazenamento de papel para ajudar a evitar atolamentos e qualidade de impressão irregular:

- Para obter os melhores resultados, armazene o papel em um local onde a temperatura seja de 21°C (70°F) e a umidade relativa do ar seja de 40%. A maioria dos fabricantes de etiquetas recomenda a impressão em um intervalo de temperatura de 18 a 24°C (65 a 75°F), com umidade relativa do ar de 40 a 60%.
- Armazene o papel em caixas e sobre um pallet ou uma prateleira, ao invés de no chão.
- Armazene os pacotes individuais sobre uma superfície plana.

- Não armazene nenhum objeto sobre os pacotes de papel individuais.
- Só retire o papel da caixa ou da embalagem quando estiver pronto para carregá-lo na impressora. A caixa e a embalagem ajudam a manter o papel limpo, seco e plano.

Tamanhos, tipos e pesos de papel suportados

As tabelas a seguir fornecem informações sobre as origens de papel padrão e opcionais e os tamanhos, tipos e pesos de papel suportados.

Nota: Para tamanhos de papel não listados, selecione *maior* tamanho mais próximo, que esteja na lista.

Tipos e pesos de papel suportados pela impressora

O mecanismo da impressora suporta papel com peso de 60 a 176 g/m² (16 a 47 lb).

Tipo de papel	Bandeja de 550 folhas	Bandeja de 2100 folhas	Alimentador multi-uso	Duplex
Papel	✓	✓	✓	✓
Cartões	✓	x	✓	✓
Envelope comum	✓	x	✓	x
Envelope áspero	✓	x	✓	x
Etiquetas de papel e vinil	✓	x	✓	x
Etiquetas farmacêuticas	✓	x	✓	✓
Transparências	✓	x	✓	x

Tamanhos de papel suportados pela impressora

Nota: Se a impressão em papel for inferior a 210 mm (8,3 pol.) de largura, a impressora poderá operar em velocidade reduzida após um determinado período para garantir o melhor desempenho de impressão.

Tamanho do papel ¹	Dimensões	Bandeja padrão ou opcional para 550 folhas	bandeja opcional para 2100 folhas	Alimentador multiuso	Duplex
A4	210 x 297 mm (8,3 x 11,7 pol.)	✓	✓	✓	✓
A5	148 x 210 mm (5,8 x 8,3 pol.)	✓	✓ ²	✓	✓
A6	105 x 148 mm (4,1 x 5,8 pol.)	✓	x	✓	✓

¹ Se o tamanho do papel padrão preferencial não puder ser definido no painel de controle da impressora, então você pode selecionar os tamanhos de papel comuns que correspondem à posição da guia de comprimento na bandeja no menu Tamanho/Tipo de papel. Se o tamanho de papel não estiver disponível, então selecione **Universal** ou desative detecção de tamanho da bandeja. Para obter mais informações, entre em contato com o suporte técnico.

² Papel é suportado na orientação borda longa.

Tamanho do papel ¹	Dimensões	Bandeja padrão ou opcional para 550 folhas	bandeja opcional para 2100 folhas	Alimentador multiuso	Duplex
JIS B5	182 x 257 mm (7,2 x 10,1 pol.)	✓	X	✓	✓
Carta	216 x 279 mm (8,5 x 11 pol.)	✓	✓	✓	✓
Ofício	216 x 356 mm (8,5 x 14 pol.)	✓	✓	✓	✓
Executivo	184 x 267 mm (7,3 x 10,5 pol.)	✓	X	✓	✓
Ofício	216 x 340 mm (8,5 x 13,4 pol.)	✓	✓	✓	✓
Fólio	216 x 330 mm (8,5 x 13 pol.)	✓	✓	✓	✓
Statement	140 x 216 mm (5,5 x 8,5 pol.)	✓	X	✓	✓
Universal	105 x 148 mm a 216 x 356 mm (4,13 x 5,83 pol. a 8,5 x 14 pol.)	✓	X	✓	✓
	70 x 127 mm a 216 x 356 mm (2,76 x 5 a 8,5 x 14 pol.)	X	X	✓	X
Envelope 7 3/4 (Monarch)	98 x 191 mm (3,9 x 7,5 pol.)	✓	X	✓	X
Envelope 9	98 x 225 mm (3,9 x 8,9 pol.)	✓	X	✓	X
Envelope 10	105 x 241 mm (4,1 x 9,5 pol.)	✓	X	✓	X
Envelope DL	110 x 220 mm (4,3 x 8,7 pol.)	✓	X	✓	X
Envelope C5	162 x 229 mm (6,38 x 9,01 pol)	✓	X	✓	X
Envelope B5	176 x 250 mm (6,93 x 9,84 pol)	✓	X	✓	X
Outro Envelope	98 x 162 mm (3,9 x 6,4 pol.) até 176 x 250 mm (6,9 x 9,8 pol.)	✓	X	✓	X

¹ Se o tamanho do papel padrão preferencial não puder ser definido no painel de controle da impressora, então você pode selecionar os tamanhos de papel comuns que correspondem à posição da guia de comprimento na bandeja no menu Tamanho/Tipo de papel. Se o tamanho de papel não estiver disponível, então selecione **Universal** ou desative detecção de tamanho da bandeja. Para obter mais informações, entre em contato com o suporte técnico.

² Papel é suportado na orientação borda longa.

Tamanhos, tipos e pesos de papel suportados pelas opções de saída

Tamanhos de papel suportados

Tamanho do papel	Caixa de correio de 4 bandejas	Expansor de saída de alta-capacidade	Encadernador	Finalizador com grampo e perfuração
A6	✓	✓	X	X
A5	✓	✓	✓ ¹	✓ ^{1,3}
JIS B5	✓	✓	✓ ²	✓ ²
Executivo	✓	✓	✓ ²	✓ ²
Carta	✓	✓	✓	✓
A4	✓	✓	✓	✓
Ofício	✓	✓	✓	✓ ³
Folio	✓	✓	✓	✓
Ofício	✓	✓	✓	✓
Statement	✓	✓	✓ ²	✓ ²
Universal	✓	✓	✓ ⁴	✓ ^{3,4}
Envelopes	X	✓	X	X

¹ O encadernador grampeará o papel se o lado mais longo for carregado primeiro.

² O encadernador empilha, mas não grampeia ou perfura o papel.

³ O encadernador empilha e grampeia, mas não perfura o papel.

⁴ O encadernador grampeará o papel se a largura for de 210 mm (8,27 pol) a 217 mm (8,54 pol).

Tipos e pesos de papel suportados

Tipo de papel	Peso do papel	Caixa de correio de 4 bandejas	Expansor de saída de alta-capacidade	Encadernador	Finalizador com grampo e perfuração
Papel comum	90–176 g/m ² (24–47 lb)	X	✓	X	X
	60–90 g/m ² (16–24 lb)	✓	✓	✓	✓
Cartões	163 g/m ² (90 lb)	X	✓	✓ ¹	✓ ¹
	199 g/m ² (110 lb)	X	✓	X	X

¹ O encadernador empilha, mas não grampeia ou perfura o papel.

² Imprima as transparências em grupos de até 20 folhas para evitar que elas fiquem coladas. Para obter mais informações, consulte [“Dicas para o uso de transparências” na página 60.](#)

Tipo de papel	Peso do papel	Caixa de correio de 4 bandejas	Expansor de saída de alta-capacidade	Encadernador	Finalizador com grampo e perfuração
Transparência²	146 g/m ² (39 lb)	X	✓	✓ ¹	✓ ¹
Reciclado	90–176 g/m ² (24–47 lb)	X	✓	X	X
	60–90 g/m ² (16–24 lb)	✓	✓	✓	✓
Etiquetas de papel	180 g/m ² (48 lb)	X	✓	X	X
Web dupla e integrada	180 g/m ² (48 lb)	X	✓	X	X
Encorpado	90–176 g/m ² (24–47 lb)	X	✓	X	X
	60–90 g/m ² (16–24 lb)	✓	✓	✓	✓
Envelope	105 g/m ² (28 lb)	X	✓	X	X
Papel timbrado	90–176 g/m ² (24–47 lb)	X	✓	X	X
	60–90 g/m ² (16–24 lb)	✓	✓	✓	✓
Pré-impresso	90–176 g/m ² (24–47 lb)	X	✓	X	X
	60–90 g/m ² (16–24 lb)	✓	✓	✓	✓
Papel colorido	90–176 g/m ² (24–47 lb)	X	✓	X	X
	60–90 g/m ² (16–24 lb)	✓	✓	✓	✓
Papel com gramatura menor	90–176 g/m ² (24–47 lb)	X	✓	X	X
	60–90 g/m ² (16–24 lb)	✓	✓	✓	✓

¹ O encadernador empilha, mas não grampeia ou perfura o papel.

² Imprima as transparências em grupos de até 20 folhas para evitar que elas fiquem coladas. Para obter mais informações, consulte [“Dicas para o uso de transparências” na página 60.](#)

Tipo de papel	Peso do papel	Caixa de correio de 4 bandejas	Expansor de saída de alta-capacidade	Encadernador	Finalizador com grampo e perfuração
Papel com gramatura maior	90–176 g/m ² (24–47 lb)	x	✓	x	x
	60–90 g/m ² (16–24 lb)	✓	✓	✓	✓
Áspero/algodão	90–176 g/m ² (24–47 lb)	x	✓	x	x
	60–90 g/m ² (16–24 lb)	✓	✓	✓	✓
Tipo personalizado [x]	90–176 g/m ² (24–47 lb)	x	✓	x	x
	60–90 g/m ² (16–24 lb)	✓	✓	✓	✓

¹ O encadernador empilha, mas não grampeia ou perfura o papel.

² Imprima as transparências em grupos de até 20 folhas para evitar que elas fiquem coladas. Para obter mais informações, consulte [“Dicas para o uso de transparências” na página 60.](#)

Imprimindo

Imprimir um documento

Imprimindo um documento

- 1 No menu Papel do painel de controle da impressora, defina o tipo e o tamanho de papel para corresponder ao papel colocado.
- 2 Envie o trabalho para impressão:

Para usuários do Windows

- a Com um documento aberto, clique em **Arquivo >Imprimir**.
- b Clique em **Propriedades, Preferências, Opções** ou **Configurar**.
- c Ajuste as definições, se necessário.
- d Clique em **OK >Imprimir**.

Para usuários do Macintosh

- a Personalize as definições na caixa de diálogo Configuração de página, se necessário:
 - 1 Com um documento aberto, selecione **Arquivo >Configuração de página**.
 - 2 Escolha um tamanho de papel ou crie um tamanho personalizado de acordo com o papel colocado.
 - 3 Clique em **OK**.
- b Personalize as definições na caixa de diálogo Configuração de página, se necessário:
 - 1 Com um documento aberto, selecione **Arquivo >Imprimir**.
Se necessário, clique no triângulo de divulgação para ver mais opções.
 - 2 Na caixa de diálogo Imprimir e menus pop-up, ajuste as definições, se necessário.
Nota: Para imprimir em um tipo específico de papel, ajuste a definição do tipo do papel para corresponder ao papel colocado ou selecione a bandeja ou alimentador apropriado.
 - 3 Clique em **Imprimir**.

Ajustando a tonalidade do toner

Uso do servidor da Web incorporado

- 1 Abra o navegador da Web e digite o endereço IP da impressora no campo de endereço.

Notas:

- Visualize o endereço IP da impressora na seção TCP/IP do menu Rede/Portas. O endereço IP é exibido como quatro conjuntos de números separados por pontos, por exemplo, 123.123.123.123.
- Se você estiver usando um servidor proxy, desative-o temporariamente para carregar a página da Web corretamente.

- 2 Clique em **Definições >Configurações de impressão >Menu Qualidade >Tonalidade do toner**.

3 Ajuste a tonalidade do toner e clique em **Enviar**.

Uso do painel de controle da impressora

1 No painel de controle da impressora, navegue até:

 >Configurações >  >Configurações de impressão >  >Menu de qualidade >  >Tonalidade do toner

2 Ajuste a tonalidade do toner e pressione .

Impressão a partir de uma unidade flash

Impressão a partir de uma unidade flash

Notas:

- Antes de imprimir um arquivo PDF criptografado, será solicitado que você digite a senha do arquivo usando o painel de controle da impressora.
- Você não pode imprimir arquivos para os quais não tenha permissões de impressão.

1 Insira uma unidade flash na porta USB.



Notas:

- Um ícone de unidade flash será exibido no painel de controle da impressora e no ícone de trabalhos suspensos quando uma unidade flash for instalada.
- Se você inserir a unidade flash quando a impressora solicitar atenção, como no caso de um atolamento, a impressora ignorará a unidade flash.
- Se você inserir o dispositivo de memória enquanto a impressora estiver processando outros trabalhos de impressão, a mensagem **Busy** será exibida. Após o processamento desses trabalhos, talvez seja necessário exibir a lista de trabalhos retidos para imprimir documentos a partir da unidade flash.

Aviso—Dano Potencial: Não toque em áreas mostradas da impressora ou da unidade flash enquanto a impressora estiver imprimindo ativamente, lendo ou gravando no dispositivo de memória. Pode ocorrer perda de dados.



- 2 No painel de controle da impressora, selecione o documento que você deseja imprimir.
- 3 Pressione o botão de seta para a esquerda ou para a direita para especificar o número de cópias para impressão e, em seguida, pressione **OK**.

Notas:

- Não remova a unidade flash da porta USB antes do término da impressão do documento.
- Se você deixar a unidade flash na impressora depois de sair da tela inicial do menu USB, acesse os trabalhos suspensos pelo painel de controle da impressora para imprimir os arquivos da unidade flash.

Unidades flash e tipos de arquivo suportados

Notas:

- Unidades flash USB de alta-velocidade devem ser compatíveis com o padrão de velocidade-total. Dispositivos USB de baixa velocidade não são suportados.
- Unidades flash USB devem ser compatíveis com o sistema de arquivos FAT (File Allocation Tables). Os dispositivos formatados com NTFS (New Technology File System) ou qualquer outro sistema de arquivos não são compatíveis.

Unidades flash recomendadas	Tipo de arquivo
<p>Muitas unidades flash foram testadas e aprovadas para uso com a impressora. Para obter mais informações, visite www.dell.com/support/printers.</p>	<p>Documentos:</p> <ul style="list-style-type: none"> • .pdf • .xps <p>Imagens:</p> <ul style="list-style-type: none"> • .dcx • .gif • .jpeg ou .jpg • .bmp • .pcx • .tiff ou .tif • .png • .fls

Imprimindo de um dispositivo móvel

Imprimindo de um dispositivo móvel com AirPrint

AirPrint™ é um aplicativo de impressão móvel que permite imprimir diretamente do seu iPad® (todos os modelos), iPhone® (3GS ou posterior) ou iPod touch® (3ª geração ou posterior) em uma impressora na qual o AirPrint esteja ativado. As impressoras ativadas para AirPrint funcionam com esses dispositivos móveis que executam a última versão do iOS.

Nota: Verifique se a impressora e o dispositivo móvel estão conectados à mesma rede sem fio. Para obter informações sobre como configurar as definições sem fio do seu dispositivo móvel, consulte a documentação do dispositivo.

- 1 Na tela Bem-vindo do dispositivo móvel, inicie o aplicativo.

Nota: Você pode imprimir qualquer conteúdo a partir destes aplicativos Apple: iBook, Mail, Photos, Safari e alguns aplicativos App Store selecionados.

- 2 Selecione o item a ser impresso e toque em .
- 3 Toque em **Imprimir** e selecione a impressora.
- 4 Configure as opções desejadas e toque em **Imprimir**.

Imprimindo de um dispositivo móvel com Dell Mobile Print

Com o Dell Mobile Print, você pode imprimir diretamente de um dispositivo Android (OS 2.1 ou posterior) para sua impressora.

Notas:

- Verifique se a impressora e o dispositivo móvel estão conectados à mesma rede sem fio.

- Para obter mais informações sobre como definir as configurações sem fio, consulte a documentação do dispositivo móvel.

1 Em Google Play, faça o download do aplicativo Dell Mobile Print.



2 Na tela Bem-vindo do dispositivo móvel, toque em

3 Selecione o item a ser impresso.

Você pode selecionar em uma lista de aplicativos compatíveis, tais como Calendar, Contacts, Gallery, Google Docs, GMail, Internet, Messaging, Word Documents, Excel Documents, PowerPoint Documents, e PDF Documents.

4 Na caixa de diálogo de visualização de impressão, configure as opções de impressão e impressora se necessário.

Nota: Se a impressora não for exibida na lista, verifique as configurações de rede para a impressora e seu dispositivo móvel e certifique-se de que os dois estejam conectados à mesma rede sem fio.

5 Toque em **Imprimir**.

Impressão de trabalhos confidenciais e outros trabalhos suspensos

Armazenando trabalhos de impressão na impressora

1 No painel de controle da impressora, navegue até:

 >Definições >  >Segurança >  >Impressão confidencial > selecione o tipo do trabalho de impressão

Tipo de trabalho de impressão	Descrição
Máximo de PINs inválidos	Limita o número de vezes que um PIN inválido pode ser digitado. Nota: Quando o limite é alcançado, os trabalhos de impressão desse nome de usuário e PIN são excluídos.
Expiração de trabalho confidencial	Permite que você armazene trabalhos de impressão no computador até que você insira o PIN no painel de controle da impressora. Nota: O PIN é definido a partir do computador. Ele deve ter quatro dígitos e usar os números de 0 a 9.
Repetir validade do trabalho	Permite que você imprima e armazene trabalhos de impressão na memória da impressora para serem reimpressos.

Notas:

- Os trabalhos de impressão do tipo Confidencial, Reservar, Repetir e Verificar podem ser excluídos se a impressora exigir memória adicional para processar outros trabalhos suspensos.
- Você pode definir a impressora para armazenar trabalhos de impressão na memória até que você inicie o trabalho a partir do painel de controle da impressora.
- Todos os trabalhos de impressão que podem ser iniciados pelo usuário na impressora são chamados de *trabalhos suspensos*.

Tipo de trabalho de impressão	Descrição
Verificar validade do trabalho	Permite que você imprima uma cópia de um trabalho de impressão enquanto a impressora armazena as cópias restantes. Ela permite que você verifique se a primeira cópia é satisfatória. O trabalho de impressão é excluído automaticamente da memória da impressora depois que todas as cópias são impressas.
Manter validade do trabalho	Permite que você armazene trabalhos de impressão na impressora para imprimi-los mais tarde. Os trabalhos de impressão ficam suspensos até serem excluídos do menu Trabalhos suspensos.
Notas: <ul style="list-style-type: none"> Os trabalhos de impressão do tipo Confidencial, Reservar, Repetir e Verificar podem ser excluídos se a impressora exigir memória adicional para processar outros trabalhos suspensos. Você pode definir a impressora para armazenar trabalhos de impressão na memória até que você inicie o trabalho a partir do painel de controle da impressora. Todos os trabalhos de impressão que podem ser iniciados pelo usuário na impressora são chamados de <i>trabalhos suspensos</i>. 	

2 Pressione .

Imprimindo trabalhos confidenciais e outros trabalhos suspensos

Nota: Os trabalhos de impressão Confidencial e Verificar são excluídos automaticamente da memória após a impressão. Os trabalhos Repetir e Reservar são mantidos na impressora até que você opte por excluí-los.

Para usuários do Windows

- 1 Com um documento aberto, clique em **Arquivo >Imprimir**.
- 2 Clique em **Propriedades, Preferências, Opções** ou **Configurar**.
- 3 Clique em **Imprimir e reter**.
- 4 Selecione o tipo do trabalho de impressão (Confidencial, Repetir, Reservar ou Verificar) e atribua um nome de usuário. Para um trabalho de impressão Confidencial, insira também um PIN de quatro dígitos.
- 5 Clique em **OK** ou **Imprimir**.
- 6 No painel de controle da impressora, libere o trabalho de impressão.
 - Para trabalhos de impressão do tipo Confidencial, navegue até:
Trabalhos suspensos > selecione o seu nome de usuário > **Trabalhos Confidenciais** > informe o PIN > selecione o trabalho de impressão > especifique o número de cópias > **Imprimir**
 - Para outros trabalhos de impressão, navegue até:
Trabalhos suspensos > selecione o seu nome de usuário > selecione o trabalho de impressão > especifique o número de cópias > **Imprimir**

Para usuários do Macintosh

- 1 Com um documento aberto, selecione **Arquivo >Imprimir**.
Se necessário, clique no triângulo de divulgação para ver mais opções.
- 2 Nas opções de impressão ou no menu pop-up Cópias e Páginas, escolha **Roteamento de trabalhos**.

- 3 Selecione o tipo do trabalho de impressão (Confidencial, Repetir, Reservar ou Verificar) e atribua um nome de usuário. Para um trabalho de impressão Confidencial, insira também um PIN de quatro dígitos.
- 4 Clique em **OK** ou **Imprimir**.
- 5 No painel de controle da impressora, libere o trabalho de impressão:
 - Para trabalhos de impressão do tipo Confidencial, navegue até:
Trabalhos suspensos > selecione o seu nome de usuário > **Trabalhos Confidenciais** > informe o PIN > selecione o trabalho de impressão > especifique o número de cópias > **Imprimir**
 - Para outros trabalhos de impressão, navegue até:
Trabalhos suspensos > selecione o seu nome de usuário > selecione o trabalho de impressão > especifique o número de cópias > **Imprimir**

Impressão de páginas de informações

Para obter mais informações sobre impressão de páginas de informações, consulte [“Impressão de uma página de configurações de menu” na página 38](#) e [“Impressão de uma página de configuração de rede” na página 39](#).

Imprimindo de uma lista de amostras de fontes

- 1 No painel de controle da impressora, navegue até:

 > Definições >  > Relatórios >  > Imprimir fontes

- 2 Pressione os botões de seta para cima ou para baixo para selecionar a definição de fonte.

- 3 Pressione .

Nota: As Fontes PPDS serão exibidas somente quando o fluxo de dados PPDS for ativado.

Imprimindo uma lista de diretórios

No painel de controle da impressora, navegue até:

 > Definições > Relatórios >  > Imprimir diretório > 

Nota: O menu Imprimir diretório será exibido somente quando uma memória flash opcional ou um disco rígido de impressora for instalado.

Cancelamento de um trabalho de impressão

Cancelando um trabalho de impressão a partir do painel de controle da impressora

- 1 No painel de controle da impressora, toque em **Cancelar trabalho** ou pressione  no teclado numérico.
- 2 Toque no trabalho de impressão a ser cancelado e em **Excluir trabalhos selecionados**.

Nota: Se você pressionar  no teclado, toque **Continuar** para retornar à tela inicial.

Cancelamento de trabalhos de impressão do computador

Para usuários do Windows

- 1 Abra a pasta de impressoras e selecione sua impressora.
- 2 Na fila de impressão, selecione o trabalho de impressão a ser cancelado e exclua-o.

Para usuários do Macintosh

- 1 Em Preferências do sistema, no menu Apple, navegue até a impressora.
- 2 Na fila de impressão, selecione o trabalho de impressão a ser cancelado e exclua-o.

Compreendendo os menus da impressora

Lista de menus

Menu papel

Origem Padrão
 Tamanho/tipo de papel
 Configurar MF
 Trocar tamanho
 Textura do papel
 Peso do papel
 Alimentação de papel
 Tipos personalizados
 Nomes personalizados ³
 Nomes de bandeja personalizada ³
 Configuração universal
 Configuração da bandeja

Segurança

Editar configurações de segurança ⁴
 Configurações diversas de segurança ³
 Impressão confidencial
 Apagar arquivos de dados temporários
 Log de auditoria de segurança
 Definir data e hora

Relatórios

Página de configurações de menu
 Estatísticas do dispositivo
 Teste do grampeador
 Página de configuração de rede ¹
 Lista de perfis
 Fontes de impressão
 Diretório de impressão
 Relatório de ativos

&Definições

Definições gerais
 Menu da unidade flash
 Definições de impressão

Rede/portas

NIC ativa
 Rede padrão ²
 USB padrão
 Paralela [x]
 [x] serial
 Configurar SMTP

Ajuda

Imprimir todas as guias
 Qualidade de impressão
 Guia de impressão
 Guia de defeitos de impressão
 Guia informativo
 Guia de suprimentos

¹ Dependendo da configuração da impressora, este item de menu aparece como Página de Configuração de Rede ou [x] Página de Configuração da Rede.

² Dependendo da configuração da impressora, este item de menu é exibido como Rede padrão ou Rede [x].

³ Este menu é exibido somente nos modelos de impressora com tela sensível ao toque.

⁴ Este menu é exibido somente nos modelos de impressora com tela sensível ao toque.

Menu Papel

Menu Origem padrão

Use	Para
Origem padrão Bandeja [x] Alimentador multi-uso Papel manual Envelope manual	Definir uma origem de papel padrão para todos os trabalhos de impressão. Notas: <ul style="list-style-type: none"> • Bandeja 1 (bandeja padrão) é a configuração padrão de fábrica. • No menu Papel, defina Configurar MF como "Cassete" para que o alimentador multiuso seja exibido como uma configuração de menu. • Se duas bandejas tiverem configurações iguais e papel do mesmo tamanho e tipo, elas serão vinculadas automaticamente. Quando uma bandeja estiver vazia, o trabalho continuará usando a bandeja vinculada.

Menu tam./tipo de papel

Use	Para
Tamanho de bandeja [x] A4 A5 A6 JIS-B5 Carta Ofício Executivo Ofício (México) Fólio Statement Universal Envelope 7 3/4 Envelope 9 Envelope 10 Envelope DL Envelope C5 Envelope B5 Outro envelope	Especificar o tamanho do papel colocado em cada bandeja. Notas: <ul style="list-style-type: none"> • Carta é a configuração de fábrica nos EUA. A4 é a configuração padrão de fábrica internacional. • Se nas duas bandejas de papel estiverem o mesmo tamanho e tipo, e as mesmas configurações estiverem definidas, as bandejas serão vinculadas automaticamente. O alimentador multifunção também pode estar ligado. Quando uma bandeja estiver vazia, o trabalho continuará usando a bandeja vinculada. • O papel de tamanho A6 é suportado somente na Bandeja 1 e no alimentador multifunção.
Nota: Apenas as bandejas e os alimentadores instalados são listados nesse menu.	

Use	Para
<p>Tamanho de bandeja [x]</p> <ul style="list-style-type: none"> Papel comum Cartão Transparência Reciclado Etiquetas Bond Envelopes Envelope áspero Timbrado Pré-impresso Papel colorido Papel com gramatura menor Papel com gramatura maior Áspero/algodão Tipo personalizado [x] 	<p>Especificar o tipo de papel colocado em cada bandeja.</p> <p>Notas:</p> <ul style="list-style-type: none"> • Papel comum é a configuração padrão de fábrica para a Bandeja 1. Tipo personalizado [x] é a configuração padrão de fábrica para todas as outras bandejas. • Se disponível, um nome definido pelo usuário será exibido em vez de Tipo personalizado [x]. • Use esse menu para configurar a ligação automática de bandejas.
<p>Tam. aliment. MF</p> <ul style="list-style-type: none"> A4 A5 A6 JIS B5 Carta Ofício Executivo Ofício (México) Fólio Statement Universal Envelope 7 3/4 Envelope 9 Envelope 10 Envelope DL Envelope C5 Envelope B5 Outro envelope 	<p>Especificar o tamanho do papel carregado no alimentador multiuso.</p> <p>Notas:</p> <ul style="list-style-type: none"> • Carta é a configuração de fábrica nos EUA. A4 é a configuração padrão de fábrica internacional. • No menu Papel, a opção Configurar MF deve estar definida como "Cassete" para que Tamanho do Alimentador MF seja exibido como um menu. • O alimentador multiuso não detecta automaticamente o tamanho do papel. Certifique-se de definir o valor do tamanho do papel.
<p>Nota: Apenas as bandejas e os alimentadores instalados são listados nesse menu.</p>	

Use	Para
<p>Tipo aliment. MF</p> <ul style="list-style-type: none"> Papel comum Cartão Transparência Reciclado Etiquetas Bond Envelopes Envelope áspero Timbrado Pré-impresso Papel colorido Papel com gramatura menor Papel com gramatura maior Áspero/algodão Tipo personalizado [x] 	<p>Especificar o tipo do papel carregado no alimentador multiuso.</p> <p>Notas:</p> <ul style="list-style-type: none"> • Papel comum é a configuração padrão de fábrica. • No menu Papel, a opção Configurar deve estar definida como "Cassete" para que Tamanho do Alimentador MF seja exibido como um menu.
<p>Tamanho de papel manual</p> <ul style="list-style-type: none"> A4 A5 A6 JIS B5 Carta Ofício Executivo Ofício (México) Fólio Statement Universal 	<p>Especificar o tamanho do papel que está sendo carregado manualmente.</p> <p>Nota: Carta é a configuração de fábrica nos EUA. A4 é a configuração padrão de fábrica internacional.</p>
<p>Tipo de papel manual</p> <ul style="list-style-type: none"> Papel comum Cartão Transparência Reciclado Etiquetas Bond Timbrado Pré-impresso Papel colorido Papel com gramatura menor Papel com gramatura maior Áspero/algodão Tipo personalizado [x] 	<p>Especificar o tipo de papel sendo carregado manualmente.</p> <p>Notas:</p> <ul style="list-style-type: none"> • Papel comum é a configuração padrão de fábrica. • No menu Papel, a opção Configurar MF deve estar definida como "Manual" para que Tipo do papel manual seja exibido como um menu.
<p>Nota: Apenas as bandejas e os alimentadores instalados são listados nesse menu.</p>	

Use	Para
Tamanho de envelope manual Envelope 7 3/4 Envelope 9 Envelope 10 Envelope DL Envelope C5 Envelope B5 Outro envelope	Especificar o tamanho do envelope sendo carregado manualmente. Nota: 10 Envelopes é o de fábrica nos EUA. Envelope DL é a configuração padrão internacional de fábrica.
Tipo de envelope manual Envelopes Envelope áspero Tipo personalizado [x]	Especificar o tipo do envelope sendo carregado manualmente. Nota: Envelope é a configuração padrão de fábrica.
Nota: Apenas as bandejas e os alimentadores instalados são listados nesse menu.	

Menu Configurar MF

Clique com a tecla	Para
Configurar MP Cassete Manual Primeiro	Determinar quando a impressora seleciona o papel no alimentador multiuso. Notas: <ul style="list-style-type: none"> • Cassete é a definição padrão de fábrica. Cassete define o alimentador multi-uso como uma origem automática de papel. • Manual define o alimentador multiuso apenas para trabalhos de impressão alimentados manualmente. • Primeiro define o alimentador multi-uso como uma origem de papel primária.

Menu Trocar tamanho

Clique com a tecla	Para
Tamanho substituto Desativado Statement/A5 Carta/A4 Tudo listado	Trocar um tamanho de papel especificado se o tamanho de papel solicitado não estiver disponível. Notas: <ul style="list-style-type: none"> • Tudo listado é a definição padrão de fábrica. Todas as substituições disponíveis são permitidas. • Desativado indica que não são permitidas trocas de tamanho. • Definir uma troca de tamanho permite que o trabalho de impressão continue sem que mensagem Trocar papel seja exibida.

menu Textura do papel

Use	Para
Textura Normal Suave Normal Áspero	Especifica a textura relativa do papel comum carregado em uma bandeja específica. Nota: Normal é a configuração padrão de fábrica.

Use	Para
Textura de Cartões Suave Normal Áspero	Especifica a textura relativa dos cartões carregados em uma bandeja específica. Notas: <ul style="list-style-type: none"> • Normal é a configuração padrão de fábrica. • As opções serão exibidas apenas se cartão for suportado.
Textura de Transparência Suave Normal Áspero	Especifica a textura relativa das transparências carregadas em uma bandeja específica. Nota: Normal é a configuração padrão de fábrica.
Textura p/ reciclado Suave Normal Áspero	Especifica a textura relativa do papel reciclado carregado em uma bandeja específica. Nota: Normal é a configuração padrão de fábrica.
Textura de Etiqueta Suave Normal Áspero	Especifica a textura relativa das etiquetas carregadas em uma bandeja específica. Nota: Normal é a configuração padrão de fábrica.
Textura das etiquetas de vinil Suave Normal Áspero	Especifica a textura relativa das etiquetas de vinil carregadas em uma bandeja específica. Nota: Normal é a configuração padrão de fábrica.
Textura encorpado Suave Normal Áspero	Especifica a textura relativa do papel encorpado carregado em uma bandeja específica. Nota: Áspero é a configuração padrão de fábrica.
Textura Envelope Suave Normal Áspero	Especifica a textura relativa dos envelopes carregados em uma bandeja específica. Nota: Normal é a configuração padrão de fábrica.
Textura de envelope áspero Áspero	Especifica a textura relativa dos envelopes ásperos carregados em uma bandeja específica. Nota: Áspero é a configuração padrão de fábrica.
Textura timbrado Suave Normal Áspero	Especifica a textura relativa do papel timbrado carregado em uma bandeja específica. Nota: Normal é a configuração padrão de fábrica.
Textura para prÃ©-impresso Suave Normal Áspero	Especifica a textura relativa do papel pré-impresso carregado em uma bandeja específica. Nota: Normal é a configuração padrão de fábrica.
Textura Colorido Suave Normal Áspero	Especifica a textura relativa do papel colorido carregado em uma bandeja específica. Nota: Normal é a configuração padrão de fábrica.

Use	Para
Textura leve Suave Normal Áspero	Especifica a textura relativa do papel leve carregado em uma bandeja específica. Nota: Normal é a configuração padrão de fábrica.
Textura pesada Suave Normal Áspero	Especifica a textura relativa do papel pesado carregado em uma bandeja específica. Nota: Normal é a configuração padrão de fábrica.
Textura Pap áspero/algodão Áspero	Especifica a textura relativa do papel áspero/algodão carregado em uma bandeja específica. Nota: Áspero é a configuração padrão de fábrica.
Textura [x] personalizada Suave Normal Áspero	Especifica a textura relativa do papel personalizado carregado em uma bandeja específica. Nota: Normal é a configuração padrão de fábrica.

Menu Peso do Papel

Use	Para
Peso do papel comum Gramatura menor Normal Gramatura maior	Especificar o peso relativo do papel comum carregado. Nota: Normal é a configuração padrão de fábrica.
Peso para Cartões Gramatura menor Normal Gramatura maior	Especificar o peso relativo dos cartões carregados. Nota: Normal é a configuração padrão de fábrica.
Gramatura p/ transparência Gramatura menor Normal Gramatura maior	Especificar o peso relativo das transparências carregadas. Nota: Normal é a configuração padrão de fábrica.
Peso para Reciclado Gramatura menor Normal Gramatura maior	Especificar o peso relativo do papel reciclado carregado. Nota: Normal é a configuração padrão de fábrica.
Gramatura para Etiquetas Gramatura menor Normal Gramatura maior	Especificar o peso relativo das etiquetas carregadas. Nota: Normal é a configuração padrão de fábrica.
Peso das etiquetas de vinil Gramatura menor Normal Gramatura maior	Especificar o peso relativo das etiquetas de vinil carregadas. Nota: Normal é a configuração padrão de fábrica.

Use	Para
Peso do papel encorpado Gramatura menor Normal Gramatura maior	Especificar o peso relativo do papel encorpado carregado. Nota: Normal é a configuração padrão de fábrica.
Peso para Envelope Gramatura menor Normal Gramatura maior	Especificar o peso relativo do envelope carregado. Nota: Normal é a configuração padrão de fábrica.
Peso do envelope áspero Gramatura menor Normal Gramatura maior	Especificar o peso relativo do envelope áspero carregado. Nota: Normal é a configuração padrão de fábrica.
Peso p/ timbrado Gramatura menor Normal Gramatura maior	Especificar o peso relativo do papel timbrado carregado. Nota: Normal é a configuração padrão de fábrica.
Peso p/ pré-impresso Gramatura menor Normal Gramatura maior	Especificar o peso relativo do papel pré-impresso carregado. Nota: Normal é a configuração padrão de fábrica.
Peso p/ colorido Gramatura menor Normal Gramatura maior	Especificar o peso relativo do papel colorido carregado. Nota: Normal é a configuração padrão de fábrica.
Peso do papel leve Gramatura menor	Especificar o peso do papel em leve.
Peso do papel pesado Gramatura maior	Especificar o peso do papel em pesado.
Peso do papel áspero/algodão Gramatura menor Normal Gramatura maior	Especificar o peso relativo do papel algodão ou áspero carregado. Nota: Normal é a configuração padrão de fábrica.
Peso [x] personalizado Gramatura menor Normal Gramatura maior	Especificar o peso relativo do papel personalizado carregado. Notas: <ul style="list-style-type: none"> • Normal é a configuração padrão de fábrica. • As opções só serão exibidas quando tipo personalizado for suportado.

Menu Carregamento de Papel

Use	Para
Carreg. de cartões Duplex Desligado	Determinar e definir a impressão frente e verso para todos os trabalhos de impressão que especificarem Cartão como o tipo de papel.
Carregamento de Reciclado Duplex Desligado	Determinar e definir a impressão frente e verso para todos os trabalhos de impressão que especificarem Reciclado como o tipo de papel.
Carreg. de etiquetas Duplex Desligado	Determinar e definir a impressão frente e verso para todos os trabalhos de impressão que especificarem Etiquetas como o tipo de papel.
Carregamento de etiquetas de vinil Duplex Desligado	Determinar e definir a impressão frente e verso para todos os trabalhos de impressão que especificarem Etiquetas de vinil como o tipo de papel.
Carreg. encorpado Duplex Desligado	Determinar e definir a impressão frente e verso para todos os trabalhos de impressão que especificarem Encorpado como o tipo de papel.
Carreg. timbrado Duplex Desligado	Determinar e definir a impressão frente e verso para todos os trabalhos de impressão que especificarem Papel timbrado como o tipo de papel.
Carregamento de prÃ©-impresso Duplex Desligado	Determinar e definir a impressão frente e verso para todos os trabalhos de impressão que especificarem Pré-impresso como o tipo de papel.
Carreg. colorido Duplex Desligado	Determinar e definir a impressão frente e verso para todos os trabalhos de impressão que especificarem Colorido como o tipo de papel.
Carregamento leve Duplex Desligado	Determinar e definir a impressão frente e verso para todos os trabalhos de impressão que especificarem Leve como o tipo de papel.
Carregamento pesado Duplex Desligado	Determinar e definir a impressão frente e verso para todos os trabalhos de impressão que especificarem Pesado como o tipo de papel.
Carregamento Áspero/Algodão Duplex Desligado	Determinar e definir a impressão frente e verso para todos os trabalhos de impressão que especificarem Áspero ou Algodão como o tipo de papel.
Carregamento person. [x] Duplex Desligado	Determinar e definir a impressão frente e verso para todos os trabalhos de impressão que especificarem Personalizado [x] como o tipo de papel. Nota: Carregamento de [x] Personalizado estará disponível apenas se o tipo personalizado for suportado.

Notas:

- Desativar é a configuração padrão de fábrica para todas as seleções de menu Carregamento de Papel.
- Duplex define o padrão da impressora como impressão nos dois-lados do papel para todos os trabalhos de impressão, a menos que a impressão em um-lado do papel seja selecionada nas Propriedades de impressão ou na caixa de diálogo Imprimir dependendo do seu sistema operacional.

menu Tipos personalizados

Use	Para
Tipo personalizado [x] Papel Cartão Transparência Áspero/algodão Etiquetas Envelopes	Associa um tipo de papel ou mídia especial ao nome de Tipo personalizado [x] padrão de fábrica ou a um nome personalizado definido pelo usuário criado no Servidor da Web incorporado. Notas: <ul style="list-style-type: none"> • Papel é a configuração padrão de fábrica. • O tipo de mídia personalizado deve ser suportado pela bandeja selecionada ou pelo alimentador multifunção para que seja possível imprimir a partir dessa fonte.
Reciclado Papel Cartão Transparência Áspero/algodão Etiquetas Envelopes	Especifica um tipo de papel quando a configuração Reciclado é selecionada em outros menus. Notas: <ul style="list-style-type: none"> • Papel é a configuração padrão de fábrica. • O tipo de mídia personalizado deve ser suportado pela bandeja selecionada ou pelo alimentador multifunção para que seja possível imprimir a partir dessa fonte.

Menu Configuração universal

Use	Para
Unidades de medida Polegadas Milímetros	Identifica as unidades de medida. Notas: <ul style="list-style-type: none"> • Polegadas é a configuração padrão de fábrica (EUA). • Milímetros é a configuração padrão internacional de fábrica.
Largura retrato De 3 a 8,5 polegadas De 76 a 216 mm	Define a largura da orientação Retrato. Notas: <ul style="list-style-type: none"> • Se a largura exceder o máximo, a impressora usará a largura máxima permitida. • 8,5 polegadas é a configuração padrão de fábrica nos EUA. É possível aumentar a largura em incrementos de 0,01-polegadas. • 216 mm é a configuração padrão de fábrica internacional. É possível aumentar a largura em incrementos de 1-mm.
Altura retrato De 3 a 14,17 polegadas De 76 a 360 mm	Define a altura da orientação Retrato. Notas: <ul style="list-style-type: none"> • Se a altura exceder o máximo, a impressora usará a altura máxima permitida. • 14 polegadas é a configuração padrão de fábrica nos EUA. É possível aumentar a altura em incrementos de 0,01-polegadas. • 356 mm é a configuração padrão de fábrica internacional. É possível aumentar a altura em incrementos de 1-mm.
Direção de alimentação Margem curta Margem longa	Especifica a direção da alimentação se o papel puder ser carregado em qualquer direção. Notas: <ul style="list-style-type: none"> • Borda curta é a configuração padrão de fábrica. • Borda longa aparecerá apenas se a borda mais longa for mais curta que a largura máxima suportada pela bandeja.

Menu Configuração da bandeja

Use	Para
Bandeja de saída Bandeja padrão Bandeja [x]	Especificar a bandeja padrão. Notas: <ul style="list-style-type: none"> • Se várias bandejas de saída forem atribuídas ao mesmo nome, o nome aparecerá somente uma vez no menu. • Bandeja padrão é a configuração padrão de fábrica.
Configurar bandejas Caixa de correio Link Sobrecarga do correio Link opcional Atribuição de tipo	Especificar as opções de configuração das bandejas. Notas: <ul style="list-style-type: none"> • Caixa de correio é a configuração padrão de fábrica. Essa configuração trata cada bandeja como uma caixa de correio separada. • O vínculo configura todas as bandejas disponíveis como uma grande bandeja. • A opção Sobrecarga do correio configura cada bandeja como uma caixa de correio separada. • O vínculo opcional liga todas as bandejas disponíveis, exceto a bandeja padrão, que é exibida somente quando são instaladas, no mínimo, duas bandejas opcionais. • Atribuição de tipo atribui cada tipo de papel a uma bandeja ou a um conjunto vinculado de bandejas. • As bandejas com o mesmo nome atribuído serão vinculadas automaticamente, a menos que Link opcional seja selecionada.
Bandeja de sobrecarga Bandeja padrão Bandeja [x]	Especificar uma bandeja alternativa se uma bandeja designada estiver cheia. Notas: <ul style="list-style-type: none"> • Bandeja padrão é a configuração padrão de fábrica. • Se várias bandejas de saída forem atribuídas ao mesmo nome, o nome aparecerá somente uma vez na lista de bandejas. • [x] pode ser qualquer número entre 1 e 12 se as bandejas opcionais apropriadas estiverem instaladas.
Atribuir tipo/bandeja Band. papel comum Band. cartões Band. transparências Band. reciclados Band. etiquetas Band. etiquetas de vinil Band. encorpado Band. envelopes Band. envelopes ásperos Band. timbrado Band. pré-impresso Band. colorido Band. papel leve Band. papel pesado Band. áspero/algodão Band. personalizado [x]	Selecionar uma bandeja para cada tipo de papel suportado. Para cada tipo, selecione uma destas opções: Desativado Bandeja padrão Bandeja [x] Notas: <ul style="list-style-type: none"> • Desativado é a configuração padrão de fábrica. • [x] pode ser qualquer número entre 1 e 12 se as bandejas opcionais apropriadas estiverem instaladas. • Se várias bandejas de saída forem atribuídas ao mesmo nome, o nome aparecerá somente uma vez na lista de bandejas.

Menu Relatórios

Menu Relatórios

Use	Para
Página de configurações de menu	Imprimir um relatório contendo informações sobre o papel carregado nas bandejas, a memória instalada, a contagem total de páginas, alarmes, tempos limite, o idioma do painel de controle, o endereço TCP/IP, o status dos suprimentos, o status da conexão de rede e outras informações.
Estatísticas do dispositivo	Imprimir um relatório contendo estatísticas da impressora, como informações sobre suprimentos e detalhes sobre páginas impressas.
Teste gramp.	Imprimir um relatório que confirme que o encadernador está funcionando corretamente. Nota: Esse menu é exibido somente quando um encadernador opcional está instalado.
Pág. config. de rede	Imprimir um relatório contendo informações sobre as definições da impressora de rede, como o endereço TCP/IP. Nota: Esse item de menu é exibido apenas para as impressoras de rede ou para as impressoras de rede conectadas a servidores de impressão.
Página de definição [x] da rede	Imprimir um relatório contendo informações sobre as definições da impressora de rede, como o endereço TCP/IP. Notas: <ul style="list-style-type: none"> • Esse item de menu fica disponível somente quando mais de uma opção de rede está instalada. • Esse item de menu é exibido apenas para as impressoras de rede ou para as impressoras de rede conectadas a servidores de impressão.
Lista de perfis	Imprimir uma lista dos perfis armazenados na impressora. Nota: Este item de menu será exibido somente quando o LDSS for ativado.
Imprimir fontes Fontes PCL Fontes PostScript	Imprimir um relatório de todas as fontes disponíveis para a linguagem atualmente definida na impressora. Nota: Há listas separadas para as emulações PCL e PostScript.
Imprimir diretório	Imprimir uma lista de todos os recursos que estão armazenados em um cartão de memória flash opcional ou no disco rígido da impressora. Notas: <ul style="list-style-type: none"> • Tam. buffer trab. deve ser definido como 100%. • Verifique se a memória flash opcional ou o disco rígido da impressora está instalado e funcionando corretamente. • Esse item de menu é exibido apenas quando houver uma unidade flash ou disco rígido opcional instalado na impressora.
Relatório de ativos	Imprimir um relatório que contenha informações sobre os ativos da impressora, incluindo o número de série e o nome do modelo.

Menu Rede/Portas

Menu NIC ativa

Use	Para
NIC ativa Automático [lista de placas de rede disponíveis]	Permita que a impressora se conecte a uma rede. Notas: <ul style="list-style-type: none"> • Automático é a configuração padrão de fábrica. • Esse item de menu é exibido apenas se houver um adaptador de rede opcional instalado.

Menu Rede padrão ou Rede [x]

Nota: Somente portas ativas são exibidas neste menu. Todas as portas inativas são omitidas.

Use	Para
PCL SmartSwitch Ativar Desligado	Definir a impressora para alternar automaticamente para a emulação PCL quando um trabalho de impressão exigir isso, independentemente da linguagem padrão da impressora. Notas: <ul style="list-style-type: none"> • Ativar é a configuração padrão de fábrica. • Se o PCL SmartSwitch estiver desativado, então a impressora não examina os dados recebidos e usa a linguagem de impressora padrão especificada no menu Configuração.
PS SmartSwitch Ativar Desligado	Definir a impressora para alternar automaticamente para a emulação PS quando um trabalho de impressão exigir isso, independentemente da linguagem padrão da impressora. Notas: <ul style="list-style-type: none"> • Ativar é a configuração padrão de fábrica. • Se o PS SmartSwitch estiver desativado, então a impressora não examina os dados recebidos e usa a linguagem de impressora padrão especificada no menu Configuração.
Modo NPA Desligado Automático	Definir a impressora para executar o processamento especial necessário para a comunicação bidirecional seguindo as convenções definidas pelo protocolo NPA. Notas: <ul style="list-style-type: none"> • Automático é a configuração padrão de fábrica. • A alteração dessa configuração no painel de controle da impressora e a saída dos menus fazem com que a impressora seja reiniciada. A seleção de menu é atualizada.

Use	Para
Buffer de rede Automático 3 KB a [tamanho máximo permitido]	Definir o tamanho do buffer de entrada de rede. Notas: <ul style="list-style-type: none"> Automático é a configuração padrão de fábrica. O valor pode ser alterado em incrementos de 1 KB. O tamanho máximo permitido depende da quantidade de memória da impressora, do tamanho dos demais buffers de ligação e de a opção Economia de recursos estar ou não ativada. Para aumentar o intervalo de tamanho máximo do Buffer de rede, desative ou reduza o tamanho dos buffers paralelo, serial e USB. A alteração dessa configuração no painel de controle e a saída dos menus fazem com que a impressora seja reiniciada. A seleção de menu é atualizada.
Buffer de trabalhos Desligado Ativar Automático	Armazenar trabalhos de impressão temporariamente no disco rígido da impressora antes de imprimir. Esse menu será exibido somente quando um disco formatado for instalado. Notas: <ul style="list-style-type: none"> Desativado é a configuração padrão de fábrica. Se ativado, faz o buffer de trabalhos de impressão no disco rígido da impressora. Auto faz o buffer de trabalhos de impressão somente quando a impressora está ocupada com o processamento de dados de outra porta de entrada. A alteração dessa configuração no painel de controle da impressora e a saída dos menus fazem com que a impressora seja reiniciada. A seleção de menu é atualizada.
PS binário Mac Ativar Desligado Automático	Definir a impressora para que processe trabalhos de impressão PostScript binários do Macintosh. Notas: <ul style="list-style-type: none"> Automático é a configuração padrão de fábrica. Se desativado, filtra os trabalhos de impressão usando o protocolo padrão. Se ativado, processa os trabalhos de impressão PostScript binários brutos.
Configuração de rede padrão OU Configuração de Rede [x] Relatórios Placa de rede TCP/IP IPv6 Sem fio AppleTalk	Exibir e definir as configurações de rede da impressora. Nota: O menu Sem fio é exibido somente quando a impressora é conectada a uma rede sem fio.

Menu Relatórios

Para acessar o menu, vá para:

- Rede/Portas > Rede padrão > Configuração de rede padrão > Relatórios
- Rede/Portas > Rede [x] > Configuração de Rede [x] > Relatórios

Use	Para
Imprimir Página de Configuração	Imprimir um relatório contendo informações sobre as definições da impressora de rede, como o endereço TCP/IP.

Menu Placa de rede

Para acessar o menu, vá para:

- Rede/Portas > Rede padrão > Configuração de rede padrão > Placa de rede
- Rede/Portas > Rede [x] > Configuração de rede [x] > Placa de rede

Use	Para
Exibir Status da Placa Conectado Desconectado	Exibir o status de conexão da placa de rede sem fio.
Exibir Velocidade da Placa	Exibir a velocidade de uma placa de rede sem fio ativa.
Endereço de rede UAA LAA	Exibir os endereços da rede.
Tempo limite do trabalho 0, 10–225 segundos	Definir a quantidade de tempo que um trabalho de impressão demora para ser cancelado. Notas: <ul style="list-style-type: none"> • 90 segundos é a configuração padrão de fábrica. • Um valor igual a 0 desativa o tempo limite. • Se um valor entre 1 e 9 for selecionado, então aparecerá Inválido no visor e o valor não é salvo.
Página de faixa Desligado Ativar	Permitir a impressão de uma página de banner. Nota: Desativado é a configuração padrão de fábrica.

Menu TCP/IP

Para acessar o menu, vá para:

- Rede/Portas > Rede padrão > Configuração de rede padrão > TCP/IP
- Rede/Portas > Rede [x] > Configuração de Rede [x] > TCP/IP

Nota: Esse menu só está disponível para impressoras de rede ou impressoras conectadas a servidores de impressão.

Use	Para
Definir nome de host	Definir o nome do host TCP/IP atual. Nota: Essa configuração pode ser alterada somente no Servidor da Web incorporado.
Endereço IP	Visualize ou altere as informações atuais de endereço TCP/IP. Nota: A configuração manual do endereço IP define as configurações de Ativar DHCP e Ativar IP automático como Desativar. Também define as configurações Ativar BOOTP e Ativar RARP como Desativar em sistemas que oferecem suporte a BOOTP e RARP.
Máscara de rede	Visualize ou altere a máscara de rede TCP/IP atual.
Gateway	Visualizar ou alterar o gateway de rede TCP/IP atual.
Ativar DHCP Ativar Desligado	Especificar a atribuição de parâmetros e endereço DHCP. Nota: Ativar é a configuração padrão de fábrica.

Use	Para
Ativar RARP Ativar Desligado	Especificar a definição de atribuição de endereço RARP. Nota: Desativado é a configuração padrão de fábrica.
Ativar BOOTP Ativar Desligado	Especificar a definição de atribuição de endereço BOOTP. Nota: Ativar é a configuração padrão de fábrica.
Ativar AutoIP Sim Não	Especificar a configuração de Rede de configuração zero. Nota: Sim é a configuração padrão de fábrica.
Ativar FTP/TFTP Sim Não	Ativar o servidor FTP integrado, que permite enviar arquivos para a impressora usando o FTP (File Transfer Protocol). Nota: Sim é a configuração padrão de fábrica.
Ativar servidor HTTP Sim Não	Ative o servidor da Web interno (Servidor da Web incorporado). Quando ativado, a impressora pode ser monitorada e gerenciada de forma remota usando um navegador da Web. Nota: Sim é a configuração padrão de fábrica.
Endereço do servidor WINS	Visualizar ou alterar o endereço de servidor WINS atual.
Ativar DDNS Sim Não	Visualizar ou alterar a definição atual de DDNS. Nota: Sim é a configuração padrão de fábrica.
Ativar mDNS Sim Não	Visualizar ou alterar a definição atual de mDNS. Nota: Sim é a configuração padrão de fábrica.
Endereço do servidor DNS	Visualizar ou alterar o endereço de servidor DNS atual.
Endereço do serv. DNS de backup	Exibir ou alterar os endereços do servidor DNS de backup.
Endereço 2 do servidor DNS de backup	
Endereço 3 do servidor DNS de backup	
Ativar HTTPS Sim Não	Visualizar ou alterar a definição atual de HTTPS. Nota: Sim é a configuração padrão de fábrica.

Menu IPv6

Para acessar o menu, vá para:

- Rede/Portas > Rede padrão > Configuração de rede padrão > IPv6
- Rede/Portas > Rede [x] > Configuração de Rede [x] > IPv6

Nota: Esse menu só está disponível para impressoras de rede ou impressoras conectadas a servidores de impressão.

Use	Para
Ativar IPv6 Ativar Desligado	Ativar IPv6 na impressora. Nota: Ativar é a configuração padrão de fábrica.
Config. automática Ativar Desligado	Especificar se o adaptador de rede sem fio aceita ou não as entradas de configuração de endereço IPv6 automáticas fornecidas por um roteador. Nota: Ativar é a configuração padrão de fábrica.
Exibir nome do host	Definir nome do host.
Exibir endereço	Nota: Essas configurações somente podem ser alteradas no Servidor da Web incorporado.
Exibir endereço do roteador	
Ativar DHCPv6 Ativar Desligado	Ativar DHCPv6 na impressora. Nota: Ativar é a configuração padrão de fábrica.

Menu Sem fio

Nota: Este menu está disponível somente em impressoras conectadas a uma rede sem fio ou modelos de impressoras que tenham um adaptador de rede sem fio.

Para acessar o menu, navegue até:

Rede/Portas > Rede [x] > Configuração [x] de Rede > Wireless

Use	Para
Configuração protegida de Wi-Fi Iniciar método de botão de controle Iniciar Método PIN	Estabelecer uma rede sem fio e ativar a segurança de rede. Notas: <ul style="list-style-type: none"> • Iniciar o método de botão de controle conecta a impressora a uma rede sem fio quando se pressiona os botões da impressora e do ponto de acesso (roteador sem fio) em um determinado período de tempo. • Iniciar o método PIN conecta a impressora a uma rede sem fio usando um PIN na impressora e inserindo-o nas definições sem fio do ponto de acesso.
Ativar/Desativar detecção automática WPS Ativar Desativar	Detectar automaticamente o método de conexão usado por um ponto de acesso com WPS — Iniciar método de botão de controle ou Iniciar método PIN. Nota: Desativar é a configuração padrão de fábrica.
Modo de rede Tipo de BSS Infraestrutura ad-hoc	Especificar o modo da rede. Notas: <ul style="list-style-type: none"> • Infraestrutura é a definição padrão de fábrica. Infraestrutura permite que a impressora acesse uma rede através de um ponto de acesso. • Ad-hoc configura uma conexão sem fio diretamente entre a impressora e um computador.
Compatibilidade 802.11b/g 802.11b/g/n	Especificar o padrão sem fio para a rede sem fio. Nota: 802.11b/g/n é a configuração padrão de fábrica.
Escolher Rede	Selecionar uma rede disponível para o uso pela impressora.

Use	Para
Exibir Qualidade do Sinal	Exibir a qualidade da conexão sem fio.
Visualizar Modo de Segurança	Exibir o método de criptografia para a rede sem fio.

Menu AppleTalk

Nota: Este menu estará disponível somente nos modelos de impressora conectados a uma rede Ethernet ou se houver um adaptador de rede sem fio opcional instalado.

Para acessar o menu, vá para:

- **Rede/Portas >Rede padrão >Configuração de rede padrão >AppleTalk**
- **Rede/Portas >Rede [x] >Configuração de rede [x] >AppleTalk**

Use	Para
Ativar Sim Não	Ativar ou desativar o suporte a AppleTalk. Nota: Sim é a configuração padrão de fábrica.
Exibir nome	Mostrar o nome AppleTalk atribuído. Nota: O nome AppleTalk somente pode ser alterado no servidor da Web incorporado.
Exibir endereço	Mostrar o endereço AppleTalk atribuído. Nota: O endereço AppleTalk somente pode ser alterado a partir do servidor da Web incorporado.
Definir zona [lista de zonas disponíveis na rede]	Fornecer uma lista das zonas AppleTalk disponíveis na rede. Nota: A zona padrão da rede é a configuração padrão de fábrica.

Menu USB padrão

Clique com a tecla	Para
PCL SmartSwitch Ativado Desativado	Definir a impressora para alternar automaticamente para emulação PCL quando um trabalho de impressão recebido por uma porta USB exigir isso, independentemente da linguagem padrão da impressora. Notas: <ul style="list-style-type: none"> • Ativado é a definição padrão de fábrica. • Quando ele está desativado, a impressora não examina os dados recebidos. A impressora usa emulação PostScript se PS SmartSwitch estiver ativado. A impressora usa a linguagem padrão especificada no menu Configuração se PS SmartSwitch estiver desativado.
PS SmartSwitch Ativado Desativado	Definir a impressora para alternar automaticamente para emulação PS quando um trabalho de impressão recebido por uma porta USB exigir isso, independentemente da linguagem padrão da impressora. Notas: <ul style="list-style-type: none"> • Ativado é a definição padrão de fábrica. • Quando ele está desativado, a impressora não examina os dados recebidos. A impressora usa emulação PCL se PCL SmartSwitch estiver ativado. A impressora usa a linguagem padrão especificada no menu Configuração se PCL SmartSwitch estiver desativado.

Clique com a tecla	Para
Modo NPA Ativado Desativado Automática	Definir a impressora para executar o processamento especial necessário para a comunicação bidirecional seguindo as convenções definidas pelo protocolo NPA. Notas: <ul style="list-style-type: none"> Automática é a definição padrão de fábrica. Auto define que a impressora examine os dados, determine o formato e os processe da forma apropriada. A impressora será reiniciada automaticamente quando houver a mudança da definição no painel de controle da impressora. A seleção de menu é atualizada.
Buffer USB Desativado Automática 3 KB a [tamanho máximo permitido]	Definir o tamanho do buffer de entrada USB. Notas: <ul style="list-style-type: none"> Automática é a definição padrão de fábrica. Se desativado, desativa o buffer de trabalhos. Todos os trabalhos já armazenados em buffer no disco rígido da impressora são impressos antes da retomada do processamento normal. A configuração de tamanho do buffer USB pode ser alterada em incrementos de 1-K. O tamanho máximo permitido depende da quantidade de memória da impressora, do tamanho dos demais buffers de ligação e de a opção Economia de recursos estar ou não ativada. Para aumentar o intervalo de tamanho máximo do Buffer USB, desative ou reduza o tamanho dos buffers paralelo, serial e de rede. A impressora será reiniciada automaticamente quando houver a mudança da definição no painel de controle da impressora. A seleção de menu é atualizada.
Buffer de trabalhos Desativado Ativado Automática	Armazenar trabalhos de impressão temporariamente no disco rígido da impressora antes de imprimir. Notas: <ul style="list-style-type: none"> Desativado é a definição padrão de fábrica. Se ativado, faz o buffer de trabalhos no disco rígido da impressora. Auto faz o buffer de trabalhos de impressão somente se a impressora estiver ocupada com o processamento de dados de outra porta de entrada. Quando essa definição é alterada no painel de controle da impressora e os menus são fechados, a impressora é reiniciada. A seleção de menu é atualizada.
PS binário Mac Ativado Desativado Automática	Definir a impressora para que processe trabalhos de impressão PostScript binários do Macintosh. Notas: <ul style="list-style-type: none"> Automática é a definição padrão de fábrica. Se ativado, processa os trabalhos de impressão PostScript binários brutos. Se desativado, filtra os trabalhos de impressão usando o protocolo padrão.
Endereço ENA YYY.YYY.YYY.YYY	Definir as informações de endereço de rede para um servidor de impressão externo. Nota: Esse menu só fica disponível quando a impressora está conectada a um servidor de impressão externo por meio da porta USB.
Máscara de rede ENA YYY.YYY.YYY.YYY	Definir as informações da máscara de rede para um servidor de impressão externo. Nota: Esse menu só fica disponível quando a impressora está conectada a um servidor de impressão externo por meio da porta USB.
Gateway ENA YYY.YYY.YYY.YYY	Definir as informações de gateway para um servidor de impressão externo. Nota: Esse menu só fica disponível quando a impressora está conectada a um servidor de impressão externo por meio da porta USB.

Menu Paralela [x]

Nota: Esse menu será exibido somente quando uma placa paralela opcional for instalada.

Clique com a tecla	Para
PCL SmartSwitch Ativado Desativado	Definir que a impressora alterne automaticamente para a emulação PCL quando um trabalho de impressão recebido por uma porta serial exigir isso, independentemente da linguagem padrão da impressora. Notas: <ul style="list-style-type: none"> • Ativado é a definição padrão de fábrica. • Quando ele está desativado, a impressora não examina os dados recebidos. A impressora usa emulação PostScript se PS SmartSwitch estiver ativado. A impressora usa a linguagem padrão especificada no menu Configuração se PS SmartSwitch estiver desativado.
PS SmartSwitch Ativado Desativado	Definir que a impressora alterne automaticamente para a emulação PS quando um trabalho de impressão recebido por uma porta serial exigir isso, independentemente da linguagem padrão da impressora. Notas: <ul style="list-style-type: none"> • Ativado é a definição padrão de fábrica. • Quando ele está desativado, a impressora não examina os dados recebidos. A impressora usa emulação PCL se PCL SmartSwitch estiver ativado. A impressora usa a linguagem padrão especificada no menu Configuração se PCL SmartSwitch estiver desativado.
Modo NPA Ativado Desativado Automática	Definir a impressora para executar o processamento especial necessário para a comunicação bidirecional seguindo as convenções definidas pelo protocolo NPA. Notas: <ul style="list-style-type: none"> • Automática é a definição padrão de fábrica. • Quando essa definição é alterada no painel de controle da impressora e os menus são fechados, a impressora é reiniciada. A seleção de menu é atualizada.
Buffer paralelo Desativado Automática 3 KB a [tamanho máximo permitido]	Definir o tamanho do buffer de entrada paralelo. Notas: <ul style="list-style-type: none"> • Automática é a definição padrão de fábrica. • Se desativado, desativa o buffer de trabalhos. Todos os trabalhos de impressão já armazenados em buffer no disco rígido da impressora são impressos antes da retomada do processamento normal. • A configuração do tamanho do buffer paralelo pode ser alterada em incrementos de 1 KB. • O tamanho máximo permitido depende da quantidade de memória da impressora, do tamanho dos demais buffers de ligação e de a opção Economia de recursos estar ou não ativada. • Para aumentar o intervalo de tamanho máximo do Buffer paralelo, desative ou reduza o tamanho dos buffers USB, serial e de rede. • Quando essa definição é alterada no painel de controle da impressora e os menus são fechados, a impressora é reiniciada. A seleção de menu é atualizada.

Clique com a tecla	Para
Buffer de trabalhos Desativado Ativado Automática	Armazenar trabalhos de impressão temporariamente no disco rígido da impressora antes de imprimir. Notas: <ul style="list-style-type: none"> Desativado é a definição padrão de fábrica. Se ativado, faz o buffer de trabalhos de impressão no disco rígido da impressora. Auto faz o buffer de trabalhos de impressão somente se a impressora estiver ocupada com o processamento de dados de outra porta de entrada. Quando essa definição é alterada no painel de controle da impressora e os menus são fechados, a impressora é reiniciada. A seleção de menu é atualizada.
Status avançado Ativado Desativado	Ativar a comunicação bidirecional pela porta paralela. Notas: <ul style="list-style-type: none"> Ativado é a definição padrão de fábrica. Quando desativado, desativa a negociação da porta paralela.
Protocolo Padrão Bytes rápidos	Especificar o protocolo da porta paralela. Notas: <ul style="list-style-type: none"> Bytes rápidos é a configuração padrão de fábrica. Ela fornece compatibilidade com a maioria das portas paralelas existentes e é a configuração recomendada. A configuração Padrão tenta resolver os problemas de comunicação da porta paralela.
Inicializar Privilégios Ativado Desativado	Determinar se a impressora aceita solicitações de inicialização de hardware de impressora do computador. Notas: <ul style="list-style-type: none"> Desativado é a definição padrão de fábrica. O computador solicita a inicialização ativando o sinal Inicializar da porta paralela. Muitos computadores pessoais ativam o sinal Inicializar sempre que são ligados.
Modo Paralelo 2 Ativado Desativado	Determinar se a amostragem dos dados da porta paralela é feita na sequência inicial ou final de sinal do strobe. Nota: Ativado é a definição padrão de fábrica.
PS binário Mac Ativado Desativado Automática	Definir a impressora para que processe trabalhos de impressão PostScript binários do Macintosh. Notas: <ul style="list-style-type: none"> Automática é a definição padrão de fábrica. Se desativado, filtra os trabalhos de impressão usando o protocolo padrão. Se ativado, processa os trabalhos de impressão PostScript binários brutos.
Endereço ENA YYY.YYY.YYY.YYY	Definir as informações de endereço de rede para um servidor de impressão externo. Nota: Esse item de menu só fica disponível quando a impressora está conectada a um servidor de impressão externo por meio da porta USB.
Máscara de rede ENA YYY.YYY.YYY.YYY	Definir as informações da máscara de rede para um servidor de impressão externo. Nota: Esse item de menu só fica disponível quando a impressora está conectada a um servidor de impressão externo por meio da porta USB.
Gateway ENA YYY.YYY.YYY.YYY	Definir as informações de gateway para um servidor de impressão externo. Nota: Esse item de menu só fica disponível quando a impressora está conectada a um servidor de impressão externo por meio da porta USB.

Menu Serial [x]

Nota: Esse menu será exibido somente quando uma placa serial opcional for instalada.

Clique com a tecla	Para
PCL SmartSwitch Ativado Desativado	Definir que a impressora alterne automaticamente para a emulação PCL quando um trabalho de impressão recebido por uma porta serial exigir isso, independentemente da linguagem padrão da impressora. Notas: <ul style="list-style-type: none"> • Ativado é a definição padrão de fábrica. • Quando ele está desativado, a impressora não examina os dados recebidos. A impressora usa emulação PostScript se PS SmartSwitch estiver ativado. A impressora usa a linguagem padrão especificada no menu Configuração se PS SmartSwitch estiver desativado.
PS SmartSwitch Ativado Desativado	Definir que a impressora alterne automaticamente para a emulação PS quando um trabalho de impressão recebido por uma porta serial exigir isso, independentemente da linguagem padrão da impressora. Notas: <ul style="list-style-type: none"> • Ativado é a definição padrão de fábrica. • Quando ele está desativado, a impressora não examina os dados recebidos. A impressora usa emulação PCL se PCL SmartSwitch estiver ativado. A impressora usa a linguagem padrão especificada no menu Configuração se PCL SmartSwitch estiver desativado.
Modo NPA Ativado Desativado Automática	Definir a impressora para executar o processamento especial necessário para a comunicação bidirecional seguindo as convenções definidas pelo protocolo NPA. Notas: <ul style="list-style-type: none"> • Automática é a definição padrão de fábrica. Auto define que a impressora examine os dados, determine o formato e os processe da forma apropriada. • Quando ele está ativado, a impressora realiza o processamento NPA. Se os dados não estiverem no formato NPA, eles serão rejeitados. • Quando ele está desativado, a impressora não realiza o processamento NPA. • Quando essa definição é alterada no painel de controle da impressora e os menus são fechados, a impressora é reiniciada. A seleção de menu é atualizada.
Buffer serial Desativado Automática 3 KB a [tamanho máximo permitido]	Definir o tamanho do buffer de entrada paralelo. Notas: <ul style="list-style-type: none"> • Automática é a definição padrão de fábrica. • Se desativado, desativa o buffer de trabalhos. Todos os trabalhos já armazenados em buffer no disco são impressos antes da retomada do processamento normal. • A configuração de tamanho do buffer paralelo pode ser alterada em incrementos de 1 KB. • O tamanho máximo permitido depende da quantidade de memória da impressora, do tamanho dos demais buffers de ligação e de a opção Economia de recursos estar ou não ativada. • Para aumentar o intervalo de tamanho máximo do Buffer paralelo, desative ou reduza o tamanho dos buffers USB, serial e de rede. • Quando essa definição é alterada no painel de controle da impressora e os menus são fechados, a impressora é reiniciada. A seleção de menu é atualizada.

Clique com a tecla	Para
Buffer de trabalhos Desativado Ativado Automática	Armazenar trabalhos de impressão temporariamente no disco rígido da impressora antes de imprimir. Notas: <ul style="list-style-type: none"> Desativado é a definição padrão de fábrica. A impressora não faz o buffer dos trabalhos de impressão no disco rígido da impressora. Se ativado, faz o buffer de trabalhos de impressão no disco rígido da impressora. Auto faz o buffer de trabalhos de impressão somente se a impressora estiver ocupada com o processamento de dados de outra porta de entrada. Quando essa definição é alterada no painel de controle da impressora e os menus são fechados, a impressora é reiniciada. A seleção de menu é atualizada.
Protocolo DTR DTR/DSR XON/XOFF XON/XOFF/DTR XONXOFF/DTRDSR	Selecionar as configurações de saudação do hardware e do software para a porta serial. Notas: <ul style="list-style-type: none"> DTR é a definição padrão de fábrica. DTR/DSR é uma configuração de saudação de hardware. XON/XOFF é uma configuração de saudação de software. XON/XOFF/DTR e XON/XOFF/DTR/DSR são configurações de saudação de hardware e software combinadas.
XON robusto Ativado Desativado	Determinar se a impressora comunica sua disponibilidade ao computador. Notas: <ul style="list-style-type: none"> Desativado é a definição padrão de fábrica. Esse item de menu se aplica somente à porta serial se Protocolo serial estiver definido como XON/XOFF.
Baud 1200 2400 4800 9600 19200 38400 57600 115200 138200 172800 230400 345600	Especificar a taxa de recebimento de dados pela porta serial. Notas: <ul style="list-style-type: none"> 9600 é a definição padrão de fábrica. As taxas de transmissão baud 138200, 172800, 230400 e 345600 são exibidas apenas no menu Serial padrão. Essas configurações não são exibidas nos menus Opção serial 1, Opção serial 2 ou Opção serial 3.
Bits de dados 7 8	Especificar o número de bits de dados enviados em cada quadro de transmissão. Nota: 8 é a definição padrão de fábrica.
Paridade Par Ímpar Nenhum Ignorar	Definir a paridade para os quadros de dados de entrada e saída serial. Nota: Nenhuma é a definição padrão de fábrica.

Clique com a tecla	Para
Aceitar DSR Ativado Desativado	Determinar se a impressora usa o sinal DSR. Notas: <ul style="list-style-type: none"> Desativado é a definição padrão de fábrica. DSR é um sinal de saudação usado pela maioria dos cabos seriais. A porta serial usa o DSR para diferenciar os dados enviados pelo computador daqueles criados por ruído elétrico no cabo serial. O ruído elétrico pode causar a impressão de caracteres aleatórios. Ative-a para evitar a impressão de caracteres aleatórios.

menu Configuração de SMTP

Use	Para
Gateway SMTP primário	Especificar as informações do gateway e da porta do servidor SMTP.
Porta do gateway SMTP primário	Nota: 25 é a porta do gateway SMTP padrão.
Gateway SMTP secundário	
Porta do gateway SMTP secundário	
Tempo limite SMTP De 5 a 30	Especificar o tempo, em segundos, antes do servidor parar de tentar enviar um e-mail. Nota: 30 é a configuração padrão de fábrica.
Endereço de resposta	Especificar o endereço de resposta para 128 caracteres no e-mail enviado pela impressora.
Usar SSL Desativado Negociar Obrigatório	Definir a impressora que usará SSL para aumentar a segurança durante a conexão ao servidor SMTP. Notas: <ul style="list-style-type: none"> Desativado é a configuração padrão de fábrica. Quando a definição Negociar for usada, o servidor SMTP determinará se o SSL será utilizado.
Autenticação de servidor SMTP Nenhuma autenticação necessária Login/Comum CRAM-MD5 Digest-MD5 NTLM Kerberos 5	Especificar o tipo de autenticação de usuário exigido para os privilégios de impressão. Nota: “Nenhuma autenticação necessária” é a configuração padrão de fábrica.
E-mail iniciado por dispositivo Nenhuma Usar credenciais do dispositivo SMTP	Especificar quais credenciais serão usadas durante a comunicação com o servidor SMTP. Alguns servidores SMTP requerem credenciais para enviar um e-mail. Notas: <ul style="list-style-type: none"> Nenhuma é a configuração padrão de fábrica para o E-mail iniciado por dispositivo e E-mail iniciado por usuário. ID do usuário do dispositivo e Senha do dispositivo serão usados para fazer login no servidor SMTP quando “Usar credenciais do dispositivo SMTP” estiver selecionado.
ID do usuário do dispositivo	
Senha do dispositivo	
Domínio Kerberos 5	
Domínio NTML	

Menu Segurança

Menu Configurações de segurança variadas

Use	Para
Restrições de login Tempo limite de login no painel Tempo limite de login remoto	Limitar o número e o tempo de execução de tentativas falhas de login no painel de controle da impressora antes que <i>todos</i> os usuários sejam bloqueados. Notas: <ul style="list-style-type: none"> • Tempo limite de login no painel especifica por quanto tempo a impressora permanece ociosa no painel de controle da impressora antes de desconectar o usuário automaticamente. Selecione de 1 a 900 segundos. 30 segundos é a configuração padrão de fábrica. • Tempo limite de login remoto especifica por quanto tempo uma interface remota permanece ociosa antes de desconectar o usuário automaticamente. Selecione de 1 a 120 segundos. 10 minutos é a configuração padrão de fábrica.

menu Impressão confidencial

Clique com a tecla	Para
Máximo de PINs inválidos Desativado 2–10	Limitar o número de vezes que um PIN inválido pode ser digitado. Notas: <ul style="list-style-type: none"> • Esse menu é exibido apenas quando há um disco rígido formatado não danificado instalado na impressora. • Uma vez atingido o limite, os trabalhos de impressão desse nome de usuário e PIN são excluídos.
Expiração de trabalho confidencial Desativado 1 hora 4 horas 24 horas 1 semana	Limitar o tempo de permanência de um trabalho de impressão confidencial na impressora antes da exclusão. Notas: <ul style="list-style-type: none"> • Mesmo se a configuração "Expiração de trabalho confidencial" for alterada com trabalhos de impressão confidencial na memória RAM ou no disco rígido da impressora, o tempo de expiração desses trabalhos não será alterado para o novo valor padrão. • Se a impressora for desligada, todos os trabalhos confidenciais mantidos na RAM da impressora serão excluídos.
Repetir validade do trabalho Desativado 1 hora 4 horas 24 horas 1 semana	Definir um limite de tempo para armazenamento pela impressora dos trabalhos de impressão.
Nota: Desativado é a definição padrão de fábrica.	

Clique com a tecla	Para
Verificar validade do trabalho Desativado 1 hora 4 horas 24 horas 1 semana	Definir um limite de tempo para armazenamento pela impressora dos trabalhos de impressão que precisam de verificação.
Manter validade do trabalho Desativado 1 hora 4 horas 24 horas 1 semana	Definir um limite de tempo para armazenamento pela impressora dos trabalhos para impressão posterior.
Nota: Desativado é a definição padrão de fábrica.	

Menu Apagar arquivos de dados temporários

A opção Apagar arquivos de dados temporários exclui *somente* os dados do trabalho de impressão do disco rígido da impressora que *não estão* sendo usados no momento pelo sistema. Todos os dados permanentes no disco rígido da impressora são preservados, como fontes carregadas, macros e trabalhos retidos.

Nota: Esse menu é exibido apenas quando há um disco rígido formatado instalado e em funcionamento na impressora.

Use	Para
Modo de limpeza Automático	Especificar o modo para apagar arquivos de dados temporários.
Método automático Passagem única Várias passagens	Marcar o espaço em disco usado por um trabalho de impressão anterior. Este método não permite que o sistema de arquivos reutilize o espaço até que ele tenha sido limpo. Notas: <ul style="list-style-type: none"> • “Passagem única” é a configuração padrão de fábrica. • Somente a limpeza automática permite que os usuários apaguem os arquivos de dados temporários sem desligar a impressora por um longo período de tempo. • As informações altamente confidenciais devem ser apagadas usando <i>apenas</i> o método Várias passagens.

menu de Registro de Auditoria de Segurança

Use	Para
Exportar log	Permitir que um usuário autorizado exporte o registro de auditoria. Notas: <ul style="list-style-type: none"> • Para exportar o log de auditoria do painel de controle da impressora, é necessário conectar uma unidade flash à impressora. • The audit log can be downloaded from the Servidor da Web incorporado and saved on a computer.

Use	Para
Excluir log Sim Não	Especificar se os registros de auditoria devem ser excluídos. Nota: Sim é a configuração padrão de fábrica.
Configurar log Habilitar auditoria Sim Não Habilitar syslog remoto Não Sim Instalação de syslog remoto De 0 a 23 Gravidade de eventos no log 0–7	Especificar se e como os registros de auditoria são criados. Notas: <ul style="list-style-type: none"> Habilitando a auditoria, você determina se os eventos são registrados no log de auditoria seguro e no syslog remoto. Não é a configuração padrão de fábrica. Habilitando o syslog remoto, você determina se os logs estão sendo enviados a um servidor remoto. Não é a configuração padrão de fábrica. Instalando o syslog remoto, você determina o valor usado para enviar logs para o servidor de syslog remoto. 4 é a configuração padrão de fábrica. Se o registro de auditoria de segurança é ativado, então o valor da gravidade de cada evento é registrado. 4 é a configuração padrão de fábrica.

Menu Definir data e hora

Use	Para
Data e hora atuais	Exibir as definições atuais de data e hora da impressora.
Definir data e hora manualmente [inserir data/hora]	Definir a data e a hora. Notas: <ul style="list-style-type: none"> A configuração manual de data e hora define Ativar NTP para Não. Com o assistente, é possível definir a data e a hora no formato AAAA-MM-DD-HH:MM.
Fuso horário [lista de fusos horários]	Selecione o fuso horário. Nota: GMT é a configuração padrão de fábrica.
Observar DST automaticamente Ativar Desligado	Definir a impressora para usar o início e o final aplicáveis do horário de verão associados com a configuração de Fuso Horário da impressora. Nota: Ativar é a configuração padrão de fábrica.
Ativar NTP Ativar Desligado	Ativar o Protocolo de Tempo da Rede, que sincroniza os relógios dos dispositivos de uma rede. Notas: <ul style="list-style-type: none"> Ativar é a configuração padrão de fábrica. A definição será desativada se você configurar a Data e Hora manualmente.

Menu Configurações

Definições gerais

Menu Configurações gerais

Use	Para
Idioma de exibição Inglês Francês Alemão Italiano Espanhol Dinamarquês Norueguês Holanda Sueco Português Suomi Russo Polonês Grego Magyar Turkce Cesky Chinês Simplificado Chinês Tradicional Coreano Japonês	Configure o idioma do texto exibido no visor da impressora. Nota: Nem todos os idiomas estão disponíveis para todas as impressoras, por isso pode ser necessário instalar um hardware especial para que esses idiomas sejam exibidos.
Mostrar estimativas do suprimento Mostrar estimativas Não mostrar estimativas	Exibe as estimativas de suprimentos no painel de controle, Embedded Web Server, configurações de menu e os relatórios de estatísticas do dispositivo. Nota: "Mostrar estimativas" é a configuração padrão de fábrica.
Modo econômico Desativado Energia Energia/papel Papel	Reduzir o uso de energia, papel ou mídia especial. Notas: <ul style="list-style-type: none"> • Desativado é a configuração padrão de fábrica. Desativar restaura as configurações padrão de fábrica da impressora. • Energia reduz o consumo de energia da impressora. O desempenho pode ser afetado, mas não a qualidade da impressão. • Energia/Papel reduz o consumo de energia e o uso de papel e mídia especial. • Papel reduz a quantidade de papel e mídia especial necessária para um trabalho de impressão. O desempenho pode ser afetado, mas não a qualidade da impressão.

Use	Para
Modo silencioso Desativado Ativado	Reduzir a quantidade de ruído produzido pela impressora. Notas: <ul style="list-style-type: none"> • Desativado é a configuração padrão de fábrica. Essa configuração suporta as especificações de desempenho para a sua impressora. • Ligado configura a impressora para produzir a menor quantidade de ruído possível. Essa configuração é melhor para imprimir texto e arte de linha. • A seleção de Foto no driver da impressora pode desativar o Modo silencioso e fornecer melhor qualidade de impressão e imprimir em velocidade-total.
Executar configuração inicial Sim Não	Instrui a impressora para executar o assistente de configuração. Notas: <ul style="list-style-type: none"> • Sim é a configuração padrão de fábrica. • Depois de concluir o assistente de configuração selecionando Concluído na tela de seleção de país, a configuração padrão torna-se Não.
Tamanhos de papel EUA Métrica	Especifica o sistema padrão de medida dos tamanhos de papel. Notas: <ul style="list-style-type: none"> • US é a configuração padrão de fábrica. • A configuração inicial é determinada pela seleção de país ou região no assistente de configuração inicial.
Personalização da tela inicial Alterar idioma Pesquisar trabalhos suspensos Trabalhos suspensos Unidade USB Marcadores Trabalhos por usuário	Altera a ordem de exibição de ícones e botões no painel de controle. Para cada ícone ou botão, selecione entre as seguintes opções: Visor Não exibir Nota: “Não exibir” é a configuração padrão de fábrica.
Iluminação de saída Modo Normal/Espera Desativado Escura Clara	Configure a quantidade de luz da bandeja. Notas: <ul style="list-style-type: none"> • Se o Modo Eco estiver definido como Energia ou Energia/Papel, então Escurecido é a configuração padrão de fábrica. • Se o Modo Eco estiver configurado como Desativado ou Papel, então a configuração padrão de fábrica será Brilhante. • Esse menu só é exibido quando uma luz indicadora instalada na bandeja ou uma bandeja opcional com luz indicadora forem instaladas.

Use	Para
<p>Alarmes</p> <ul style="list-style-type: none"> Controle de alarme Alarme do cartucho Alarme de grampos Alarme de perfuração 	<p>Definir que um alarme será emitido quando a impressora exigir intervenção do usuário.</p> <p>Quando ativado, o controle de alarme permite definir o número de vezes que o alarme soa; já o alarme do cartucho permite interromper a impressão quando ocorre condição de cartucho baixo.</p> <p>Para cada tipo de alarme, selecione uma destas opções:</p> <ul style="list-style-type: none"> Desativado Uma vez Contínuo <p>Notas:</p> <ul style="list-style-type: none"> • Desat. é a configuração padrão de fábrica para Alarme do cartucho, Alarme de grampos e Alarme de perfuração. Desativado significa que nenhum alarme será emitido. • Uma vez é a configuração padrão de fábrica para o Controle de Alarme. Uma vez emite três bipes rápidos. • Contínuo repete três bipes a cada 10 segundos.
<p>Tempos limite</p> <ul style="list-style-type: none"> Modo de suspensão Desativado 1–120 	<p>Configura o tempo que a impressora aguarda após imprimir um trabalho e antes de entrar no estado de consumo reduzido de energia.</p> <p>Notas:</p> <ul style="list-style-type: none"> • 20 é a definição padrão de fábrica. • A configuração Desativado não é exibida a menos que Economia de energia esteja definido como Desativado. • Configurações mais baixas economizam mais energia, mas podem exigir mais tempo de aquecimento. • Selecione uma configuração mais alta se a impressora estiver em uso constante. Na maioria das circunstâncias, isso mantém a impressora pronta para imprimir com um tempo mínimo de aquecimento.
<p>Tempos limite</p> <ul style="list-style-type: none"> Imprimir com o visor desligado Permitir impressão com visor desligado Visor ligado ao imprimir 	<p>Permitir que a impressora imprima mesmo quando o visor estiver desligado.</p> <p>Nota: "Permitir impressão com visor desligado" é a configuração padrão de fábrica.</p>
<p>Tempos limite</p> <ul style="list-style-type: none"> Tempo limite de hibernação Desativado 1 hora 2 horas 3 horas 6 horas 1 dia 2 dias 3 dias 1 semana 2 semanas 1 mês 	<p>Configura a impressora para operar em um estado de consumo reduzido de energia.</p> <p>Notas:</p> <ul style="list-style-type: none"> • Quando o temporizador do Tempo de hibernação termina, a impressora usa a conexão Ethernet para verificar o valor de "Tempo limite de hibernação na conexão". • Se o "Tempo limite de hibernação na conexão" estiver configurado como "Não hibernar", então a impressora nunca hibernará automaticamente. • Se "Tempo limite de hibernação na conexão" estiver configurado como "Hibernar", a impressora seguirá o valor do Tempo limite de hibernação, exceto quando estiver configurado como Desativado. • "3 dias" é a configuração padrão de fábrica.

Use	Para
Tempos limite Tempo limite de hibernação na conexão Não hibernar Hibernar	Configurar a impressora para seguir a configuração do "Tempo limite de hibernação" mesmo quando existe uma conexão Ethernet ativa. Notas: <ul style="list-style-type: none"> • "Hibernar" é a definição padrão de fábrica. • Se o "Tempo limite de hibernação na conexão" estiver configurado como "Não hibernar", então a impressora nunca hibernará automaticamente. • Se "Tempo limite de hibernação na conexão" estiver configurado como "Hibernar", a impressora seguirá o valor do "Tempo limite de hibernação", exceto quando estiver configurado como Desativado.
Tempos limite Tempo limite da tela De 15 a 300 s	Define o tempo em segundos que a impressora aguarda até que o visor retorne para o estado pronto. Nota: "30 seg" é a configuração padrão de fábrica.
Tempos limite Tempo limite de impressão Desativado De 1 a 255 s	Definir o tempo, em segundos, que a impressora aguarda para receber uma mensagem de fim do trabalho antes de cancelar o restante do trabalho de impressão. Notas: <ul style="list-style-type: none"> • "90 seg" é a configuração padrão de fábrica. • Quando o cronômetro para de contar, qualquer página parcialmente impressa que ainda estiver na impressora é impressa, e a impressora verifica se há algum novo trabalho aguardando. • A opção Tempo espera impr. está disponível apenas durante o uso da emulação PCL. Essa configuração não tem efeito sobre trabalhos de impressão de emulação PostScript.
Tempos limite Tempo limite de espera Desativado De 15 a 65535 s	Definir o tempo, em segundos, que a impressora espera por dados adicionais antes de cancelar um trabalho de impressão. Notas: <ul style="list-style-type: none"> • "40 seg" é a configuração padrão de fábrica. • A opção Tempo limite só está disponível quando a impressora usa a emulação PostScript. Essa configuração não tem efeito sobre trabalhos de impressão de emulação PCL.
Tempos limite Tempo limite de retenção do trabalho De 5 a 255 s	Definir o período de tempo que a impressora espera pela intervenção do usuário antes de reter trabalhos que requerem recursos indisponíveis e continuar imprimindo outros trabalhos da fila. Notas: <ul style="list-style-type: none"> • "30 seg" é a configuração padrão de fábrica. • Esse menu é exibido apenas quando há um disco rígido formatado instalado e em funcionamento na impressora.
Recuperação de erros Reinicialização automática Reinicializar quando ocioso Sempre reinicializar Nunca reinicializar Máximo de reinicializações automáticas 1–20	Configure a impressora para reinicializar quando um erro for encontrado. Notas: <ul style="list-style-type: none"> • "Sempre reinicializar" é a configuração padrão de fábrica para Reinicialização automática. • 2 é a configuração padrão de fábrica para Máximo de reinicializações automáticas. • Se a impressora executar o mesmo número de reinicializações automáticas que estiver configurado em um determinado período, a impressora mostrará o erro aplicável em vez de reinicializar.

Use	Para
Recup. da impressão Continuar automático Desativado De 5 a 255	Permite que a impressora continue a imprimir automaticamente em determinadas situações de desligamento (estado off-line) quando elas não forem solucionadas dentro do período especificado. Nota: Desativado é a configuração padrão de fábrica.
Recup. da impressão Recup. de atolamento Ativado Desativado Automático	Especificar se a impressora imprime novamente as páginas atoladas. Notas: <ul style="list-style-type: none"> • Automático é a configuração padrão de fábrica. A impressora imprime novamente as páginas atoladas a menos que a memória necessária para manter as páginas seja solicitada para outras tarefas da impressora. • Ativado define que impressora sempre imprime novamente as páginas atoladas. • Desativado define que impressora nunca imprime novamente as páginas atoladas.
Recup. da impressão Assis atol Ativado Desativado	Configura a impressora para verificar automaticamente se há papel atolado. Nota: Ativado é a configuração padrão de fábrica.
Recup. da impressão Proteção de página Desativado Ativado	Imprimir uma página que pode não ter sido impressa. Notas: <ul style="list-style-type: none"> • Desativado é a configuração padrão de fábrica. Imprime uma página parcial quando não há memória suficiente para imprimir a página toda. • Ativado define a impressora para processar toda a página, para que a página inteira seja impressa.
Pressione o botão Suspende Nenhuma ação Suspensão Hibernar	Determinar como a impressora no estado Ociosa reage quando se pressiona rapidamente o botão Suspende. Nota: Suspende é a configuração padrão de fábrica.
Pressione e mantenha pressionado o botão de Modo Suspenso Nenhuma ação Suspensão Hibernar	Determinar como a impressora no estado Ociosa reage a um pressionamento longo do botão Suspende. Nota: “Não fazer nada” é a configuração padrão de fábrica.
Padrões de fábrica Não restaurar Restaurar agora	Restaura os padrões de fábrica das configurações da impressora. Notas: <ul style="list-style-type: none"> • Não restaurar é a configuração padrão de fábrica. Mantém as configurações definidas pelo usuário. • Restaurar agora retorna todas as configurações da impressora para os padrões de fábrica, exceto as configurações do menu Rede/portas. Todos os downloads armazenados na RAM são excluídos. Os downloads armazenados na memória flash ou no disco rígido da impressora não são afetados.

Use	Para
Mensagem Inicial Personalizada Desativado Endereço IP Nome do host Nome do contato Local Nome da configuração zero Texto personalizado 1	Exibir informações relacionadas às Mensagens iniciais personalizadas selecionadas no visor do painel de controle.
Exportar arquivo de configuração Exportar	Exportar o arquivo de configuração da impressora para uma unidade flash. Nota: O arquivo de configuração só poderá ser exportado se houver uma unidade flash conectada à impressora.

Menu da unidade flash

Menu Configurações de impressão

Use	Para
Cópias 1–999	Especificar um número padrão de cópias para cada trabalho de impressão. Nota: 1 é a configuração padrão de fábrica.
Origem do papel Bandeja [x] Alimentador multi-uso ¹ Alimentador MU ² Papel manual Envelope manual	Definir uma origem de papel padrão para todos os trabalhos de impressão. Nota: Bandeja 1 é a definição padrão de fábrica.
Agrupar (1,1,1) (2,2,2) (1,2,3) (1,2,3)	Empilhar as páginas de um trabalho de impressão em seqüência ao imprimir várias cópias. Nota: “(1,2,3) (1,2,3)” é a definição padrão de fábrica.
Lados (Duplex) Um lado Frente e verso	Especificar se a impressora imprime em um ou dois lados da página. Nota: Um lado é a definição padrão de fábrica.
Grampear Desativado Ativado	Especifica se as impressões são grampeadas. Notas: <ul style="list-style-type: none"> Desativado é a definição padrão de fábrica. Ativado permite que a impressora grampeie os trabalhos de impressão. Esse menu aparece apenas quando um encadernador suportado está instalado.
¹ Este menu é exibido somente nos modelos de impressora com tela sensível ao toque.	
² Este menu é exibido somente nos modelos de impressora sem tela sensível ao toque.	

Use	Para
Perfurar Desativado Ativado	Especifique se impressões têm furos para encadernação. Notas: <ul style="list-style-type: none"> • Desativado é a definição padrão de fábrica. • Esse menu aparece apenas quando um encadernador suportado, perfurador está instalado.
Modo de perfuração 2 furos 3 furos 4 furos	Especificar o número de furos a serem feitos nas impressões. Notas: <ul style="list-style-type: none"> • "3 furos" é a definição padrão de fábrica nos EUA. "4 furos" é a configuração padrão de fábrica internacional. • Esse menu aparece apenas quando um encadernador suportado, perfurador está instalado.
Encadernação duplex Margem longa Margem curta	Define a forma como as páginas em frente e verso são impressas e encadernadas. Notas: <ul style="list-style-type: none"> • Margem longa assume a encadernação pela margem longa do papel (margem esquerda para orientação retrato e margem superior para orientação paisagem). Esta é a definição padrão de fábrica. • Margem curta assume a encadernação pela borda curta do papel (margem superior para orientação retrato e margem esquerda para orientação paisagem).
Orientação de Economia de papel Automático Paisagem Retrato	Especificar a orientação de um documento com várias páginas. Notas: <ul style="list-style-type: none"> • Automático é a definição padrão de fábrica. • Esta configuração afeta os trabalhos se o valor da configuração Economia de papel no mesmo menu não estiver definido como Desativado.
Economia de papel Desativado 2 pág./folha 3 pág./folha 4 pág./folha 6 pág./folha 9 pág./folha 12 pág./folha 16 pág./folha	Especificar que várias imagens de página sejam impressas em um lado de um papel. Notas: <ul style="list-style-type: none"> • Desativado é a definição padrão de fábrica. • O número selecionado é o número de imagens de página que serão impressas por lado.
Borda de economia de papel Nenhuma Preenchidas	Imprime uma borda em cada imagem de página usando nº-de pág./folha (páginas por lado). Notas: <ul style="list-style-type: none"> • Nenhuma é a definição padrão de fábrica. • Esta configuração afeta os trabalhos se o valor da configuração Economia de papel no mesmo menu não estiver definido como Desativado.
¹ Este menu é exibido somente nos modelos de impressora com tela sensível ao toque. ² Este menu é exibido somente nos modelos de impressora sem tela sensível ao toque.	

Use	Para
Ordem de economia de papel Horizontal Horizontal inversa Vertical inversa Vertical	Especifica o posicionamento de várias-imagens por página ao usar nº-de pág/folha (páginas por lado). Notas: <ul style="list-style-type: none"> • Horizontal é a definição padrão de fábrica. • O posicionamento depende do número de imagens na página e se elas estão na orientação Retrato ou Paisagem. • Esta configuração afeta os trabalhos se o valor da configuração Economia de papel no mesmo menu não estiver definido como Desativado.
Folhas separadoras Desativado Entre cópias Entre trabalhos Entre páginas	Especificar se folhas separadoras em branco serão inseridas. Notas: <ul style="list-style-type: none"> • Desativado é a definição padrão de fábrica. • Entre cópias insere uma folha em branco entre cada cópia de um trabalho de impressão se Agrupar estiver definido como "(1,2,3) (1,2,3)". Se Agrupar estiver definido como "(1,1,1) (2,2,2)", então uma página em branco será inserida entre cada conjunto de páginas impressas, por exemplo, depois de todas as páginas 1 e depois de todas as páginas 2. • Entre trabalhos insere uma folha em branco entre os trabalhos de impressão. • Entre páginas insere uma folha em branco entre cada página de um trabalho de impressão. Essa configuração é útil ao imprimir transparências ou inserir páginas em branco em um documento para anotações.
Origem das folhas separadoras Bandeja [x] Alimentador manual Alimentador multi-uso ¹ Alimentador MU ²	Especificar a origem do papel onde está a folha separadora. Nota: Bandeja 1 é a definição padrão de fábrica.
Páginas em branco Não imprimir Imprimir	Especificar se serão inseridas páginas em branco em um trabalho de impressão. Nota: Não imprimir é a definição padrão de fábrica.
¹ Este menu é exibido somente nos modelos de impressora com tela sensível ao toque. ² Este menu é exibido somente nos modelos de impressora sem tela sensível ao toque.	

Definições de impressão

Menu Configuração

Use	Para
Linguagem da impressora Emulação PCL Emulação PS	Definir a linguagem padrão da impressora. Notas: <ul style="list-style-type: none"> • Emulação PCL é a configuração padrão de fábrica. • A emulação PostScript usa um intérprete PostScript para processar os trabalhos de impressão. • A emulação PCL usa um intérprete PCL para processar os trabalhos de impressão. • A configuração de uma linguagem de impressora como padrão não impede que um programa envie trabalhos de impressão que usem outras linguagens.

Use	Para
Espera de trabalho Ativar Desligado	<p>Especifica se os trabalhos de impressão devem ser removidos da fila de impressão quando exigem opções de impressora ou configurações personalizadas indisponíveis. Esses trabalhos de impressão são armazenados em outra fila de impressão, para que outros trabalhos sejam impressos normalmente. Quando as informações ou opções ausentes são obtidas, os trabalhos armazenados são impressos.</p> <p>Notas:</p> <ul style="list-style-type: none"> • Desativado é a configuração padrão de fábrica. • Este menu será exibido somente se um disco rígido de impressora que não seja Somente leitura estiver instalado. Esse requisito garante que os trabalhos armazenados não sejam excluídos se a impressora for desligada.
Área de impressão Normal Página completa	<p>Definir a área de impressão lógica e física.</p> <p>Notas:</p> <ul style="list-style-type: none"> • Normal é a configuração padrão de fábrica. Ao tentar imprimir dados na área não-imprimível definida pela configuração Normal, a impressora corta a imagem no limite. • Página completa permite que a imagem seja movida para a área não-imprimível definida pela configuração Normal, mas a impressora corta a imagem no limite definido pela configuração Normal. Essa configuração afeta somente páginas impressas usando o intérprete PCL 5e e não afeta páginas impressas usando intérpretes PCL XL ou PostScript.
Destino do download RAM Flash Disco	<p>Definir o local de armazenamento dos dados carregados.</p> <p>Notas:</p> <ul style="list-style-type: none"> • RAM é a configuração padrão de fábrica. O armazenamento dos downloads na RAM é temporário. • O armazenamento dos downloads na memória flash ou no disco rígido da impressora coloca-os dados no armazenamento permanente. Os downloads permanecem na memória flash ou no disco rígido da impressora mesmo que ela seja desligada. • Esse item de menu é exibido apenas quando houver uma unidade flash ou disco rígido opcional instalado na impressora.
Economia de recursos Ativar Desligado	<p>Especificar como a impressora lida com downloads temporários, como fontes e macros armazenados na RAM, ao receber um trabalho de impressão que exija mais memória do que a disponível.</p> <p>Notas:</p> <ul style="list-style-type: none"> • Desativado é a configuração padrão de fábrica. Quando desativada, mantém os dados carregados até que a memória seja necessária. Os dados carregados são excluídos para que os trabalhos de impressão sejam processados. • Quando ativada, mantém os dados carregados durante as alterações de linguagem e redefinições. Se a impressora ficar sem memória, a mensagem Memória cheia [38] será exibida, mas os downloads não serão excluídos.
Ordem de Imprimir tudo Alfabética Mais antigos primeiro Mais recentes primeiro	<p>Especificar a ordem em que os trabalhos retidos e confidenciais serão impressos quando a opção Imprimir tudo for selecionada.</p> <p>Nota: Alfabética é a configuração padrão de fábrica</p>

Menu Acabamento

Use	Para
Lados (frente e verso) Um lado Frente e verso	Especificar se a impressão frente e verso (duplex) será definida como padrão para todos os trabalhos de impressão. Notas: <ul style="list-style-type: none"> • "Um lado" é a configuração padrão de fábrica. • Você pode definir a impressão frente e verso no software da impressora. Para usuários do Windows: Clique em Arquivo > Imprimir, e, em seguida, em Propriedades, Preferências, Opções ou Configuração. Para usuários Macintosh: Escolha Arquivo > Imprimir e depois ajustar as definições da caixa de diálogo de impressão ou dos menus pop-up.
Encadernação duplex Margem longa Margem curta	Define a forma como as páginas em frente e verso são impressas e encadernadas. Notas: <ul style="list-style-type: none"> • Borda longa é a configuração padrão de fábrica. Margem longa assume a encadernação pela margem longa do papel (margem esquerda para orientação retrato e margem superior para orientação paisagem). • Margem curta assume a encadernação pela borda curta do papel (margem superior para orientação retrato e margem esquerda para orientação paisagem).
Cópias De 1 a 999	Especificar um número padrão de cópias para cada trabalho de impressão. Nota: 1 é a configuração padrão de fábrica.
Páginas em branco Não Imprimir Imprimir	Especificar se serão inseridas páginas em branco em um trabalho de impressão. Nota: Não Imprimir é a configuração padrão de fábrica.
Agrupar (1,1,1) (2,2,2) (1,2,3) (1,2,3)	Empilha as páginas de um trabalho de impressão em seqüência ao imprimir várias cópias. Notas: <ul style="list-style-type: none"> • "(1,1,1) (2,2,2)" é a configuração padrão de fábrica. • Ativado empilha o trabalho de impressão em seqüência.
Folhas separadoras Desligado Entre cópias Entre trabalhos Entre páginas	Especifica se folhas separadoras em branco serão inseridas. Notas: <ul style="list-style-type: none"> • Nenhuma é a configuração padrão de fábrica. • Entre cópias insere uma folha em branco entre cada cópia de um trabalho de impressão se Agrupar estiver definido como "(1,2,3) (1,2,3)". Se Agrupar estiver definido como "(1,1,1) (2,2,2)", então uma página em branco será inserida entre cada conjunto de páginas impressas, por exemplo, depois de todas as páginas 1 e depois de todas as páginas 2. • Entre trabalhos insere uma folha em branco entre os trabalhos de impressão. • Entre páginas insere uma folha em branco entre cada página de um trabalho de impressão. Essa configuração é útil ao imprimir transparências ou ao inserir páginas em branco em um documento.

Use	Para
Origem do separador Bandeja [x] Alimentador manual	Especifica a origem do papel onde estão as folhas separadoras. Notas: <ul style="list-style-type: none"> • Bandeja 1 (bandeja padrão) é a configuração padrão de fábrica. • No menu Papel, defina Configurar MF como "Cassete" para que o alimentador manual seja exibido como uma configuração de menu.
Economia de papel Desligado 2 pág./folha 3 pág./folha 4 pág./folha 6 pág./folha 9 pág./folha 12 pág./folha 16 pág./folha	Imprime imagens de várias-páginas em um lado de uma folha de papel. Notas: <ul style="list-style-type: none"> • Desativado é a configuração padrão de fábrica. • O número selecionado é o número de imagens de página que serão impressas por lado.
Ordem de economia de papel Horizontal Horizontal inversa Vertical inversa Vertical	Especifica o posicionamento de várias-imagens na página ao usar Economia de papel. Notas: <ul style="list-style-type: none"> • Horizontal é a configuração padrão de fábrica. • O posicionamento depende do número de imagens na página e se elas estão na orientação Retrato ou Paisagem.
Orientação de Economia de papel Automático Paisagem Retrato	Especificar a orientação de um documento com várias páginas. Nota: Automático é a configuração padrão de fábrica. A impressora escolhe entre Retrato e Paisagem.
Borda de economia de papel Nenhuma Preenchidas	Imprime uma borda ao usar Economia de papel. Nota: Nenhuma é a configuração padrão de fábrica.
Grampeamento Desligado Ativar	Especifica se a impressão será grampeada. Notas: <ul style="list-style-type: none"> • Desativado é a configuração padrão de fábrica. • Esse menu aparece apenas quando um encadernador suportado está instalado.
Executar teste do encadernador	Imprimir um relatório que confirme que o encadernador está funcionando corretamente. Nota: Esse menu aparece apenas quando um encadernador suportado está instalado.
Perfurar? Ativar Desligado	Especificar se os furos serão criados nas impressões com o objetivo de recolher as folhas em um fichário ou pasta. Notas: <ul style="list-style-type: none"> • Desativado é a configuração padrão de fábrica. • Esse menu aparece apenas quando um encadernador suportado, perfurador está instalado.

Use	Para
Modo de perfuração 2 furos 3 furos 4 furos	Especificar o número de furos que serão criado nas impressões com o objetivo de recolher as folhas em um fichário ou pasta. Notas: <ul style="list-style-type: none"> • "3 furos" é a configuração padrão de fábrica EUA. "4 furos" é a configuração padrão de fábrica internacional. • Esse menu aparece apenas quando um encadernador suportado, perfurador está instalado.
Separar páginas Nenhuma Entre cópias Entre trabalhos	Separar páginas em determinadas instâncias. Notas: <ul style="list-style-type: none"> • Nenhuma é a configuração padrão de fábrica. • Entre cópias separa cada cópia de um trabalho de impressão se Agrupar estiver definido como Ativado. Se Agrupar estiver definido como Desativado., cada conjunto de páginas impressas será separado, por exemplo, após cada página 1, cada página 2 e assim por diante. • Entre trabalhos define a mesma posição de separação para todo o trabalho de impressão independente do número de cópias impressas. • Esse menu aparece apenas quando um encadernador suportado está instalado.

Menu qualidade

Use	Para
Resolução de impressão 300 dpi 600 dpi 1200 dpi Qualidade de imagem 1200 Qualidade de imagem 2400	Especificar a resolução da impressão em pontos por polegada. Nota: 600 ppp é a configuração padrão de fábrica.
Aumento de pixel Desligado Fontes Horizontalmente Verticalmente Ambas as direções Isolado	Permite que mais pixels sejam impressos em clusters para fins de clareza, a fim de aprimorar as imagens na horizontal ou na vertical, ou para melhorar as fontes. Nota: Desativado é a configuração padrão de fábrica.
Tonalidade do toner De 1 a 10	Clarear ou escurecer a impressão. Notas: <ul style="list-style-type: none"> • 8 é a configuração padrão de fábrica. • A seleção de um número menor pode ajudar a economizar toner.

Use	Para
Melhorar linhas finas Ativar Desligado	Ativar um modo de impressão preferencial para arquivos como desenhos arquitetônicos, mapas, diagramas de circuitos elétricos e fluxogramas. Notas: <ul style="list-style-type: none"> Desativado é a configuração padrão de fábrica. Você pode definir essa opção no software da impressora. Para usuários do Windows, clique em Arquivo >Imprimir e em Propriedades, Preferências, Opções ou Instalação. Os usuários do Macintosh deverão escolher Arquivo >Imprimir e depois ajustar as configurações da caixa de diálogo Imprimir ou dos menus pop-up. Para definir esta opção usando o Servidor da Web incorporado, digite o endereço IP da impressora de rede no campo de endereço em uma janela de navegador.
Correção de cinza Automático Desligado	Ajustar o aperfeiçoamento de contraste aplicado às imagens. Nota: Automático é a configuração padrão de fábrica.
Brilho -6 a 6	Ajuste a saída da impressora clareando-a ou escurecendo-a. Você pode conservar o toner clareando a saída da impressora. Nota: 0 é a configuração padrão de fábrica.
Contraste De 0 a 5	Ajustar o contraste dos objetos impressos. Nota: 0 é a configuração padrão de fábrica.

Menu Contagem de trabalhos

Nota: Esse item de menu será exibido apenas quando houver um disco rígido instalado na impressora. Verifique se o disco rígido da impressora não está protegido contra leitura/gravação ou contra gravação.

Use	Para
Registro Contagem de trabalhos Desligado Ativar	Determinar e definir se a impressora cria um registro dos trabalhos de impressão que são recebidos. Nota: Desativado é a configuração padrão de fábrica.
Utilitários de contagem de trabalhos	Imprimir e excluir arquivos de registro ou exportá-los para uma unidade flash.
Frequência de Registro de contagem Semanalmente Mensalmente	Determinar e definir com qual frequência um arquivo de registro é criado. Nota: Mensalmente é a configuração padrão de fábrica.
Ação do registro no final da frequência Nenhuma Registro atual do e-mail Enviar por e-mail e excluir registro atual Enviar o registro atual Enviar e excluir registro atual	Determinar e definir como a impressora reage quando o limite de frequência expira. Nota: Nenhuma é a configuração padrão de fábrica.
Nível de disco quase cheio Desligado 1–99	Especificar o tamanho máximo do arquivo de registro antes da impressora executar a ação de disco quase cheio. Nota: 5 é a configuração padrão de fábrica.

Use	Para
Ação de disco quase cheio Nenhuma Registro atual do e-mail Enviar por e-mail e excluir registro atual Enviar por e-mail e excluir registro mais antigo Enviar o registro atual Enviar e excluir registro atual Enviar e excluir registro mais antigo Excluir registro atual Excluir registro mais antigo Excluir todos os registros Excluir todos menos o atual	Determinar e definir como a impressora reage quando um disco rígido de impressora está quase cheio. Notas: <ul style="list-style-type: none"> Nenhuma é a configuração padrão de fábrica. O valor definido no Nível de disco quase cheio determinará quando essa ação será acionada.
Ação de disco cheio Nenhuma Enviar por e-mail e excluir registro atual Enviar por e-mail e excluir registro mais antigo Enviar e excluir registro atual Enviar e excluir registro mais antigo Excluir registro atual Excluir registro mais antigo Excluir todos os registros Excluir todos menos o atual	Determinar e definir como a impressora reage quando a utilização do disco chega ao limite máximo (100 MB). Nota: Nenhuma é a configuração padrão de fábrica.
URL para enviar registros	Determinar e definir para onde a impressora envia os registros de contagem de trabalho.
Email para enviar os registros	Especificar o endereço de e-mail para o qual a impressora envia registros de contabilidade de trabalho.
Prefixo do arquivo de registro	Especificar o prefixo desejado para o nome de arquivo de registro. Nota: O nome de host atual definido no menu TCP/IP é usado como o prefixo de arquivo de registro padrão.

Menu Utilitários

Use	Para
Remover trab. retidos Confidencial Retido Não restaurado Todos	Excluir trabalhos confidenciais e suspensos do disco rígido da impressora. Notas: <ul style="list-style-type: none"> A seleção de uma configuração afeta apenas os trabalhos de impressão residentes na impressora. Os marcadores, os trabalhos de impressão em unidades flash e outros tipos de trabalhos suspenso não são afetados. A seleção de Não restaurado remove todos os trabalhos de impressão e suspensos que <i>não</i> foram restaurados no disco rígido da impressora ou na memória.

Use	Para
Formatar unidade flash Sim Não	Formate a memória flash. Aviso—Dano Potencial: Não desligue a impressora durante a formatação da memória flash. Notas: <ul style="list-style-type: none"> • Sim exclui todos os dados armazenados na memória flash. • Não cancela a solicitação de formatação. • Memória flash refere-se à memória adicionada pela instalação de um cartão opcional de memória flash na impressora. • O cartão opcional de memória flash não deve estar protegido contra Leitura/Gravação ou Gravação. • Este item de menu será exibido apenas quando um cartão de memória flash não danificado for instalado.
Excluir downloads do disco Excluir agora Não excluir	Excluir os downloads do disco rígido da impressora, incluindo todos os trabalhos suspensos, armazenados em buffer e estacionados. Notas: <ul style="list-style-type: none"> • Excluir agora define a impressora para excluir os downloads e permitir que o visor volte à tela original após a exclusão. • Não excluir define o retorno da impressora para a tela exibida antes da exclusão.
Ativar rastreamento hex	Ajudar a isolar a origem de um problema com um trabalho de impressão. Notas: <ul style="list-style-type: none"> • Quando ativado, todos os dados enviados para a impressora serão impressos em representação hexadecimal e de caracteres e os códigos de controle não serão executados. • Para sair ou desativar o Rastreamento hex, desligue ou reinicie a impressora.
Estimador de cobert. Desligado Ativar	Fornecer uma porcentagem estimada da cobertura de toner em uma página. A estimativa é impressa em uma página separada no final de cada trabalho de impressão. Nota: Desativado é a configuração padrão de fábrica.

Menu XPS

Clique com a tecla	Para
Imp. páginas de erro Desativado Ativado	Imprimir uma página que contém informações sobre erros, incluindo erros de marcação de XML. Nota: Desativado é a definição padrão de fábrica.

Menu PDF

Clique com a tecla	Para
Ajustar para caber Sim Não	Ajustar o conteúdo da página de acordo com o tamanho de papel selecionado. Nota: Não é a definição padrão de fábrica.
Anotações Não imprimir Imprimir	Imprimir as anotações em um PDF. Nota: Não imprimir é a definição padrão de fábrica.

Menu PostScript

Use	Para
Imprimir Erro PS Ativar Desligado	Imprimir uma página contendo o erro PostScript. Nota: Desativado é a configuração padrão de fábrica.
Modo de inicialização com bloqueio de PS Ativar Desligado	Desativar o arquivo SysStart. Nota: Desativado é a configuração padrão de fábrica.
Prioridade de fontes Residente Flash/Disco	Especificar a ordem de pesquisa de fontes. Notas: <ul style="list-style-type: none"> • Residente é a configuração padrão de fábrica. • Esse item de menu fica disponível quando há uma placa opcional de memória flash ou disco rígido instalado na impressora e funcionando corretamente. • A opção de memória flash ou o disco rígido da impressora não pode ser de leitura/gravação-, gravação- ou protegida por senha. • Tam. buffer trab. não deve ser definido como 100%.

Menu de emulação PCL

Use	Para
Origem das fontes Residente Disco Download Flash Todos	Especificar o conjunto de fontes usado no menu Nome da fonte. Notas: <ul style="list-style-type: none"> • "Residente" é a configuração padrão de fábrica. Ela exibe o conjunto de fontes padrão de fábrica carregadas na RAM. • As configurações "Flash" e "Disco" exibem todas as fontes residentes em cada opção. • A opção Flash deve ser formatada corretamente e não pode ser protegida contra leitura/gravação-, gravação- ou com-senha. • "Download" exibe todas as fontes carregadas na RAM. • A configuração "Tudo" exibe todas as fontes disponíveis em qualquer opção.
Nome da fonte Courier 10	Identificar uma fonte específica e a opção na qual ela está armazenada. Nota: Courier 10 é a configuração padrão de fábrica. Courier 10 exibe o nome e o ID da fonte e a localização do armazenamento da impressora. As abreviações das origens de fontes são R para Residente, F para Flash, K para Disco e D para Download.
Conjunto de símbolos 10U PC-8 12U PC-850	Especificar o conjunto de símbolos de cada nome de fonte. Notas: <ul style="list-style-type: none"> • 10U PC-8 é a configuração padrão de fábrica (EUA). 12U PC-850 é a configuração padrão internacional de fábrica. • Um conjunto de símbolos é um conjunto de caracteres alfabéticos e numéricos, pontuação e símbolos especiais. Os conjuntos de símbolos suportam os diferentes idiomas ou programas específicos, como símbolos matemáticos para textos científicos. Apenas os conjuntos de símbolos suportados são exibidos.

Use	Para
Config. emulação PCL Tamanho em pontos De 1,00 a 1008,00	Alterar o tamanho em pontos de fontes tipográficas escalonáveis. Notas: <ul style="list-style-type: none"> • 12 é a configuração padrão de fábrica. • O tamanho em pontos refere-se à altura dos caracteres da fonte. Um ponto corresponde a aproximadamente 0,014 de polegada. • O tamanho em pontos pode ser aumentado ou reduzido em incrementos de 0,25 pontos.
Config. emulação PCL Pitch De 0,08 a 100	Especificar o pitch das fontes monoespaçadas escalonáveis. Notas: <ul style="list-style-type: none"> • 10 é a configuração padrão de fábrica. • Pitch refere-se ao número de caracteres de espaço fixo por polegada (cpp, caracteres por polegada). • O pitch pode ser aumentado ou reduzido em incrementos de 0,01 cpp. • Para fontes monoespaçadas não-escalonáveis, o pitch é exibido no visor, mas não pode ser alterado.
Config. emulação PCL Orientação Retrato Paisagem	Define a orientação do texto e dos gráficos na página. Notas: <ul style="list-style-type: none"> • Retrato é a configuração padrão de fábrica. Retrato imprime o texto e os gráficos paralelamente à borda curta da página. • Paisagem imprime o texto e os gráficos paralelamente à borda longa da página.
Config. emulação PCL Linhas por página De 1 a 255	Especificar o número de linhas impressas em cada página. Notas: <ul style="list-style-type: none"> • Bandeja 60 é a configuração padrão de fábrica. 64 é a configuração padrão internacional. • A impressora define a quantidade de espaço entre cada linha com base nas configurações Linhas por página, Tamanho papel e Orientação. Selecionar o Tamanho e a Orientação do papel desejados antes de definir Linhas por página.
Config. emulação PCL Largura A4 198 mm 203 mm	Definir a impressora para imprimir no papel de tamanho A4. Notas: <ul style="list-style-type: none"> • "198 mm" é a configuração padrão de fábrica. • A configuração de 203-mm define a largura da página para permitir a impressão de oitenta caracteres com pitch-10.
Config. emulação PCL RC auto após AL Ativar Desligado	Especifica se a impressora realiza automaticamente um retorno de carro (RC) após um comando de controle de alimentação de linha (AL). Nota: Desativado é a configuração padrão de fábrica.
Config. emulação PCL AL auto após RC Ativar Desligado	Especifica se a impressora realiza automaticamente uma alimentação de linha (AL) após um comando de controle de retorno de carro (RC). Nota: Desativado é a configuração padrão de fábrica.

Use	Para
<p>Renum. de bandeja</p> <p>Atribuir aliment. MF</p> <p>Desligado</p> <p>Nenhuma</p> <p>De 0 a 199</p> <p>Atribuir bandeja [x]</p> <p>Desligado</p> <p>Nenhuma</p> <p>De 0 a 199</p> <p>Atribuir papel manual</p> <p>Desligado</p> <p>Nenhuma</p> <p>De 0 a 199</p> <p>Atribuir envelope manual</p> <p>Desligado</p> <p>Nenhuma</p> <p>De 0 a 199</p>	<p>Configurar a impressora para trabalhar com software de impressora ou programas que usam atribuições de origem diferentes para bandejas e alimentadores.</p> <p>Notas:</p> <ul style="list-style-type: none"> • "Desativado" é a configuração padrão de fábrica. • A configuração "Nenhuma" ignora o comando Seleção de alimentação do papel. Essa opção será exibida apenas quando for selecionada pelo interpretador PCL5 . • Um valor entre "0 e 199" permite a atribuição de uma configuração personalizada.
<p>Renum. de bandeja</p> <p>Exibir padrões de fábrica</p> <p>Padrão AMF = 8</p> <p>Padrão B1 = 1</p> <p>Padrão B1 = 4</p> <p>Padrão B1 = 5</p> <p>Padrão B1 = 20</p> <p>Padrão B1 = 21</p> <p>Padrão Env = 6</p> <p>Padrão Papel Man. = 2</p> <p>Padrão Envelope Manual = 3</p>	<p>Exibe a configuração padrão de fábrica atribuída a cada bandeja ou alimentador.</p>
<p>Renum. de bandeja</p> <p>Restaurar padrões</p> <p>Sim</p> <p>Não</p>	<p>Restaura todas as atribuições de bandeja e alimentador às configurações padrão de fábrica.</p>

Menu HTML

Clique com a tecla		Para
Nome da fonte Albertus MT Antique Olive Apple-Chancery Arial MT Avant Garde Bodoni Bookman Chicago Clarendon Cooper Black Copperplate Coronet Courier Eurostile Garamond Geneva Gill Sans Goudy Helvetica Hoefler Text Intl CG Times Intl Courier Intl Univers	Joanna MT Letter Gothic Lubalin Graph Marigold MonaLisa Recut Monaco New CenturySbk New York Optima Oxford Palatino Stempel Garamond Taffy Times TimesNewRoman Univers Zapf Chancery NewSansMTCS NewSansMTCT New SansMTJA NewSansMTKO	Definir a fonte padrão para documentos HTML. Nota: A fonte Times será usada nos documentos HTML que não especificarem uma fonte.

Clique com a tecla	Para
Tamanho da fonte 1–255 pt	Definir o tamanho de fonte padrão para documentos HTML. Notas: <ul style="list-style-type: none"> • 12 pt é a definição padrão de fábrica. • O tamanho da fonte pode ser aumentado em incrementos de 1 ponto.
Ajustar 1–400%	Ajustar a fonte padrão para documentos HTML. Notas: <ul style="list-style-type: none"> • 100% é a definição padrão de fábrica. • O ajuste pode ser aumentado em incrementos de 1%.
Orientação Retrato Paisagem	Definir a orientação da página para documentos HTML. Nota: Retrato é a definição padrão de fábrica.
Tamanho da margem 8 – 255 mm	Definir a margem da página para documentos HTML. Notas: <ul style="list-style-type: none"> • 19 mm é a definição padrão de fábrica. • O tamanho da margem pode ser aumentado em incrementos de 1 mm.

Clique com a tecla	Para
Planos de fundo Não imprimir Imprimir	Especificar se os planos de fundo serão impressos em documentos HTML. Nota: Imprimir é a definição padrão de fábrica.

Menu Imagem

Clique com a tecla	Para
Ajuste automático Ativado Desativado	Selecionar a melhor opção de tamanho, ajuste e orientação de papel. Nota: Ativado é a definição padrão de fábrica. Ela substitui as definições de ajuste e orientação para algumas imagens.
Inverter Ativado Desativado	Inverter imagens monocromáticas com dois tons. Notas: <ul style="list-style-type: none"> Desativado é a definição padrão de fábrica. Essa definição não se aplica a imagens GIF ou JPEG.
Dimensionando Âncora sup. esquerda Mais aproximada Âncora central Ajustar altura/largura Ajustar altura Ajustar largura	Ajustar a imagem de acordo com o tamanho do papel selecionado. Notas: <ul style="list-style-type: none"> Mais aproximada é a definição padrão de fábrica. Quando Ajuste automático está definida como Ativado, o Dimensionamento é definido automaticamente como Mais aproximada.
Orientação Retrato Paisagem Retrato inverso Paisagem inversa	Definir a orientação da imagem. Nota: Retrato é a definição padrão de fábrica.

menu Ajuda

O menu Ajuda consiste em várias páginas de ajuda armazenadas na impressora como PDFs. Elas contêm informações sobre o uso da impressora e a execução de tarefas de impressão.

As versões em inglês, francês, alemão e espanhol estão armazenadas na impressora.

Item de menu	Descrição
Imprimir todas as guias	Imprime todos os guias.
Qualidade de impressão	Fornecer informações sobre como solucionar problemas de qualidade de impressão
Guia de impressão	Fornecer informações sobre o carregamento de papel e outras mídias especiais.
Guia de mídia	Fornecer uma lista dos tamanhos de papel suportados nas bandejas e nos alimentadores
Guia de defeitos de impressão	Oferece informações sobre como resolver defeitos de impressão
Mapa de menus	Fornecer uma lista dos menus e das definições do painel de controle da impressora
Guia informativo	Fornecer ajuda para localizar informações adicionais.
Guia de conexão	Fornecer informações sobre como conectar a impressora localmente (USB) ou a uma rede

Item de menu	Descrição
Guia de mudança	Fornece instruções para mudar a impressora com segurança

Economizar dinheiro e cuidar do meio ambiente

Economizar papel e toner

Estudos mostram que mais de 80% da pegada de carbono de uma impressora está relacionada ao uso do papel. Você pode reduzir significativamente a pegada de carbono usando papéis recicláveis e seguindo algumas sugestões na hora de imprimir, como imprimir nos dois lados do papel e imprimir várias páginas em um lado de uma única folha de papel.

Para obter mais informações sobre como você pode começar a economizar papel e energia usando uma configuração da impressora, consulte [“Modo Econômico” na página 126](#).

Usando papel reciclado

Por ser uma empresa que se preocupa com o meio ambiente, nós apoiamos o uso de papel reciclado produzido especificamente para uso em impressoras a laser. Para mais informações sobre papéis reciclados que funcionam bem com a sua impressora, consulte [“Usando papel reciclado e outros papéis comerciais” na página 62](#).

Economia de suprimentos

Usar os dois lados do papel

Se o modelo da sua impressora oferecer suporte à impressão em frente e verso, você poderá controlar se a impressão será exibida em um ou nos dois lados do papel.

Notas:

- A impressão frente e verso é a configuração padrão no driver de impressão.
- Para obter uma lista completa de produtos e países, acesse www.dell.com/support.

Colocar muitas páginas em uma folha de papel

Você pode imprimir até 16 páginas consecutivas de um documento com várias páginas em um lado de uma única folha de papel configurando a impressão em várias páginas (N-Up) para o trabalho de impressão.

Verificar o primeiro rascunho para maior precisão

Antes de imprimir ou fazer várias cópias de um documento:

- Use o recurso de pré-visualização para ver a aparência do documento antes de imprimi-lo.
- Imprima uma cópia do documento para verificar seu conteúdo e formato para maior precisão.

Evitar atolamentos de papel

Defina corretamente o tamanho e o tipo de papel para evitar atolamentos de papel. Para obter mais informações, consulte [“Para evitar atolamentos” na página 147](#).

Economizar energia

Modo Econômico

1 Abra o navegador da Internet e digite o endereço IP da impressora no campo de endereço.

Notas:

- Visualize o endereço IP da impressora na seção TCP/IP do menu Rede/Portas. O endereço IP é exibido como quatro conjuntos de números separados por pontos, por exemplo, 123.123.123.123.
- Se você estiver usando um servidor proxy, desative-o temporariamente para carregar a página da Web corretamente.

2 Clique em **Configurações >Configurações gerais >Eco-Mode**.

3 Selecione uma configuração.

Use	Para
Desligado	Usar as definições padrão de fábrica para todas as definições associadas ao Modo Eco. Notas: <ul style="list-style-type: none"> • As definições que foram alteradas quando outros modos estavam selecionados são reiniciadas para as definições padrão de fábrica. • Desativado suporta as especificações de desempenho da impressora.
Energia	Reduza o uso de energia, especialmente quando a sua impressora estiver parada. Notas: <ul style="list-style-type: none"> • Os motores do mecanismo da impressora não começam a funcionar enquanto um documento não estiver pronto para impressão. Você poderá observar um curto atraso antes da primeira página ser impressa. • A impressora entra no Modo de suspensão após um minuto de inatividade. • O visor da impressora é desligado quando a impressora estiver no Modo de suspensão. • As luzes no encadernador e de outros encadernadores opcionais são desligadas quando a impressora estiver no Modo de suspensão.
Energia/papel	Usar todas as definições associadas aos modos Energia e Papel.
Papel comum	Ativar o recurso de impressão frente-e verso (duplex) automático.

4 Clique em **Enviar**.

Redução de ruído da impressora

Use o Modo silencioso para reduzir o ruído da impressora.

1 No painel de controle da impressora, navegue até:



2 Selecione uma configuração.

Use	Para
Ativar	<p>Reduzir ruído da impressora.</p> <p>Notas:</p> <ul style="list-style-type: none"> Os trabalhos de impressão serão processados em uma velocidade reduzida. Os motores do mecanismo da impressora não começam a funcionar enquanto um documento não estiver pronto para impressão. Há um pequeno atraso antes da impressão da primeira página. Os sons do controle do alarme e do alarme do cartucho são desativados. A impressora ignora o comando Início automático.
Desligado	<p>Usar as configurações padrão de fábrica.</p> <p>Nota: Essa definição suporta as especificações de desempenho da impressora.</p>

3 Pressione .

Ajustando o modo de suspensão

Para economizar energia, diminua o número de minutos para a impressora entrar no Modo de suspensão. Selecione de 1 a 120. A configuração padrão de fábrica é 30 minutos.

Nota: A impressora ainda aceitará trabalhos de impressão no Modo de suspensão.

Uso do servidor da Web incorporado

1 Abra o navegador da Internet e digite o endereço IP da impressora no campo de endereço.

Notas:

- Visualize o endereço IP da impressora na seção TCP/IP do menu Rede/Portas. O endereço IP é exibido como quatro conjuntos de números separados por pontos, por exemplo, 123.123.123.123.
- Se você estiver usando um servidor proxy, desative-o temporariamente para carregar a página da Web corretamente.

2 Navegue para:







Configurações >Configurações gerais >Tempos limite.

3 No campo Modo de suspensão, insira o número de minutos que você deseja que a impressora aguarde antes de entrar no modo de suspensão.

4 Clique em **Enviar**.

Uso do painel de controle da impressora

1 No painel de controle da impressora, navegue até:

 >Configurações >  >Configurações >  >Configurações gerais >  >Tempos limite >  >Modo de suspensão > 

2 No campo Modo de suspensão, selecione o número de minutos que você deseja que a impressora aguarde antes de entrar no Modo de suspensão.

3 Pressione .

Usando o Modo de hibernação

Hibernação é um modo que opera com energia-extremamente-baixa.

Notas:

- Três dias é a quantidade padrão de tempo antes de a impressora entrar no modo de hibernação.
- Certifique-se de reativar a impressora do modo de hibernação antes de enviar um trabalho de impressão. Uma reinicialização forçada ou pressionar longamente o botão Suspende reativa a impressora do modo de hibernação.
- Se a impressora estiver no modo de hibernação, então o Servidor da Web incorporado está desativado.

1 No painel de controle, navegue até:



2 Pressione **Pressionar o botão Suspende** ou **Pressionar e manter pressionado o botão Suspende** e, em seguida, pressione .

3 Pressione **Hibernação** > .

Ajuste do brilho do visor da impressora

Para economizar energia, ou se você tiver dificuldades em ler o visor, ajuste a configuração do brilho do visor.

Uso do servidor da Web incorporado

1 Abra o navegador da Internet e digite o endereço IP da impressora no campo de endereço.

Notas:

- Visualize o endereço IP da impressora na seção TCP/IP do menu Rede/Portas. O endereço IP é exibido como quatro conjuntos de números separados por pontos, por exemplo, 123.123.123.123.
- Se você estiver usando um servidor proxy, desative-o temporariamente para carregar a página da Web corretamente.

2 Clique em **Configurações > Configurações gerais**.

3 No campo Brilho da tela, digite a porcentagem de brilho que você deseja para o visor.

4 Clique em **Enviar**.

Reciclar

Reciclagem de produtos Dell

Para devolver produtos Dell para reciclagem:

1 Visite nosso website em www.dell.com/recycle.

2 Selecione seu país ou sua região.

3 Siga as instruções na tela do computador.

Protegendo a impressora

Uso do recurso de trava de segurança

A impressora é equipada com um recurso de trava de segurança. Quando uma trava compatível com a maioria dos computadores laptop é conectada, a impressora é bloqueada. Quando bloqueada, não é possível remover a placa do controlador e sua proteção. Conecte uma trava de segurança à impressora no local indicado.



Declaração de volatilidade

A sua impressora contém vários tipos de memória que podem armazenar as definições de dispositivo e rede, além dos dados de usuário.

Tipo de memória	Descrição
Memória volátil	A sua impressora usa a <i>memória RAM</i> padrão para armazenar em buffer temporariamente os dados do usuário durante os trabalhos de impressão simples.
Memória não-volátil	A sua impressora pode usar duas formas de memória não volátil: EEPROM e NAND (memória flash). Os dois tipos são usados para armazenar o sistema operacional, configurações do dispositivo, informações de rede, configurações de marcador e soluções incorporadas.
Memória do disco rígido	Algumas impressoras possuem uma unidade de disco rígido instalada. O disco rígido da impressora foi desenvolvido para funcionalidade específica de dispositivo. Isto permite que o dispositivo retenha os dados de usuários armazenados em buffer de trabalhos complexos de impressão, assim como dados de formulários ou dados de fontes.

Apague o conteúdo de qualquer memória de impressora instalada nas seguintes circunstâncias:

- A impressora está sendo desativada.
- O disco rígido da impressora está sendo substituído.
- A impressora está sendo movida para um outro departamento ou local.
- A impressora está passando por manutenção por uma pessoa fora da sua organização.

- A impressora está sendo removida de seu local para passar por manutenção.
- A impressora está sendo vendida para outra organização.

Descarte de um disco rígido da impressora

Nota: Alguns modelos de impressora podem não ter um disco rígido de impressora instalado.

Em ambientes de alta segurança, talvez seja necessário executar etapas adicionais para garantir que os dados confidenciais armazenados no disco rígido da impressora não sejam acessados quando a impressora ou o seu disco rígido for removido de seu local.

- **Desmagnetização** — Libera um campo magnético no disco rígido que apaga todos os dados armazenados
- **Esmagamento** — Comprime fisicamente o disco rígido para quebrar peças de componentes e torná-las ilegíveis.
- **Trituração** — Tritura fisicamente o disco rígido em pequenos pedaços de metal

Nota: A maioria dos dados pode ser apagada eletronicamente, mas a única maneira de garantir que todos os dados sejam totalmente apagados é destruindo fisicamente cada disco rígido em que os dados possam estar armazenados.

Limpendo a memória volátil

A memória volátil (RAM) instalada na impressora requer uma fonte de energia para reter as informações. Para apagar os dados em buffer, desligue a impressora.

Limpeza da memória não-volátil

Apague configurações individuais, configurações de rede e dispositivo, configurações de segurança e soluções incorporadas com as etapas a seguir:

- 1** Desligue a impressora.
- 2** Mantenha pressionados os botões **2** e **6** do teclado ao ligar a impressora. Solte os botões somente quando a tela com a barra de andamento for exibida.

A impressora executa uma sequência de ativação e, em seguida, o menu Configuração é exibido. Quando a impressora está totalmente ligada, uma lista de funções é exibida em seu visor.

- 3** Pressione o botão de seta para cima ou para baixo até que **Limpe todas as definições** seja exibido. A impressora será reiniciada várias vezes durante este processo.

Nota: A opção Limpar todas as configurações remove com segurança configurações de dispositivo, soluções, trabalhos, fax e senhas da memória da impressora.

- 4** Navegue para:

Voltar >Sair do menu de configuração

A impressora realizará um POR (Power On Reset) e, depois, retornará ao modo de operação normal.

Limpendo a memória do disco rígido da impressora

Notas:

- Alguns modelos de impressora podem não ter um disco rígido de impressora instalado.
- Configurar a opção Apagar arquivos de dados temporários nos menus da impressora permite que você remova material confidencial residual deixado por trabalhos de impressão, sobrescrevendo de forma segura os arquivos que foram marcados para exclusão.

Usando o painel de controle da impressora

1 Desligue a impressora.

2 Mantenha **2** e **6** pressionados ao ligar a impressora. Solte os botões somente quando a tela com a barra de andamento for exibida.

A impressora executa uma sequência de ativação e, em seguida, o menu Configuração é exibido. Quando a impressora está totalmente ligada, uma lista de funções é exibida em seu visor.

3 Pressione o botão de seta para cima ou para baixo até que **Limpar disco** seja exibido e, em seguida, selecione uma das seguintes opções:

- **Limpar disco (rápido)** — permite que você sobrescreva o disco rígido com zeros em uma passagem única.
- **Limpar disco (seguro)** — permite que você sobrescreva o disco com padrões de bit aleatórios várias vezes, seguido de uma passagem de verificação. Uma substituição segura é compatível com o padrão DoD 5220.22-M para a limpeza de dados segura do disco rígido. As informações altamente confidenciais devem ser limpas usando esse método.

4 Pressione o botão de seta para cima ou para baixo até que **Sim** seja exibido e, em seguida, continue com a limpeza do disco.

Notas:

- Uma barra de status indicará o andamento da tarefa de limpeza de disco.
- A Limpeza de disco pode levar de vários minutos até mais de uma hora, durante esse tempo a impressora ficará indisponível para outras tarefas do usuário.

5 Navegue até:

Voltar >Sair do menu de configuração

A impressora realizará um POR (Power On Reset) e, depois, retornará ao modo de operação normal.

Configurando a criptografia de disco rígido da impressora

Ative a criptografia de disco rígido para prevenir a perda de dados importantes caso a impressora ou o disco rígido seja roubado.

Nota: Alguns modelos de impressora podem não ter um disco rígido de impressora instalado.

Uso do servidor da Web incorporado

1 Abra o navegador da Internet e digite o endereço IP da impressora no campo de endereço.

Notas:

- Visualize o endereço IP da impressora na seção TCP/IP do menu Rede/Portas. O endereço IP é exibido como quatro conjuntos de números separados por pontos, por exemplo, 123.123.123.123.
- Se você estiver usando um servidor proxy, desative-o temporariamente para carregar a página da Web corretamente.

2 Clique em **Configurações >Segurança >Criptografia de disco**.

Nota: A Criptografia de disco é exibida no menu Segurança apenas quando há um disco rígido formatado e sem defeito instalado na impressora.

3 No menu Criptografia de disco, selecione **Ativar**.**Notas:**

- A ativação da criptografia de disco apagará o conteúdo do disco rígido da impressora.
- A criptografia de disco pode levar de vários minutos até mais de uma hora, durante esse tempo a impressora ficará indisponível para outras tarefas do usuário.

Uso do painel de controle da impressora

1 Desligue a impressora.**2** Mantenha **2** e **6** pressionados ao ligar a impressora. Solte os botões somente quando a tela com a barra de andamento for exibida.

A impressora executa uma sequência de ativação e, em seguida, o menu Configuração é exibido. Com a impressora totalmente ligada, uma lista de funções é exibida no visor.

3 Navegue para:**Criptografia de disco >Ativar**

Nota: A ativação da criptografia de disco apagará o conteúdo do disco rígido da impressora.

4 Selecione **Sim** para continuar com a limpeza de disco.**Notas:**

- Não desligue a impressora durante o processo de criptografia. Isso pode resultar em perda de dados.
- A criptografia de disco pode levar de vários minutos até mais de uma hora, durante esse tempo a impressora ficará indisponível para outras tarefas do usuário.
- Uma barra de status indicará o andamento da tarefa de limpeza de disco. Após o disco ter sido criptografado, a impressora retornará à tela para ativar ou desativar a criptografia de disco.

5 Navegue para:**Voltar >Sair do menu de configuração**

A impressora realizará um POR (Power On Reset) e, depois, retornará ao modo de operação normal.

Localizando informações de segurança da impressora

Em ambientes de alta segurança, talvez você precise executar etapas adicionais para garantir que os dados confidenciais armazenados na impressora não sejam acessados por pessoas não autorizadas. Para obter mais informações, verifique o *Guia do administrador do "Embedded Web Server — Segurança"* no CD da impressora ou no website, ou entre em contato com o local onde adquiriu a impressora.

Manutenção da impressora

É necessário executar certas tarefas periodicamente a fim de manter o desempenho ideal da impressora.

Aviso—Dano Potencial: Se o desempenho ideal da impressora não for mantido ou as peças e os suprimentos não forem substituídos quando necessário, a impressora poderá ser danificada.

Número estimado de páginas restantes

O número estimado de páginas restantes é baseado no histórico de impressão recente da impressora. A precisão pode variar significativamente, e ela depende de vários fatores, como conteúdo real do documento, configurações de qualidade de impressão e outras configurações da impressora.

A precisão do número estimado de páginas restantes pode diminuir se o consumo real de impressão for diferente do histórico do consumo de impressão. Leve em consideração o nível variável de precisão antes de adquirir ou trocar suprimentos com base na estimativa. Até que um histórico de impressão correto seja obtido na impressora, as estimativas iniciais assumem consumos de suprimentos futuros, com base nos métodos de teste da International Organization for Standardization e no conteúdo da página.

* Rendimento contínuo médio do cartucho preto declarado de acordo com a ISO/IEC 19752.

Limpeza da impressora

Limpeza da impressora

Nota: Pode ser necessário realizar essa tarefa em intervalos de alguns meses.

Aviso—Dano Potencial: Os danos causados à impressora por manuseio incorreto não são cobertos pela garantia.

- 1 Verifique se a impressora está desligada e desconectada da tomada.



ATENÇÃO—PERIGO DE CHOQUE: Para evitar o risco de choque elétrico ao limpar a parte externa da impressora, desconecte o cabo de energia da tomada e todos os cabos da impressora antes de prosseguir.

- 2 Remova o papel da bandeja padrão e do alimentador multifunção.
- 3 Remova toda poeira, fiapos e pedaços de papel ao redor da impressora usando uma escova macia ou aspirador de pó.
- 4 Umedeça um pano limpo e sem fiapos com água e use-o para limpar a parte externa da impressora.

Aviso—Dano Potencial: Não use detergentes ou produtos de limpeza domésticos, pois eles podem danificar o acabamento da impressora.

- 5 Antes de começar um novo trabalho de impressão, verifique se todas as áreas da impressora estão secas.

Esvaziando a caixa de perfuração

- 1 Retire a caixa de perfuração.

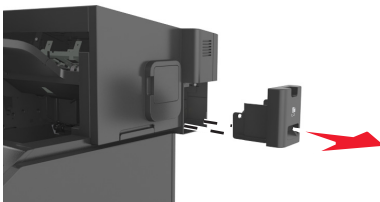

- 2 Esvazie o contêiner.

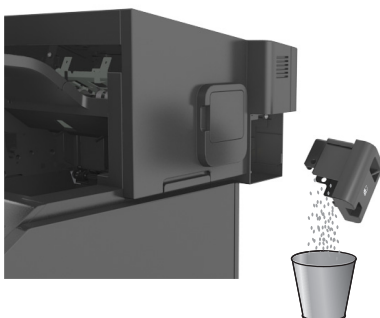

- 3 Coloque a caixa de perfuração vazia novamente no encadernador até ela *encaixar* no lugar.

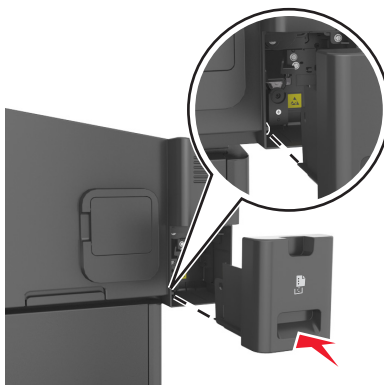

Verificação do status de peças e suprimentos

O visor da impressora exibe uma mensagem quando há necessidade de manutenção ou de um item de suprimento de substituição.

Verificando o status das peças e dos suprimentos no painel de controle da impressora

No painel de controle da impressora, navegue até:

 >Status/Suprimentos >  Exibir suprimentos > 

Verificação do status das peças e dos suprimentos do Servidor da Web incorporado

Nota: Verifique se o computador e a impressora estão conectados à mesma rede.

- 1 Abra o navegador da Internet e digite o endereço IP da impressora no campo de endereço.

Notas:

- Visualize o endereço IP da impressora na seção TCP/IP do menu Rede/Portas. O endereço IP é exibido como quatro conjuntos de números separados por pontos, por exemplo, 123.123.123.123.
- Se você estiver usando um servidor proxy, desative-o temporariamente para carregar a página da Web corretamente.

- 2 Clique em **Status do Dispositivo** >**Mais detalhes**.

Pedido de suprimentos

Pedido de suprimentos usando o Utilitário de pedido de suprimentos

- 1 Use o comando de Pesquisa no menu Iniciar para localizar o Centro de monitoração de status.
- 2 Abra o aplicativo e clique em **Encomendar suprimentos**.

Pedido de suprimentos usando a tela inicial da impressora

- 1 Use o comando de pesquisa no menu Iniciar para localizar a Página inicial da impressora Dell.
- 2 Abra o aplicativo e clique em **Manutenção** >**Encomendar suprimentos**.

Armazenamento de suprimentos

Escolha uma área de armazenagem limpa e arejada para os suprimentos da impressora. Armazene os suprimentos com o lado indicado para cima e em sua embalagem original até utilizá-los.

Não exponha os suprimentos a:

- Luz solar direta
- Temperaturas superiores a 35°C (95°F)
- Alta umidade (superior a 80%)
- Maresia
- Gases corrosivos
- Excesso de poeira

Troca de suprimentos

Troca do cartucho de toner

- 1 Levante a tampa frontal e pressione a porta do alimentador multiuso.

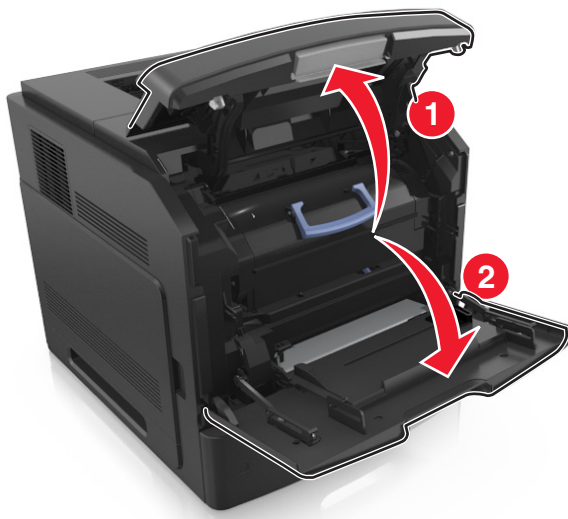

- 2 Retire o cartucho da impressora pela alça.



- 3 Retire o cartucho de toner novo e o material da embalagem. Chacoalhe o cartucho para redistribuir o toner.



- 4 Coloque o cartucho de toner na impressora alinhando os trilhos laterais do cartucho com as setas nos trilhos laterais dentro da impressora.

Nota: Verifique se o cartucho está totalmente encaixado.

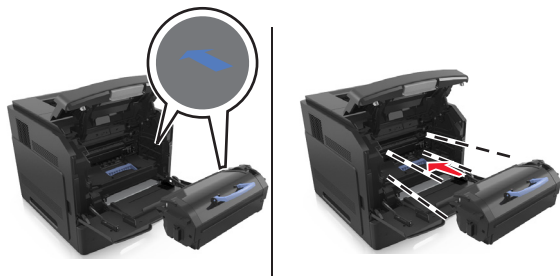

Aviso—Dano Potencial: Ao trocar um cartucho de toner, não deixe a unidade de criação de imagens exposta à luz direta por muito tempo. A longa exposição à luz pode causar problemas na qualidade de impressão.

5 Feche a porta do alimentador multi-uso e a tampa frontal.

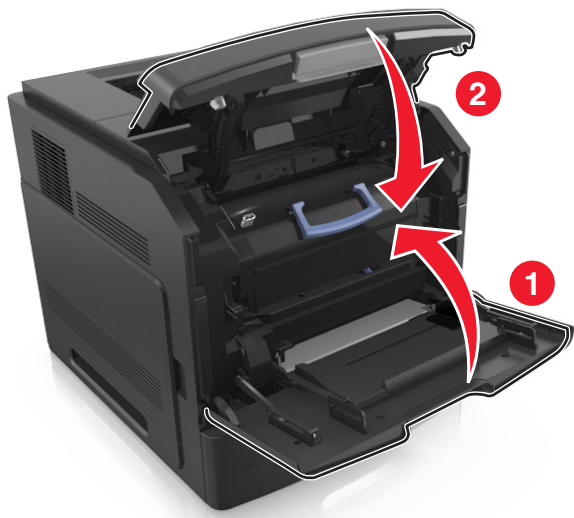

Troca da unidade de criação de imagens

1 Levante a tampa frontal e pressione a porta do alimentador multiuso.

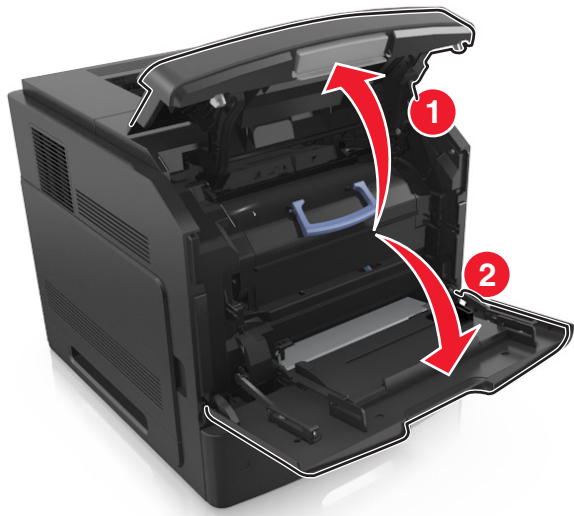

- 2 Retire o cartucho de toner da impressora pela alça.

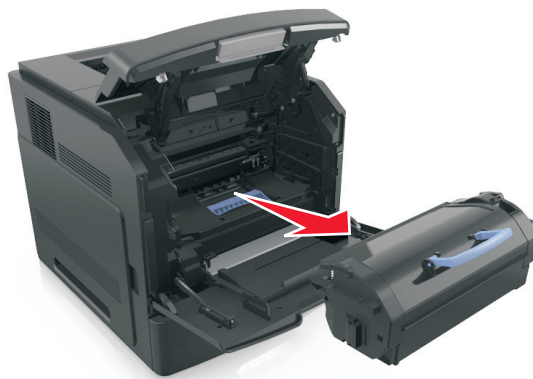

- 3 Levante a alça azul e puxe a unidade de criação de imagens para fora da impressora.

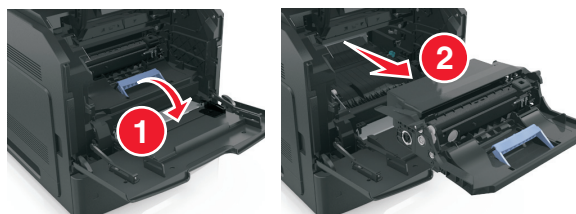

- 4 Desembale a nova unidade de criação de imagens e agite-a.

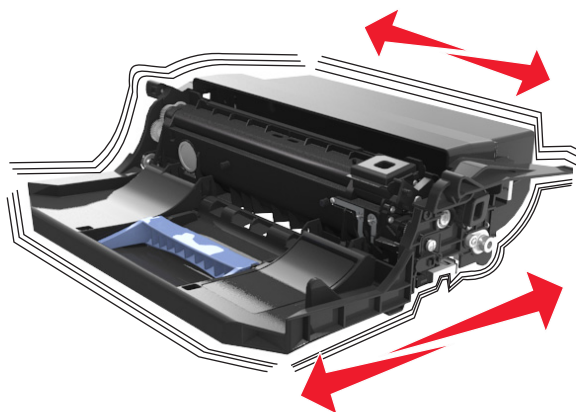

- 5 Remova todos os materiais de embalagem da unidade de criação de imagens.

Aviso—Dano Potencial: Não exponha as unidades criação de imagens à luz por mais de dez minutos. A longa exposição à luz pode causar problemas na qualidade de impressão.

Aviso—Dano Potencial: Não toque no cilindro fotocondutor. Fazer isso pode afetar a qualidade dos trabalhos de impressão futuros.

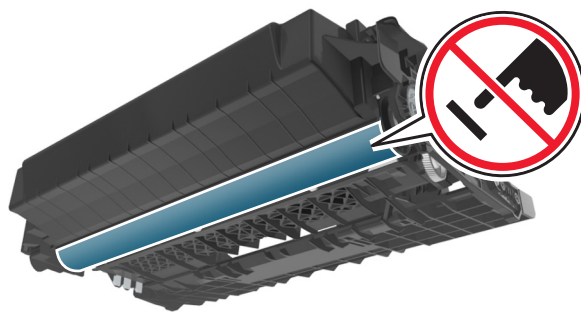

6 Coloque a unidade de criação de imagens na impressora alinhando as setas nos trilhos laterais da unidade às setas nos trilhos laterais dentro da impressora.

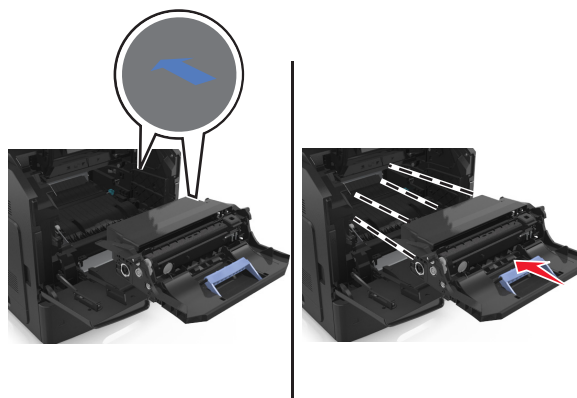

7 Coloque o cartucho de toner na impressora alinhando os trilhos laterais do cartucho com as setas nos trilhos laterais dentro da impressora.

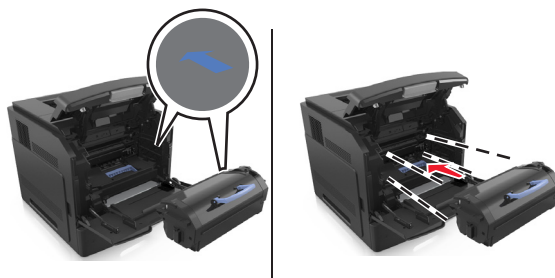

8 Feche a porta do alimentador multi-uso e a tampa frontal.

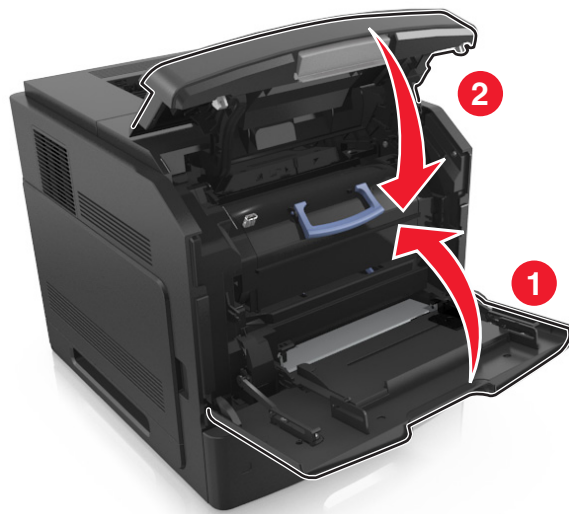

Troca de um cartucho de grampos

1 Abra a porta do grampeador.

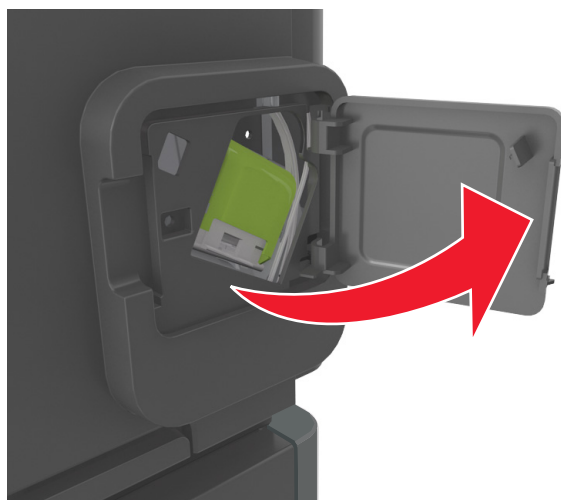

2 Pressione a trava do suporte do cartucho de grampos e puxe o suporte para fora do encadernador.

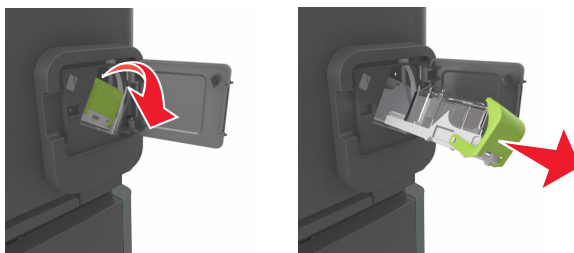

3 Pressione os dois lados da caixa de grampos vazia e a retire do cartucho.

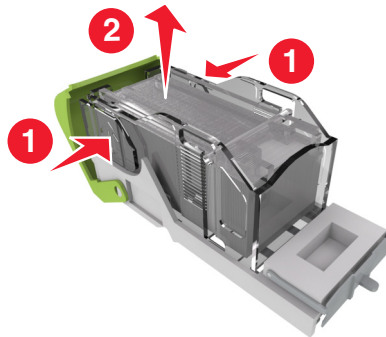

4 Insira a parte frontal da nova caixa de grampos no cartucho e empurre a parte traseira para dentro do cartucho.

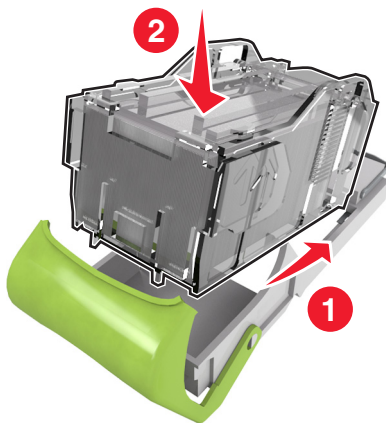

5 Coloque o cartucho de grampos no encadernador até que ele *encaixe* no lugar.

6 Feche a porta do grampeador.

Transporte da impressora

⚠ ATENÇÃO — RISCO DE FERIMENTO: O peso da impressora é superior a 18 kg e exige duas ou mais pessoas treinadas para movê-la com segurança.

Antes de mover a impressora

⚠ ATENÇÃO — RISCO DE FERIMENTO: Antes de mover a impressora, siga estas diretrizes para evitar danos a você ou à impressora:

- Desligue a impressora e desconecte o cabo de energia da tomada elétrica.
- Desconecte todos os fios e cabos da impressora.
- Se dois ou mais encadernadores opcionais estiverem instalados, você deverá removê-los um por um da impressora.

Notas:

- Remova o encadernador superior primeiro.
- Para isso, segure o encadernador pelas laterais e levante as travas para destravá-lo.

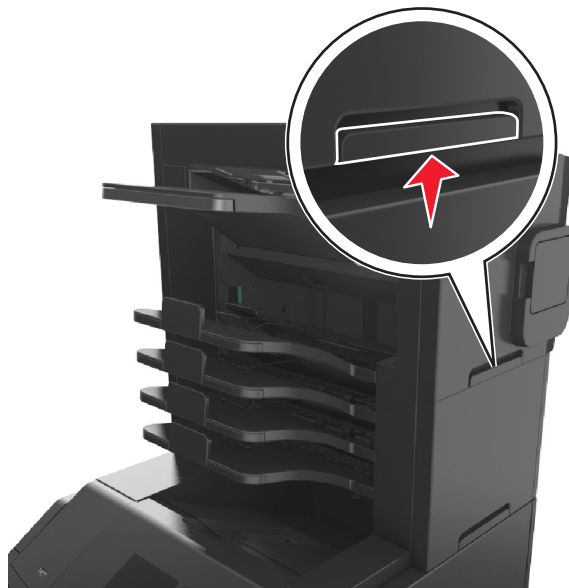

- Se a impressora não tiver uma base com rodinhas, mas estiver configurada com bandejas opcionais, você deverá removê-las.

Nota: Deslize a trava na lateral direita da bandeja opcional para frente até que a bandeja se *encaixe* no lugar.



- Use as alças laterais da impressora para levantá-la.
- Tome cuidado para que seus dedos não fiquem embaixo da impressora ao abaixá-la.
- Verifique se há espaço o suficiente à volta da impressora.
- Utilize somente o cabo de alimentação fornecido com o produto ou um cabo de alimentação substituto de um fabricante autorizado.

Aviso—Dano Potencial: Os danos causados à impressora por movimentação incorreta não são cobertos pela garantia.

Movendo a impressora para outro local

A impressora e as opções de hardware podem ser movimentadas com segurança para outro local se você tomar as seguintes precauções:

- Qualquer carrinho usado para mover a impressora deve possuir uma superfície capaz de suportar a base completa da impressora.
- Qualquer carrinho usado para mover as opções de hardware deve ter uma superfície capaz de suportar as dimensões das opções do mesmo.
- Mantenha a impressora em posição vertical.
- Evite movimentos bruscos.

Transporte da impressora

Ao transportar a impressora, use a embalagem original ou ligue para o local de compra para obter um kit de realocação.

Gerenciamento da impressora

Gerenciamento das mensagens da impressora

Use o aplicativo Sistema de mensagens de status para visualizar as mensagens de erro que requerem sua intervenção na impressora. Quando há um erro, é exibido um balão informando qual é o erro e apontando para as informações sobre recuperação apropriadas.

Se você tiver instalado o Sistema de mensagens de status com o software da impressora, o aplicativo será iniciado automaticamente quando a instalação do software estiver concluída. A instalação terá sido bem sucedida se o ícone do Sistema de mensagens de status for exibido na bandeja do sistema.

Notas:

- Esse recurso estará disponível somente no Windows XP ou posterior.
- Verifique se o suporte de comunicação bidirecional está no lugar para que a impressora e o computador possam estabelecer comunicação.

Desativar o Sistema de mensagens de status

- 1 Na bandeja do sistema, clique com o botão direito no ícone do Sistema de mensagens de status.
- 2 Selecione **Sair**.

Ativar o Sistema de mensagens de status

- 1 Use o comando de pesquisa no menu Iniciar para localizar o Sistema de mensagens de status.
- 2 Abra o aplicativo.

Acesso ao Centro de monitoração de status

Use este aplicativo para visualizar o status de qualquer impressora USB ou conectada à rede e para encomendar suprimentos on-line.

Nota: Verifique se o suporte de comunicação bidirecional está no lugar para que a impressora e o computador possam estabelecer comunicação.

- 1 Use o comando de pesquisa no menu Iniciar para localizar o Centro de monitoração de status.
- 2 Abra o aplicativo.

Verificar vídeo virtual

- 1 Abra o navegador da Internet e digite o endereço IP da impressora no campo de endereço.

Notas:

- Visualize o endereço IP da impressora na seção TCP/IP do menu Rede/Portas. O endereço IP é exibido como quatro conjuntos de números separados por pontos, por exemplo, 123.123.123.123.

- Se você estiver usando um servidor proxy, desative-o temporariamente para carregar a página da Web corretamente.
- 2 Verifique o vídeo virtual que é exibido no canto superior esquerdo da tela.
A exibição virtual mostra como seria a exibição real no painel de controle da impressora.

Modificação das configurações de impressão confidencial

Nota: Este recurso está disponível apenas para as impressoras de rede ou para as impressoras conectadas a servidores de impressão.

- 1 Abra o navegador da Internet e digite o endereço IP da impressora no campo de endereço.

Notas:

- Visualize o endereço IP da impressora na seção TCP/IP do menu Rede/Portas. O endereço IP é exibido como quatro conjuntos de números separados por pontos, por exemplo, 123.123.123.123.
 - Se você estiver usando um servidor proxy, desative-o temporariamente para carregar a página da Web corretamente.
- 2 Clique em **Configurações** guia >**Segurança** >**Configuração de impressão confidencial**.
 - 3 Altere as configurações:
 - Defina um número máximo de tentativas de inserção do PIN. Quando um usuário excede um número específico de tentativas de digitação de PIN, todos os trabalhos desse usuário são excluídos.
 - Defina um tempo de expiração para os trabalhos de impressão confidenciais. Se um usuário não imprimir seus trabalhos dentro do período designado, todos eles serão excluídos.
 - 4 Salve as novas configurações.

Cópia das configurações de outras impressoras

Nota: Este recurso só está disponível em impressoras de rede.

- 1 Abra o navegador da Internet e digite o endereço IP da impressora no campo de endereço.

Notas:

- Visualize o endereço IP da impressora na seção TCP/IP do menu Rede/Portas. O endereço IP é exibido como quatro conjuntos de números separados por pontos, por exemplo, 123.123.123.123.
 - Se você estiver usando um servidor proxy, desative-o temporariamente para carregar a página da Web corretamente.
- 2 Clique em **Copiar config impr..**
 - 3 Para alterar o idioma, selecione um no menu suspenso e clique em **Clique aqui para enviar o idioma**.
 - 4 Clique em **Configurações da impressora**.
 - 5 Insira os endereços IP das impressoras de origem e de destino nos respectivos campos.
Nota: Caso queira adicionar ou remover a impressora de destino, clique em **Adicionar IP de destino** ou **Remover IP de destino**.
 - 6 Clique em **Copiar config impr..**







Restauração das configurações padrão de fábrica

Para manter uma lista de definições atuais do menu para referência, imprima uma página de definições de menu antes de restaurar as definições padrão de fábrica. Para obter mais informações, consulte [“Impressão de uma página de configurações de menu” na página 38](#).

Se quiser um método mais abrangente de restauração das definições de padrão de fábrica da impressora, execute a opção Limpe todas as definições. Para obter mais informações, consulte [“Limpeza da memória não-volátil” na página 130](#).

Aviso—Dano Potencial: a restauração dos padrões de fábrica faz com que todas as definições da impressora voltem a ser as padrão de fábrica. As exceções incluem o idioma exibido, os tamanhos e mensagens personalizados e as definições do menu Rede/Porta. Todos os downloads armazenados na RAM são excluídos. Os downloads armazenados na memória flash ou no disco rígido da impressora não são afetados.

No painel de controle da impressora, navegue até:

 >Configurações >  >Configurações >  >Configurações Gerais >  >Padrões de fábrica >  >Restaurar agora > 

Limpeza de atolamentos

Selecione com atenção o papel e a mídia especial e os coloque adequadamente para evitar mais atolamentos. Se ocorrer um atolamento de papel, siga as etapas descritas neste capítulo.

Nota: A Recuperação de atolamentos é definida como Automática por padrão. A impressora imprime novamente as páginas atoladas a menos que a memória necessária para manter as páginas seja solicitada para outras tarefas da impressora.

Para evitar atolamentos

Coloque o papel corretamente

- Verifique se o papel está plano na bandeja.

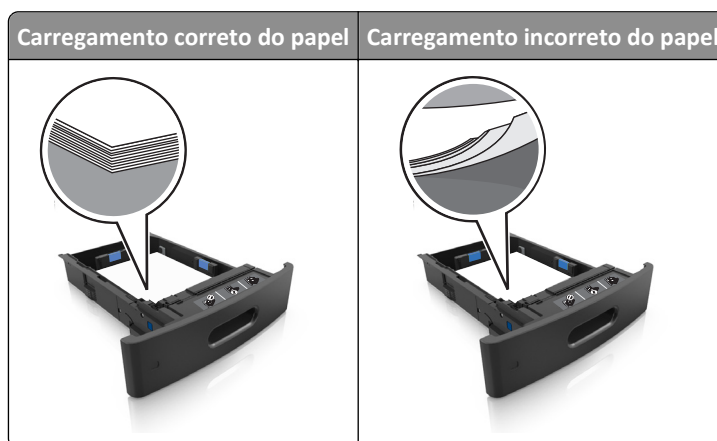

- Não remova uma bandeja durante a impressão.
- Não coloque uma bandeja durante a impressão. Coloque-o antes de imprimir, ou aguarde a mensagem para colocá-lo.
- Não carregue papel em excesso. Certifique-se de que a altura da pilha de papel esteja abaixo do indicador de preenchimento.

- Não deslize o papel na bandeja. Carregue o papel de acordo com a ilustração.

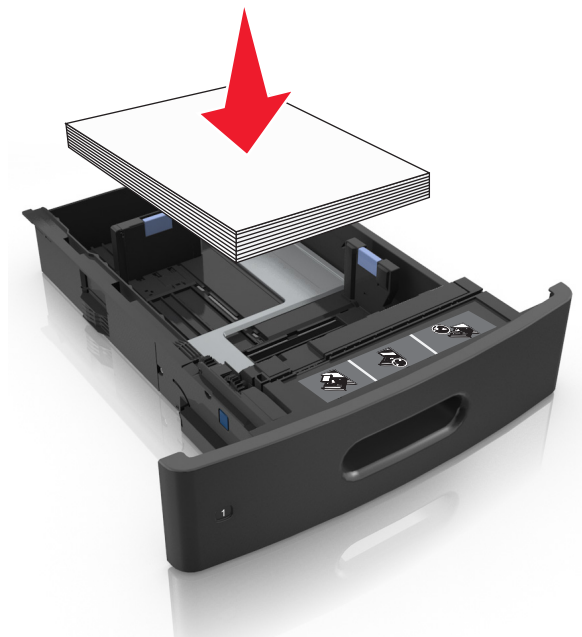

- Verifique se as guias da bandeja de papel ou do alimentador multi-uso estão posicionadas corretamente e se não estão pressionadas contra os papéis ou os envelopes.
- Empurre a bandeja firmemente na impressora após colocar o papel.
- Se você estiver carregando papel perfurado para uso com o encadernador, então verifique se os furos na borda longa do papel estão no lado direito da bandeja.

Fonte	Imprimindo	Orientação
Bandeja	Um lado	A borda curta com furos entra na impressora primeiro.
	Frente e verso	A borda curta sem furos entra na impressora primeiro.
Alimentador multi-uso	Um lado	A borda curta com furos entra na impressora primeiro.
	Frente e verso	A borda curta sem furos entra na impressora primeiro.

Nota: Se os furos na borda longa do papel estão no lado esquerdo da bandeja, então pode ocorrer um atolamento.

Deixe o papel entrar corretamente nas bandejas da caixa de correio opcional

- Certifique-se de ajustar o extensor de bandeja de modo que os indicadores de tamanho de papel coincidam com o tamanho do papel usado.

Notas:

- Se o extensor de bandeja for menor que o tamanho do papel que você está imprimindo, então o papel causa um atolamento na bandeja da caixa de correio. Por exemplo, se você estiver imprimindo em um papel ofício e o extensor de bandeja está definido para tamanho carta, então ocorre um atolamento.
- Se o extensor de bandeja for maior que o tamanho do papel que você está imprimindo, então as bordas ficam irregulares e o papel não é empilhado corretamente. Por exemplo, se você estiver imprimindo em um

papel carta e o extensor de bandeja está definido para tamanho ofício, então o papel não fica empilhado corretamente.

- Se o papel tem de ser devolvido para a bandeja da caixa de correio, então coloque o papel debaixo do braço da bandeja e empurre o papel todo o caminho de volta.

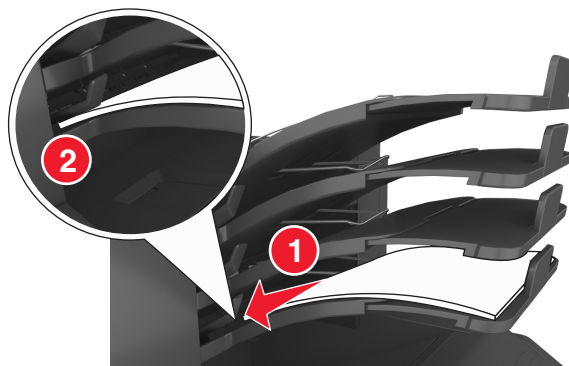

Nota: Se o papel não estiver sobre o braço da bandeja, então ocorre um atolamento devido a uma bandeja sobrecarregada.

Use os papéis recomendados

- Use apenas os papéis e a mídia especial recomendados.
- Não coloque papel enrugado, amassado, úmido ou curvado.
- Chacoalhe, ventile e alinhe o papel ou a mídia especial antes de carregá-la.

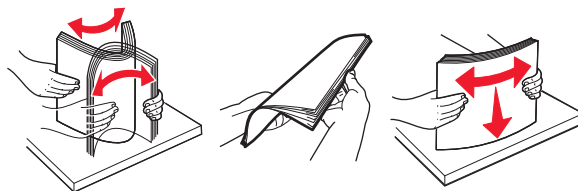

- Não use mídia que tenha sido cortada ou aparada à mão.
- Não misture tamanhos, pesos ou tipos de papel na mesma bandeja.
- Assegure-se de que o tamanho e o tipo de papel estão definidos corretamente no computador ou painel de controle da impressora.
- Guarde o papel de acordo com as recomendações do fabricante.

Para entender as mensagens e os locais de atolamento

Quando ocorre um atolamento, é exibida no visor da impressora uma mensagem indicando o local do atolamento e informações para limpar o atolamento. Abra as portas, tampas e bandejas indicadas no visor para remover o atolamento.

Notas:

- Quando o Assistente de atolamento está definido em Ligado, **Descartando páginas** aparecerá no visor e a impressora descarta páginas em branco ou com impressões parciais para a bandeja padrão depois da página atolada ser liberada. Verifique a sua impressão por páginas em branco.

- Quando a Recuperação do atolamento está definida em Ligado ou Automático, a impressora imprime novamente as páginas atoladas. No entanto, a configuração Automático imprime novamente as páginas atoladas se uma memória da impressora adequada estiver disponível.

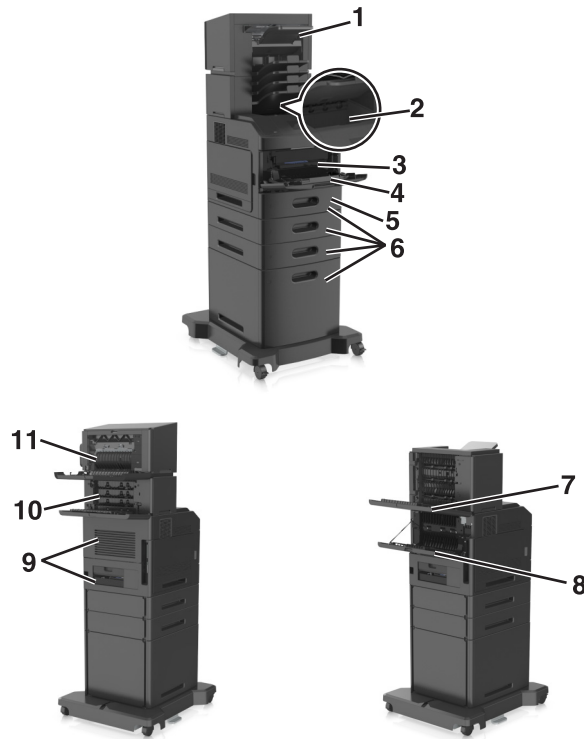

	Local do atolamento	Mensagem da impressora	O que fazer
1	Encadernador	[x]-atolamento de papel, retire o papel, abra a porta do grampeador. Deixe o papel na bandeja. [455–457]	Remova o papel da bandeja de grampeador, abra a porta do grampeador, em seguida, remova o cartucho de grampos e remova os grampos atolados.
2	Bandeja padrão	[x]-atolamento de página, retire o atolamento da bandeja padrão. [203]	Remova o papel atolado da bandeja padrão.
3	Dentro da impressora.	[x]-atolamento de papel, levante a tampa frontal para retirar o cartucho. [200–201]	Abra a tampa frontal e do alimentador multi-uso, em seguida, remova o cartucho de toner e a unidade de criação de imagens e remova o papel atolado.
4	Alimentador multi-uso	[x]-atolamento de papel, limpe o alimentador manual. [250]	Remova todo o papel do alimentador multi-uso para remover o papel atolado.
5	Área duplex	[x]-atolamento de papel, retire a bandeja 1 para limpar a guia duplex. [235–239]	Retire a bandeja 1 completamente, empurre a guia frontal duplex para baixo e remova o papel atolado.
6	Bandejas	[x]-atolamento de papel, abra a bandeja [x]. [24x]	Retire a bandeja indicada e, em seguida, remova o papel atolado.
7	Expansor de saída de alta-capacidade	[x]-atolamento de papel, retire o papel, abra a porta traseira do expansor. Deixe o papel na bandeja. [43y.xx]	Abra a porta traseira do expansor de saída de alta capacidade e remova o papel atolado.
8	Porta traseira superior	[x]-atolamento de papel, abra a porta traseira superior. [202]	Abra a porta traseira da impressora e, em seguida, remova o papel atolado.

	Local do atolamento	Mensagem da impressora	O que fazer
9	Porta traseira superior e da área duplex	[x]-atolamento de papel, abra a porta traseira superior e inferior. [231–234]	Abra a porta traseira da impressora e a porta traseira da área duplex e, em seguida, remova o papel atolado.
10	Caixa de correio	[x]-atolamento de papel, retire o papel, abra a porta traseira da caixa do correio. Deixe o papel na bandeja. [41y.xx]	Abra a porta traseira da caixa de correio e, em seguida, remova o papel atolado.
11	Porta traseira do encadernador	[x]-atolamento de papel, retire o papel, abra a porta traseira do encadernador. Deixe o papel na bandeja. [451]	Abra a porta traseira do encadernador e, em seguida, remova o papel atolado.

[x]-atolamento de papel, levante a tampa frontal para retirar o cartucho. [200–201]

 **ATENÇÃO — SUPERFÍCIE QUENTE:** A parte interna da impressora pode estar quente. Para reduzir o risco de ferimentos em um componente quente, espere a superfície esfriar antes de tocá-la.

- 1 Levante a tampa frontal e pressione a porta do alimentador multiuso.

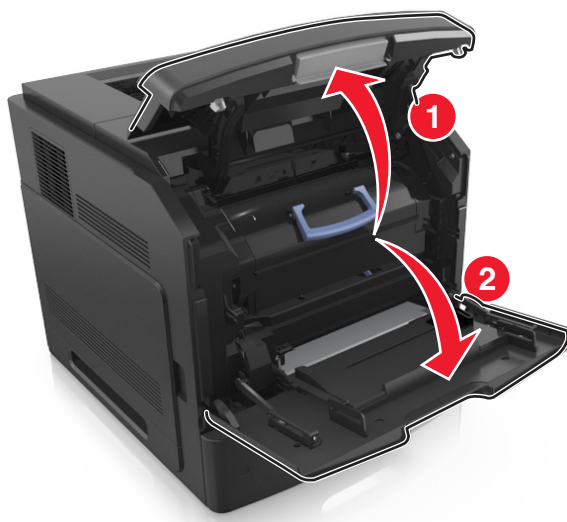

- 2 Levante a alça azul e puxe o cartucho do toner para fora da impressora.



- 3 Coloque o cartucho de lado.
- 4 Levante a alça azul e puxe a unidade de criação de imagens para fora da impressora.

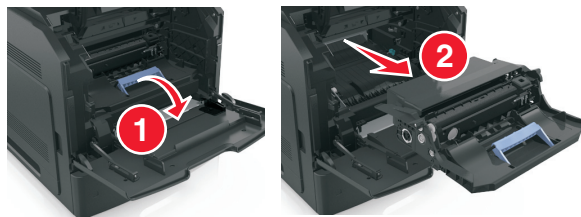

- 5 Coloque a unidade de criação de imagens de lado em uma superfície lisa e suave.

Aviso—Dano Potencial: Não exponha as unidades criação de imagens à luz por mais de dez minutos. A longa exposição à luz pode causar problemas na qualidade de impressão.

- 6 Puxe o papel atolado delicadamente para a direita para removê-lo da impressora.

Nota: Certifique-se de que todos os fragmentos de papel foram removidos.

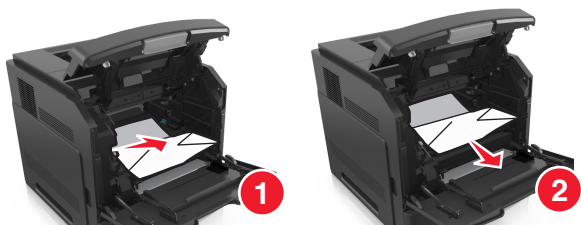

Aviso—Dano Potencial: O papel atolado pode estar coberto com toner, que pode manchar as roupas e a pele.

- 7 Reinstale a unidade de criação de imagens.

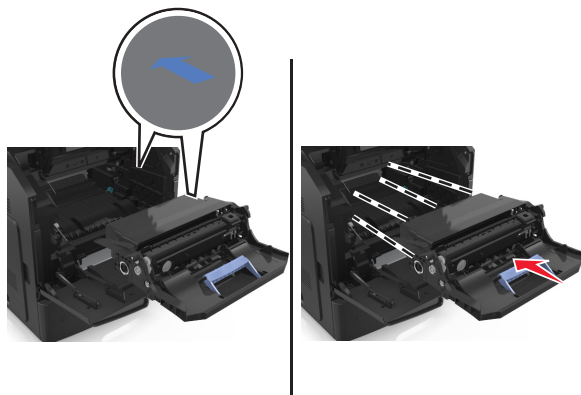

Nota: Use as setas no lado da impressora como guia.

8 Insira o novo cartucho na impressora e encaixe a alça azul no lugar.

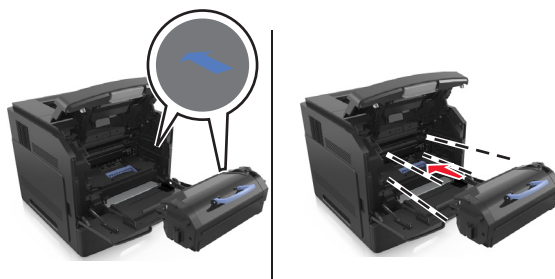

Notas:

- Alinhe as setas nos guias do cartucho de toner com as setas da impressora.
- Verifique se o cartucho está totalmente encaixado.

9 Feche a porta do alimentador multi-uso e a tampa frontal.

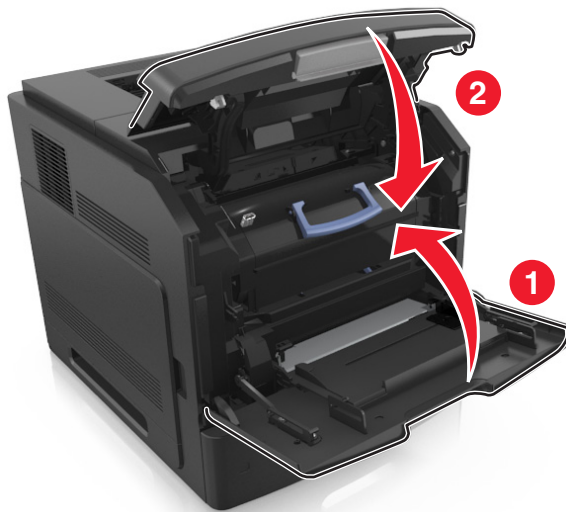

10 No painel de controle da impressora, selecione **Avançar** > **OK** > **limpe o atolamento**, pressione **OK** > **OK** para limpar a mensagem e continuar a impressão.

[x]-atolamento de papel, abra a porta traseira superior. [202]

⚠ ATENÇÃO — SUPERFÍCIE QUENTE: A parte interna da impressora pode estar quente. Para reduzir o risco de ferimentos em um componente quente, espere a superfície esfriar antes de tocá-la.

- 1 Puxe a porta traseira para baixo.



- 2 Segure o papel atolado firmemente dos dois lados e retire-o com cuidado.

Nota: Certifique-se de que todos os fragmentos de papel foram removidos.



- 3 Feche a porta traseira.

- 4 No painel de controle da impressora, selecione **Avançar** > **OK** > **limpe o atolamento**, pressione **OK** > **OK** para limpar a mensagem e continuar a impressão.

[x]-atolamento de página, retire o atolamento da bandeja padrão. [203]

- 1 Segure o papel atolado firmemente dos dois lados e retire-o com cuidado.

Nota: Certifique-se de que todos os fragmentos de papel foram removidos.



- 2 No painel de controle da impressora, selecione **Avançar** > **OK** > **limpe o atolamento**, pressione **OK** > **OK** para limpar a mensagem e continuar a impressão.

[x]-atolamento de papel, abra a porta traseira superior e inferior. [231–234]

 **ATENÇÃO — SUPERFÍCIE QUENTE:** A parte interna da impressora pode estar quente. Para reduzir o risco de ferimentos em um componente quente, espere a superfície esfriar antes de tocá-la.

- 1 Puxe a porta traseira para baixo.

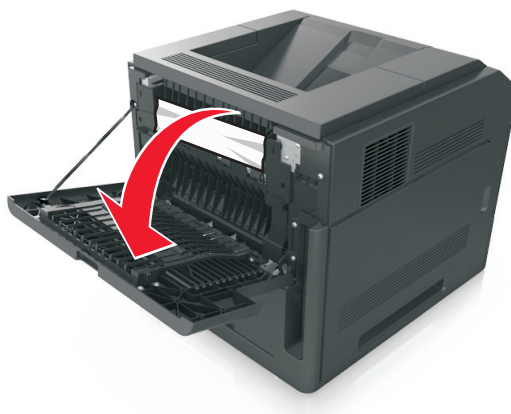

- 2 Segure o papel atolado firmemente dos dois lados e retire-o com cuidado.

Nota: Certifique-se de que todos os fragmentos de papel foram removidos.



- 3 Feche a porta traseira.

- 4 Empurre a parte posterior da bandeja padrão.



- 5 Pressione para baixo a aba traseira duplex, segure firmemente o papel atolado e depois delicadamente puxe para fora.

Nota: Certifique-se de que todos os fragmentos de papel foram removidos.

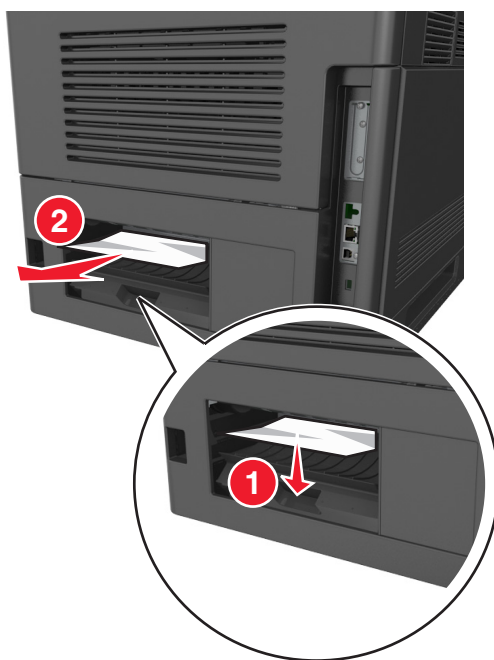

- 6 Insira a bandeja padrão.

- 7 No painel de controle da impressora, selecione **Avançar** > **OK** > **limpe o atolamento**, pressione **OK** > **OK** para limpar a mensagem e continuar a impressão.

[x]-atolamento de papel, retire a bandeja 1 para limpar a guia duplex. [235–239]

- 1 Puxe a bandeja totalmente para fora.

Nota: Levante a bandeja ligeiramente e puxe para fora.



- 2 Puxe para baixo a aba duplex frontal, segure firmemente o papel atolado e depois puxe-o delicadamente para a direita para fora da impressora.

Nota: Certifique-se de que todos os fragmentos de papel foram removidos.

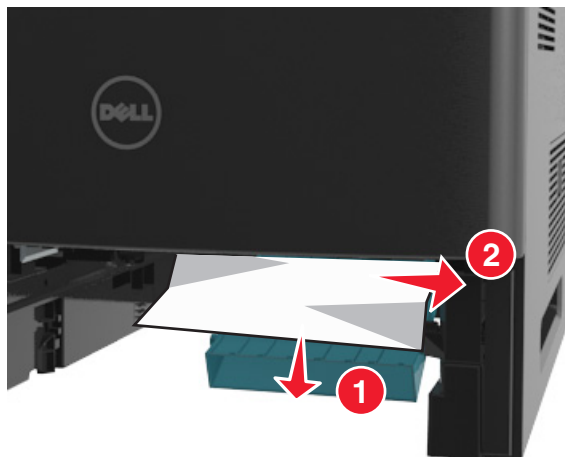

- 3 Insira a bandeja.

- 4 No painel de controle da impressora, selecione **Avançar** > **OK** > **limpe o atolamento**, pressione **OK** > **OK** para limpar a mensagem e continuar a impressão.

[x]-atolamento de papel, abra a bandeja [x]. [24x]

- 1 Verifique qual é a bandeja indicada no visor da impressora e então retire a bandeja.



- 2 Segure o papel atolado firmemente dos dois lados e retire-o com cuidado.

Nota: Certifique-se de que todos os fragmentos de papel foram removidos.



- 3 Insira a bandeja.

- 4 No painel de controle da impressora, selecione **Avançar** > **OK** > **limpe o atolamento**, pressione **OK** > **OK** para limpar a mensagem e continuar a impressão.

[x]-atolamento de papel, limpe o alimentador manual. [250]

- 1 No alimentador multi-uso, segure o papel atolado firmemente dos dois lados e retire-o com cuidado.

Nota: Certifique-se de que todos os fragmentos de papel foram removidos.

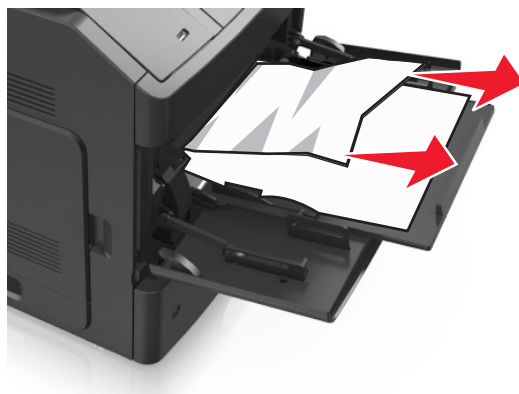

- 2 Chacoalhe e ventile as folhas para soltá-las. Não dobre nem amasse o papel. Alinhe as folhas sobre uma superfície plana.
- 3 Carregue o papel no alimentador multi-uso.
- 4 Deslize a guia de papel até que ela esteja levemente apoiada contra a borda do papel.



- 5 No painel de controle da impressora, selecione **Avançar** > **OK** > **limpe o atolamento**, pressione **OK** > **OK** para limpar a mensagem e continuar a impressão.

[x]-atolamento de papel, retire o papel, abra a porta traseira da caixa do correio. Deixe o papel na bandeja. [41y.xx]

- 1 Abra a porta traseira da caixa do correio.



- 2 Segure o papel atolado firmemente dos dois lados e retire-o com cuidado.

Nota: Certifique-se de que todos os fragmentos de papel foram removidos.



- 3 Feche a porta traseira da caixa do correio.

- 4 Se o atolamento for na bandeja da caixa de correio, segure o papel atolado com firmeza e retire-o cuidadosamente.

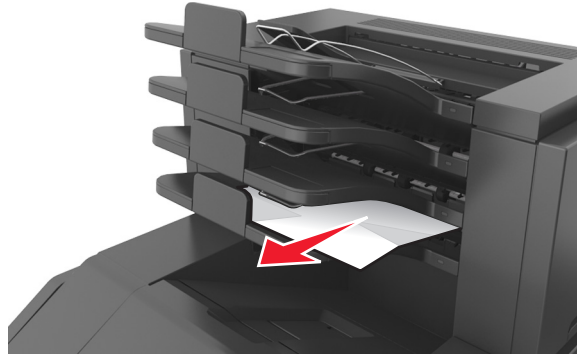

Notas:

- Certifique-se de que todos os fragmentos de papel foram removidos.
- Caso você esteja usando papel A4-, Folio- ou Ofício-, ajuste o extensor de bandeja de forma que o papel caiba adequadamente na bandeja.

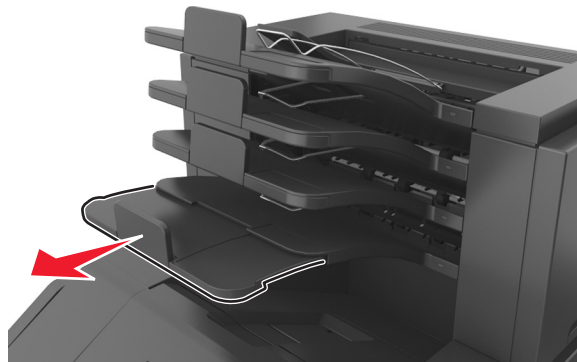

- 5 No painel de controle da impressora, selecione **Avançar** > **OK** > **limpe o atolamento**, pressione **OK** > **OK** para limpar a mensagem e continuar a impressão.

[x]-atolamento de papel, retire o papel, abra a porta traseira do expensor. Deixe o papel na bandeja. [43y.xx]

- 1 Abra a porta traseira do expensor de saída de alta capacidade.

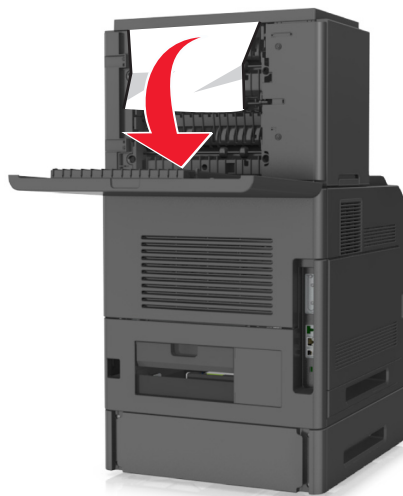

- 2 Segure o papel atolado firmemente dos dois lados e retire-o com cuidado.

Nota: Certifique-se de que todos os fragmentos de papel foram removidos.

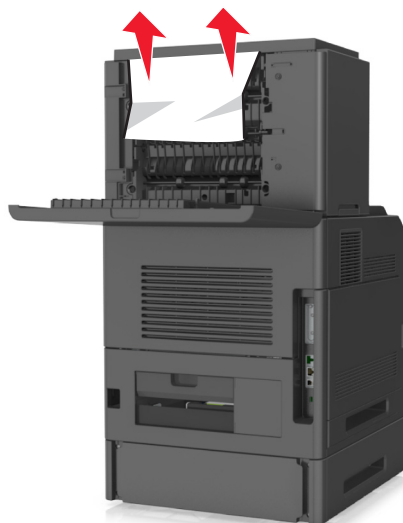

- 3 Feche a porta traseira do expensor de saída de alta capacidade.

- 4 No painel de controle da impressora, selecione **Avançar** > **OK** > **limpe o atolamento**, pressione **OK** > **OK** para limpar a mensagem e continuar a impressão.

[x]-atolamento de papel, retire o papel, abra a porta traseira do encadernador. Deixe o papel na bandeja. [451]

- 1 Feche a porta traseira do encadernador.



- 2 Segure o papel atolado firmemente dos dois lados e retire-o com cuidado.

Nota: Certifique-se de que todos os fragmentos de papel foram removidos.



- 3 Feche a porta do encadernador.

- 4 No painel de controle da impressora, selecione **Avançar** > **OK** > **limpe o atolamento**, pressione **OK** > **OK** para limpar a mensagem e continuar a impressão.

[x]-atolamento de papel, retire o papel, abra a porta do grampeador. Deixe o papel na bandeja. [455–457]

- 1 Na bandeja de saída do grampeador, segure o papel atolado com firmeza dos dois lados e retire-o com cuidado.

Nota: Certifique-se de que todos os fragmentos de papel foram removidos.

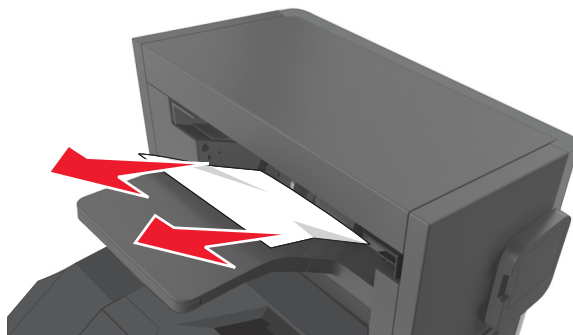

- 2 Abra a porta do grampeador.

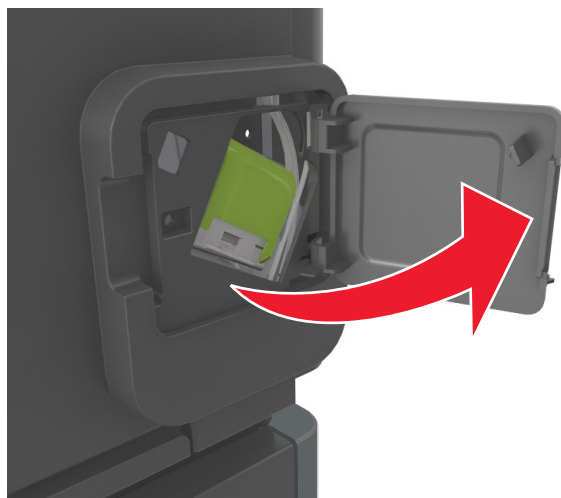

- 3 Baixe a lingüeta do suporte do cartucho de grampos e puxe-o para fora da impressora.

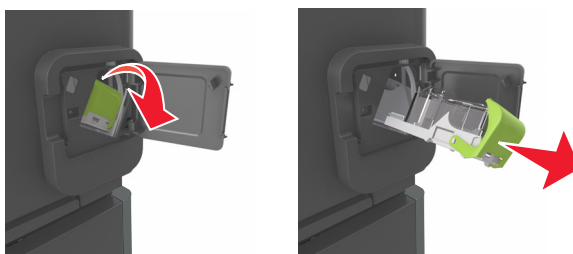

- 4 Utilize a guia de metal para elevar a proteção de grampos e, em seguida, remova qualquer grampo solto.

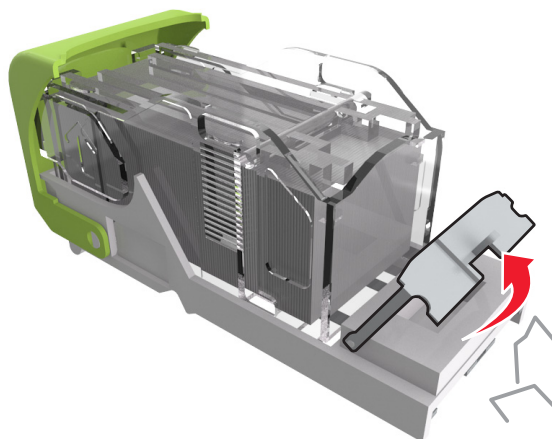

- 5 Pressione a proteção de grampos para baixo até que ele se encaixe no lugar.

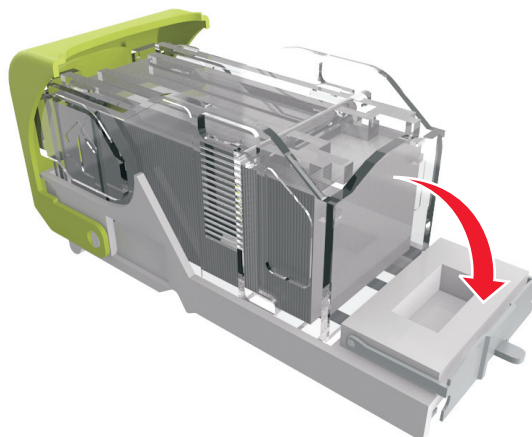

6 Pressione os grampos contra o suporte de metal.

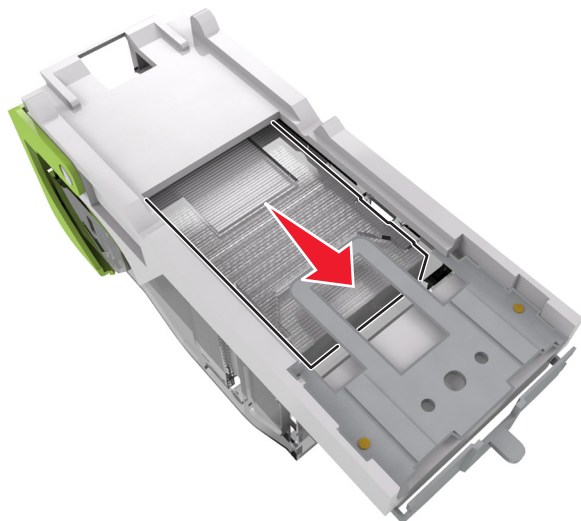

Nota: Se os grampos estiverem na parte posterior do cartucho, sacuda o cartucho para baixo para trazer os grampos próximos do suporte de metal.

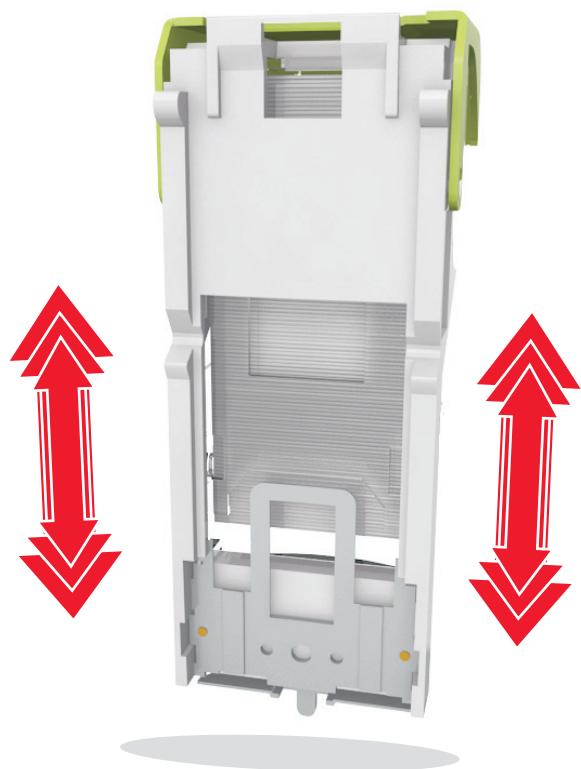

7 Empurre o cartucho para baixo, firmemente, colocando-o de volta na unidade do grampeador até que o cartucho *encaixe* no lugar.

8 Feche a porta do grampeador.

9 No painel de controle da impressora, selecione **Avançar** > **OK** > **limpe o atolamento**, pressione **OK** > **OK** para limpar a mensagem e continuar a impressão.

Solução de problemas

Compreendendo as mensagens da impressora

Cartucho baixo [88.xy]

Pode haver necessidade de pedir um cartucho de toner. Pressione  para limpar a mensagem e continuar a impressão.

Cartucho quase baixo [88.xy]

Se necessário, pressione  no painel de controle da impressora para limpar a mensagem e continuar a impressão.

Cartucho muito baixo, estimativa de [x] página(s) restante(s) [88.xy]

Pode ser necessário substituir um cartucho de toner em breve. Para obter mais informações, consulte "Substituindo suprimentos" no *Guia do usuário*.

Se necessário, pressione  no painel de controle da impressora para limpar a mensagem e continuar a impressão.

Altere [origem do papel] para [seqüência personalizada], carregue [orientação]

Experimente uma ou mais das seguintes opções:

- Carregue o tamanho e o tipo correto de papel na bandeja e, em seguida, pressione  no painel de controle da impressora.

Nota: Verifique se as definições de tamanho e tipo de papel foram especificadas no menu Papel no painel de controle da impressora.

- Cancele o trabalho de impressão.

Trocar [origem do papel] para [nome do tipo personalizado] com colocação [orientação]

Experimente uma ou mais das seguintes opções:

- Carregue o tamanho e o tipo correto de papel na bandeja e, em seguida, pressione  no painel de controle da impressora.

Nota: Verifique se as definições de tamanho e tipo de papel foram especificadas no menu Papel no painel de controle da impressora.

- Cancele o trabalho de impressão.

Alterar [origem do papel] para [tamanho do papel], com colocação [orientação]

Experimente uma ou mais das seguintes opções:

- Carregue o tamanho e o tipo correto de papel na bandeja e, em seguida, pressione  no painel de controle da impressora.

Nota: Verifique se as definições de tamanho e tipo de papel foram especificadas no menu Papel no painel de controle da impressora.

- Cancele o trabalho de impressão.

Trocar [origem do papel] para [tipo do papel] [tamanho do papel] com colocação [orientação]

Experimente uma ou mais das seguintes opções:

- Carregue o tamanho e o tipo correto de papel na bandeja e, em seguida, pressione  no painel de controle da impressora.

Nota: Verifique se as definições de tamanho e tipo de papel foram especificadas no menu Papel no painel de controle da impressora.

- Cancele o trabalho de impressão.

Verificar conexão da bandeja [x]

Experimente uma ou mais das seguintes opções:

- Desligue a impressora e ligue-a novamente.

Se o erro ocorrer uma segunda vez:

- 1 Desligue a impressora.
- 2 Desconecte o cabo de alimentação da tomada.
- 3 Remova a bandeja especificada.
- 4 Reconecte a bandeja.
- 5 Conecte o cabo de alimentação a uma tomada elétrica devidamente aterrada.
- 6 Ligue a impressora novamente.

Se o erro ocorrer novamente:

- 1 Desligue a impressora.
- 2 Desconecte o cabo de alimentação da tomada.
- 3 Remova a bandeja.
- 4 Entrar em contato com o suporte técnico.

- No painel de controle da impressora, pressione  para limpar a mensagem e continuar a impressão.

Feche a porta ou insira o cartucho

O cartucho de toner está ausente ou não foi instalado corretamente. Insira o cartucho e, em seguida, feche todas as portas e tampas.

Fechar porta traseira

Feche a porta traseira da impressora.

Página complexa, alguns dados podem não ter sido impressos [39]

Experimente uma ou mais das seguintes opções:

- No painel de controle da impressora, pressione  para limpar a mensagem e continuar a impressão.
- Reduza a quantidade e o tamanho das fontes, a quantidade e a complexidade das imagens e a quantidade de páginas do trabalho de impressão.
- Cancele o trabalho de impressão.
- Instale mais memória na impressora.

Configuração alterada, alguns trabalhos suspensos não foram restaurados [57]

Os trabalhos suspensos não estão disponíveis em razão de uma destas possíveis alterações na impressora:

- O firmware da impressora foi atualizado.
- A bandeja para o trabalho de impressão foi removida.
- O trabalho de impressão foi enviado de uma unidade flash que não está mais conectada à porta USB.
- O disco rígido da impressora contém trabalhos de impressão que foram armazenados quando ele foi instalado em um modelo de impressora diferente.

No painel de controle da impressora, pressione  para limpar a mensagem e continuar a impressão.

Flash danificada detectada [51]

Experimente uma ou mais das seguintes opções:

- Substitua a placa de memória flash danificada.
- No painel de controle da impressora, pressione  para ignorar a mensagem e continuar a impressão.
- Cancele o trabalho de impressão atual.

Disco cheio [62]

Experimente uma ou mais das seguintes opções:

- No painel de controle da impressora, pressione  para limpar a mensagem e continuar a impressão.
- Exclua fontes, macros e outros dados armazenados no disco rígido da impressora.
- Instale um disco rígido de impressora com mais capacidade de memória.

O disco deve ser formatado para ser usado neste dispositivo

No painel de controle da impressora, selecione **Formatar disco** para formatar o disco rígido da impressora e limpar a mensagem.

Nota: A formatação exclui todos os arquivos armazenados no disco rígido da impressora.

Disco quase cheio. Limpar espaço de disco com segurança.

Experimente uma ou mais das seguintes opções:

- No painel de controle da impressora, pressione  para limpar a mensagem.
- Exclua fontes, macros e outros dados armazenados no disco rígido da impressora.
- Instale um disco rígido de impressora com mais capacidade de memória.

Esvaziar caixa de perfuração

- 1 Esvazie a caixa de perfuração.

Para obter mais informações, consulte "Limpeza da impressora" no *Guia do usuário*.

- 2 Reinsira a caixa de perfuração no encadernador e pressione  no painel de controle da impressora para apagar a mensagem.

Erro de leitura da unidade USB. Remova o USB.

Um dispositivo USB inserido não é suportado. Remova o dispositivo USB e insira um compatível.

Erro de leitura do hub USB. Remova o hub.

O hub USB inserido não é suportado. Remova o hub USB e instale outro compatível.

Unidade de criação de imagens baixa [84.xy]

Pode haver a necessidade de pedir uma unidade de criação de imagens. Se necessário, pressione  para limpar a mensagem e continuar imprimindo.

Unidade de criação de imagens quase baixa [84.xy]

Se necessário, pressione  no painel de controle da impressora para limpar a mensagem e continuar a impressão.

Unidade de criação de imagens muito baixa, estimativa de [x] página(s) restante(s) [84.xy]

Talvez seja necessário trocar a unidade de criação de imagens em breve. Para obter mais informações, consulte "Substituindo suprimentos" no *Guia do usuário*.

Se necessário, pressione  no painel de controle da impressora para limpar a mensagem e continuar a impressão.

Bandeja de saída incompatível [x] [59]

Execute um dos seguintes procedimentos:

- Remova a bandeja especificada.
- No painel de controle da impressora, pressione  para apagar a mensagem e continuar imprimindo sem usar a bandeja especificada.

Bandeja incompatível [x] [59]

Execute um dos seguintes procedimentos:

- Remova a bandeja especificada.
- No painel de controle da impressora, pressione  para apagar a mensagem e continuar imprimindo sem usar a bandeja especificada.

Tamanho de papel incorreto, abra [origem do papel] [34]

Nota: A origem do papel pode ser uma bandeja ou um alimentador.

Experimente uma ou mais das seguintes opções:

- Carregue o papel de tamanho correto na origem do papel.
- No painel de controle da impressora, pressione  para limpar a mensagem e imprimir usando uma origem de papel diferente.
- Verifique as guias de comprimento e largura da origem do papel e verifique se o papel foi carregado corretamente.
- Verifique se o tamanho e o tipo correto de papel foram especificados na caixa de diálogo Propriedades de impressão ou Imprimir.
- Verifique se as definições de tamanho e tipo de papel foram especificadas no menu Papel no painel de controle da impressora.
- Verifique se o tamanho do papel está definido corretamente. Por exemplo, se a opção Tamanho do alimentador multiuso estiver definida como Universal, verifique se o papel é grande o suficiente para os dados que estão sendo impressos.
- Cancele o trabalho de impressão.

Inserção da caixa de perfuração

Insira a caixa de perfuração no encadernador e pressione  no painel de controle da impressora para apagar a mensagem.

Inserção do cartucho de grampos

Execute um dos seguintes procedimentos:

- Insira um cartucho de grampos. Para obter mais informações, consulte a folha de instruções fornecida com a peça de substituição.
- No painel de controle da impressora, pressione  para apagar a mensagem e imprimir sem usar o encadernador.

Inserir Bandeja [x]

Coloque a bandeja indicada na impressora.

Instalar bandeja [x]

Experimente uma ou mais das seguintes opções:

- Instale a bandeja especificada:
 - 1 Desligue a impressora.
 - 2 Desconecte o cabo de alimentação da tomada.
 - 3 Instale a bandeja especificada.
 - 4 Conecte o cabo de alimentação a uma tomada elétrica devidamente aterrada.
 - 5 Ligue a impressora novamente.
- Cancele o trabalho de impressão.
- Redefina a bandeja ativa

Instalar Bandeja [x]

Experimente uma ou mais das seguintes opções:

- Instale a bandeja especificada:
 - 1 Desligue a impressora.
 - 2 Desconecte o cabo de alimentação da tomada.
 - 3 Instale a bandeja especificada.
 - 4 Conecte o cabo de alimentação a uma tomada elétrica devidamente aterrada.
 - 5 Ligue a impressora novamente.
- Cancele o trabalho de impressão.
- Redefinir bandeja ativa.

Memória insuficiente para operação de Desfragmentação de Memória Flash [37]

Experimente uma ou mais das seguintes opções:

- No painel de controle da impressora, pressione  para parar a desfragmentação e continuar a impressão.
- Exclua fontes, macros e outros dados na memória da impressora. No painel de controle da impressora, navegue até:

 >Configurações >  >Configurações >  >Configurações de impressão >  >Menu utilitários >
 >Formatar flash >  >Sim > 

- Instale mais memória na impressora.

Memória insuficiente; alguns trabalhos suspensos foram excluídos [37]

No painel de controle da impressora, pressione  para limpar a mensagem.

Memória insuficiente, alguns trabalhos retidos não serão restaurados [37]

Execute um dos seguintes procedimentos:

- No painel de controle da impressora, pressione  para limpar a mensagem.
- Exclua outros trabalhos retidos para liberar mais memória da impressora.

Memória insuficiente para agrupar trabalho [37]

Experimente uma ou mais das seguintes opções:

- No painel de controle da impressora, pressione  para imprimir a parte do trabalho já armazenada e iniciar o agrupamento do restante do trabalho de impressão.
- Cancele o trabalho de impressão atual.

Memória insuficiente para suportar recurso Economia de recursos [35]

Experimente uma ou mais das seguintes opções:

- No painel de controle da impressora, pressione  para desativar a Economia de recursos, limpar a mensagem e continuar a impressão.
- Instale mais memória na impressora.

Carregar grampos

Experimente uma ou mais das seguintes opções:

- Substitua ou insira cartucho de grampos especificado no encadernador.
Para obter mais informações, consulte "Substituindo suprimentos" no *Guia do usuário*.
- No painel de controle da impressora, pressione  para limpar a mensagem e continuar a impressão.
- Cancele o trabalho de impressão.

Carregue [origem do papel] com [seqüência personalizada] [orientação]

Experimente uma ou mais das seguintes opções:

- Coloque o mesmo tamanho e tipo de papel na bandeja ou alimentador indicado.
- No painel de controle da impressora, pressione  para limpar a mensagem e continuar a impressão.

Nota: Se a impressora encontrar uma bandeja com o tipo e o tamanho de papel corretos, ela usará o papel dessa bandeja. Se a impressora não encontrar uma bandeja com o tamanho e o tipo de papel corretos, ela realizará a impressão da origem de papel padrão.

- Cancele o trabalho atual.

Carregar [origem do papel] com [nome do tipo personalizado] [orientação]

Experimente uma ou mais das seguintes opções:

- Carregue a bandeja ou o alimentador com o tamanho e o tipo corretos de papel.
- No painel de controle da impressora, pressione  para limpar a mensagem e continuar a impressão.

Nota: Se a impressora encontrar uma bandeja com o tipo e o tamanho de papel corretos, ela alimentará o papel a partir dessa bandeja. Se a impressora não encontrar uma bandeja com o tamanho e o tipo de papel corretos, ela realizará a impressão da origem de papel padrão.

- Cancele o trabalho atual.

Carregue [origem do papel] com [tamanho do papel] [orientação]

Experimente uma ou mais das seguintes opções:

- Carregue a bandeja ou o alimentador com o tamanho correto de papel.
- No painel de controle da impressora, pressione  para limpar a mensagem e continuar a impressão.

Nota: Se a impressora encontrar uma bandeja com o tamanho correto de papel, ela alimentará o papel a partir dessa bandeja. Se a impressora não encontrar uma bandeja com o tamanho de papel correto, ela realizará a impressão da origem de papel padrão.

- Cancele o trabalho atual.

Carregue [origem do papel] com [tipo do papel] [tamanho do papel] [orientação]

Experimente uma ou mais das seguintes opções:

- Carregue a bandeja ou o alimentador com o tamanho e o tipo corretos de papel.
- No painel de controle da impressora, pressione  para limpar a mensagem e continuar a impressão.

Nota: Se a impressora encontrar uma bandeja com o tipo e o tamanho de papel corretos, ela alimentará o papel a partir dessa bandeja. Se a impressora não encontrar uma bandeja com o tamanho e o tipo de papel corretos, ela realizará a impressão da origem de papel padrão.

- Cancele o trabalho atual.

Carregue o alimentador manual com [seqüência personalizada] [orientação]

Experimente uma ou mais das seguintes opções:

- Carregue o alimentador com o tamanho e o tipo corretos de papel.
- No painel de controle da impressora, pressione  para limpar a mensagem e continuar a impressão.

Nota: Se não for colocado nenhum papel no alimentador, a impressora substituirá a solicitação de modo manual, e a impressão será realizada de uma bandeja selecionada automaticamente.

- Cancele o trabalho atual.

Carregue o alimentador manual com [nome de tipo personalizado] [orientação]

Experimente uma ou mais das seguintes opções:

- Carregue o alimentador com o tamanho e o tipo corretos de papel.
- No painel de controle da impressora, pressione  para limpar a mensagem e continuar a impressão.

Nota: Se não for colocado nenhum papel no alimentador, a impressora substituirá a solicitação de modo manual, e a impressão será realizada de uma bandeja selecionada automaticamente.

- Cancele o trabalho atual.

Carregue o alimentador manual com [tamanho do papel] [orientação]

Experimente uma ou mais das seguintes opções:

- Carregue o alimentador com o tamanho de papel correto.
- No painel de controle da impressora, pressione  para limpar a mensagem e continuar a impressão.

Nota: Se não for colocado nenhum papel no alimentador, a impressora substituirá a solicitação de modo manual, e a impressão será realizada de uma bandeja selecionada automaticamente.

- Cancele o trabalho atual.

Carregue o alimentador manual com [tipo do papel] [tamanho do papel] [orientação]

Experimente uma ou mais das seguintes opções:

- Carregue o alimentador com o tamanho e o tipo corretos de papel.
- No painel de controle da impressora, pressione  para limpar a mensagem e continuar a impressão.

Nota: Se não for colocado nenhum papel no alimentador, a impressora substituirá a solicitação de modo manual, e a impressão será realizada de uma bandeja selecionada automaticamente.

- Cancele o trabalho atual.

Kit de manutenção baixo [80.xy]

Talvez seja necessário pedir um kit de manutenção. Para obter mais informações, contate o suporte técnico, ou o representante da impressora Dell e informe a mensagem.

Se necessário, pressione  no painel de controle da impressora para limpar a mensagem e continuar a impressão.

Kit de manutenção quase baixo [80.xy]

Para obter mais informações, contate o suporte técnico, ou o representante da impressora Dell e informe a mensagem.

Se necessário, pressione  no painel de controle da impressora para limpar a mensagem e continuar a impressão.

Kit de manutenção muito baixo, estimativa de [x] página(s) restante(s) [80.xy]

Pode ser necessário substituir o kit de manutenção em breve. Para obter mais informações, contate o suporte técnico ou o representante de impressora Dell.

Se necessário, pressione  no painel de controle da impressora para limpar a mensagem e continuar a impressão.

Memória cheia [38]

Experimente uma ou mais das seguintes opções:

- No painel de controle da impressora, pressione  para limpar a mensagem.
- Diminua a configuração de resolução.
- Instale mais memória na impressora.

Rede [x] erro de software [54]

Experimente uma ou mais das seguintes opções:

- No painel de controle da impressora, pressione  para limpar a mensagem e continuar a impressão.
- Desligue a impressora, aguarde cerca de 10 segundos e ligue-a novamente.
- Atualize o firmware de rede na impressora ou no servidor de impressão. Para obter mais informações, contate o suporte técnico ou o representante de impressora Dell.

Não-Dell [tipo de suprimento], consulte o Manual do Usuário [33.xy]

Nota: O tipo de suprimento pode ser um cartucho de toner ou unidade de criação de imagens.



A impressora detectou um suprimento ou peça que não é da Dell instalado(a) na impressora.

A impressora Dell apresenta melhor funcionamento com peças e suprimentos genuínos Dell. O uso de suprimentos ou peças de terceiros afeta o desempenho, a confiabilidade ou a vida da impressora e de seus componentes de imagem.

Todos os indicadores de vida foram projetados para funcionar com suprimentos e peças Dell e podem apresentar resultados imprevisíveis se forem usados suprimentos ou peças de terceiros. O uso de componentes de criação de imagens além da vida útil pretendida pode danificar a impressora Dell ou componentes associados.

Aviso—Dano Potencial: O uso de suprimentos ou peças de terceiros pode afetar a cobertura de garantia. A garantia pode não cobrir danos causados pelo uso de suprimento ou peças de terceiros.

Para aceitar estes e todos os demais riscos e continuar com o uso de suprimentos ou peças não genuínos na impressora,

pressione  e  no painel de controle da impressora simultaneamente por 15 segundos para limpar a mensagem e continuar a imprimir.

Se não quiser aceitar esses riscos, então remova o suprimento ou peça de terceiros da impressora e, em seguida, instale o suprimento ou a peça genuínos Dell.

Nota: Para ver a lista de suprimentos suportados, consulte a seção “Pedindo suprimentos” do *Guia do usuário* ou visite www.dell.com/printers.

Sem espaço livre suficiente na memória flash para os recursos [52]

Experimente uma ou mais das seguintes opções:

- No painel de controle da impressora, pressione **OK** para limpar a mensagem e continuar a impressão.
- Exclua fontes, macros e outros dados armazenados na memória flash.

No painel de controle da impressora, navegue até:

Home > **Configurações** > **OK** > **Configurações** > **OK** > **Configurações de impressão** > **OK** > **Menu utilitários** > **OK** > **Formatar flash** > **OK** > **Sim** > **OK**

- Use uma placa de memória flash com mais capacidade.

Nota: As fontes e as macros do download que foram armazenadas na memória flash serão excluídas se a impressora for desligada ou reiniciada.

Erro de fonte PPDS [50]

Experimente uma ou mais das seguintes opções:

- No painel de controle da impressora, pressione **OK** para limpar a mensagem e continuar a impressão.
- Se a impressora não conseguir encontrar a fonte solicitada, você deverá ir para:

Home > **Configurações** > **OK** > **Configurações** > **Configurações de impressão** > **OK** > **Menu PPDS** > **OK** > **Mais aproximada** > **OK** > **Ativar** > **OK**

A impressora encontrará uma fonte similar e reformatará o texto afetado.

- Cancele o trabalho de impressão atual.

Trocas de papel necessárias

Experimente uma ou mais das seguintes opções:

- No painel de controle da impressora, selecione **Solicitar cada página** para continuar a impressão.
- Selecione **Usar atual** para continuar imprimindo usando o papel carregado na bandeja.
- Cancele o trabalho de impressão atual.

Porta paralela [x] desativada [56]

Execute um dos seguintes procedimentos:

- No painel de controle da impressora, selecione **Continuar** para limpar a mensagem e continuar a impressão.
A impressora descarta os dados recebidos pela porta paralela.
- Selecione **Redefinir bandeja ativa** para redefinir a bandeja ativa para um conjunto de bandejas conectadas.

Reinicie a impressora. Verifique o último trabalho.

Pressione **OK** no painel de controle da impressora para limpar a mensagem e continuar a impressão.

Para obter mais informações, visite www.dell.com/support/printers ou entre em contato com o suporte técnico.

Reconectar bandeja [x]

Experimente uma ou mais das seguintes opções:

- Desligue a impressora e ligue-a novamente.
- Recoloque a bandeja especificada.
 - 1 Desligue a impressora.
 - 2 Desconecte o cabo de alimentação da tomada.
 - 3 Remova a bandeja especificada.
 - 4 Coloque a bandeja no lugar.
 - 5 Conecte o cabo de alimentação a uma tomada elétrica devidamente aterrada.
 - 6 Ligue a impressora novamente.
- Remova a bandeja especificada:
 - 1 Desligue a impressora.
 - 2 Desconecte o cabo de alimentação da tomada.
 - 3 Remova a bandeja especificada.
 - 4 Entrar em contato com o suporte técnico.
- No painel de controle da impressora, pressione  para apagar a mensagem e imprimir usando a bandeja especificada.

Reconectar bandejas [x] – [y]

Experimente uma ou mais das seguintes opções:

- Desligue a impressora e ligue-a novamente.
- Recoloque as bandejas especificadas:
 - 1 Desligue a impressora.
 - 2 Desconecte o cabo de alimentação da tomada.
 - 3 Remova as bandejas especificadas.
 - 4 Coloque as bandejas no lugar.
 - 5 Conecte o cabo de alimentação a uma tomada elétrica devidamente aterrada.
 - 6 Ligue a impressora novamente.
- Remova as bandejas especificadas:
 - 1 Desligue a impressora.
 - 2 Desconecte o cabo de alimentação da tomada.
 - 3 Remova as bandejas especificadas.
 - 4 Entrar em contato com o suporte técnico.

Pressione  no painel de controle da impressora para apagar a mensagem e imprimir sem usar as bandejas especificadas.

Reinstale cartucho ausente ou que não responde [31.xy]

Experimente uma ou mais das seguintes opções:

- Verifique se o cartucho de toner está ausente. Se estiver ausente, instale um cartucho de toner.
Para obter mais informações sobre a instalação do cartucho de toner, consulte a seção “Substituindo suprimentos” no *Guia do usuário*.
- Se o cartucho de toner estiver instalado, então remova o cartucho de toner que não responde e reinstale-o.
Nota: Se aparecer a mensagem depois da reinstalação do suprimento, então a unidade de criação de imagens está com defeito. Troque o cartucho de toner.

Reinstale o fusor ausente ou que não responde [31.xy]

Experimente uma ou mais das seguintes opções:

- Remova o fusor que não responde e reinstale-o.
Nota: Se aparecer a mensagem depois da reinstalação do suprimento, então o fusor está com defeito. Troque o fusor.
- Instale o fusor ausente.
Para obter mais informações sobre a instalação de um fusor, consulte a folha de instruções fornecida com a peça.

Reinstale unidade de criação de imagens em falta ou que não responde [31.xy]

Experimente uma ou mais das seguintes opções:

- Verifique se a unidade de criação de imagens está ausente. Se estiver ausente, instale a unidade de criação de imagens.
Para obter mais informações sobre a instalação da unidade de criação de imagens, consulte a seção “Substituindo suprimentos” no *Guia do usuário*.
- Se a unidade de criação de imagens estiver instalada, então remova a unidade de criação de imagens que não responde e reinstale-a.
Nota: Se aparecer a mensagem depois da reinstalação do suprimento, então a unidade de criação de imagens está com defeito. Substitua a unidade de criação de imagens.

Remova o disco danificado [61]

Remova e substitua o disco rígido danificado da impressora.

Remover material de embalagem, [nome da área]

- 1 Remova qualquer material da embalagem do local especificado.
- 2 No painel de controle da impressora, pressione  para limpar a mensagem e continuar a impressão.

Remova o papel de todas as bandejas

Remova o papel de todas as bandejas para limpar a mensagem e continuar a impressão.

Nota: Se a remoção do papel não limpar a mensagem, selecione então **Continuar** no painel de controle da impressora.

Remova o papel da bandeja [x]

Remova o papel da bandeja especificada para limpar a mensagem e continuar a impressão.

Nota: Se a remoção do papel não limpar a mensagem, selecione então **Continuar** no painel de controle da impressora.

Remova o papel de [nome definido da bandeja vinculada]

Remova o papel da bandeja especificada para limpar a mensagem e continuar a impressão.

Se a remoção do papel não limpar a mensagem, selecione então **Continuar** no painel de controle da impressora.

Remover papel da bandeja de saída padrão

Remover a pilha de papel da bandeja de saída padrão.

Troque o cartucho, estimativa de 0 página(s) restante(s) [88.xy]

Substitua o cartucho de toner para limpar a mensagem e continuar a impressão. Para obter mais informações, consulte a folha de instruções fornecida com o suprimento ou consulte a seção "Substituindo suprimentos" no *Guia do usuário*.

Nota: Caso você não tenha um cartucho de substituição, visite o nosso website ou entre em contato com o local em que você adquiriu a impressora.

Substituição da unidade de criação de imagens com defeito [31.xy]

Substitua a unidade de criação de imagens com defeito para apagar a mensagem. Para obter mais informações, consulte a folha de instruções fornecida com a peça de substituição.

Nota: Se você não tem uma unidade de criação de imagens de substituição, consulte a seção "Pedido de suprimentos" do *Guia do usuário* ou visite nosso site.

Troque a unidade de criação de imagens, estimativa de 0 página(s) restante(s) [84.xy]

Substitua a unidade de criação de imagens para limpar a mensagem e continuar a impressão. Para obter mais informações, consulte a folha de instruções fornecida com o suprimento ou consulte a seção "Substituindo suprimentos" no *Guia do usuário*.

Nota: Caso você não tenha uma unidade de criação de imagens de substituição, visite o nosso website ou entre em contato com o local em que você adquiriu a impressora.

Troque o kit de manutenção, estimativa de 0 página(s) restante(s) [80.xy]

A impressora está programada para manutenção. Contate o suporte técnico, ou o representante da impressora Dell e informe a mensagem.

Substitua o cartucho não suportado [32.xy]

Remova o cartucho de toner e instale um que seja suportado para limpar a mensagem e continuar a impressão. Para obter mais informações, consulte a folha de instruções fornecida com o suprimento ou consulte a seção “Substituindo suprimentos” no *Guia do usuário*.

Nota: Caso você não tenha um cartucho de substituição, visite o nosso website ou entre em contato com o local em que você adquiriu a impressora.

Trocar o fusor não suportado [32.xy]

Remova o fusor e instale outro suportado. Para obter mais informações, consulte a folha de instruções fornecida com a peça de substituição.

Substitua a unidade de criação de imagens não suportada [32.xy]

Remova a unidade de criação de imagens e instale uma que seja suportada para limpar a mensagem e continuar a impressão. Para obter mais informações, consulte a folha de instruções fornecida com o suprimento ou consulte a seção “Substituindo suprimentos” no *Guia do usuário*.

Nota: Caso você não tenha uma unidade de criação de imagens de substituição, visite o nosso website ou entre em contato com o local em que você adquiriu a impressora.

Restaurar trabalhos retidos?

Execute um dos seguintes procedimentos:

- No painel de controle da impressora, selecione **Restaurar** para restaurar todos os trabalhos suspensos armazenados no disco rígido da impressora.
- Toque em **Não restaurar** se não quiser que nenhum trabalho de impressão seja restaurado.

Porta serial [x] desativada [56]

Experimente uma ou mais das seguintes opções:

- No painel de controle da impressora, selecione **Continuar** para limpar a mensagem.
A impressora descarta os dados recebidos pela porta serial especificada.
- Selecione **Redefinir bandeja ativa** para redefinir a bandeja ativa para um conjunto de bandejas conectadas.
- Verifique se o item de menu Buffer serial está definido como Ativado.

Alguns trabalhos retidos não foram restaurados

No painel de controle da impressora, selecione **Continuar** para limpar a mensagem e continuar a impressão.

Nota: Trabalhos retidos que não são restaurados permanecem no disco rígido da impressora e não podem ser acessados.

Erro de software de rede padrão [54]

Experimente uma ou mais das seguintes opções:

- No painel de controle da impressora, selecione **Continuar** para continuar a impressão. Em modelos de impressora que não são de tela sensível ao toque, pressione  para confirmar.
- Desligue a impressora e ligue-a novamente.

Porta USB padrão desativada [56]

Experimente uma ou mais das seguintes opções:

- No painel de controle da impressora, pressione  para limpar a mensagem e continuar a impressão.
Nota: A impressora descarta os dados recebidos pela porta USB.
- No painel de controle da impressora, defina Buffer USB como Automático.

Faltam suprimentos para concluir o trabalho

Experimente uma ou mais das seguintes opções:

- No painel de controle da impressora, selecione **Solicitação de suprimentos** para visualizar todas as mensagens de erro indicando os suprimentos necessários para continuar processando o trabalho atual. Pressione  para limpar as mensagens e continuar imprimindo.
 - 1 Solicite o suprimento ausente imediatamente.
 - 2 Instale o suprimento. Para obter mais informações, consulte a folha de instruções fornecida com a peça de substituição.
- Cancele o trabalho de impressão e instale o suprimento ausente. Em seguida, reenvie o trabalho de impressão.

Excesso de bandejas conectadas [58]

- 1 Desligue a impressora.
- 2 Desconecte o cabo de alimentação da tomada.
- 3 Remova as bandejas extras.
- 4 Conecte o cabo de alimentação a uma tomada elétrica devidamente aterrada.
- 5 Ligue a impressora novamente.

Excesso de discos instalados [58]

- 1 Desligue a impressora.
- 2 Desconecte o cabo de alimentação da tomada.
- 3 Remova o disco rígido extras da impressora.
- 4 Conecte o cabo de alimentação a uma tomada elétrica devidamente aterrada.
- 5 Ligue a impressora novamente.

Excesso de opções de memória flash instaladas [58]

- 1 Desligue a impressora.
- 2 Desconecte o cabo de alimentação da tomada.
- 3 Remova a memória flash excedente.
- 4 Conecte o cabo de alimentação a uma tomada elétrica devidamente aterrada.
- 5 Ligue a impressora novamente.

Excesso de bandejas acopladas [58]

- 1 Desligue a impressora.
- 2 Desconecte o cabo de alimentação da tomada.
- 3 Remova as bandejas em excesso.
- 4 Conecte o cabo de alimentação a uma tomada elétrica devidamente aterrada.
- 5 Ligue a impressora novamente.

Tamanho de papel não suportado na bandeja [x]

O tamanho de papel na bandeja especificada não é suportado. Substitua-o pelo tamanho de papel suportado.

Flash não formatada detectada [53]

Experimente uma ou mais das seguintes opções:

- No painel de controle da impressora, pressione  para parar a desfragmentação e continuar a impressão.
- Formate o dispositivo de memória flash.

Nota: Se a mensagem de erro persistir, talvez o dispositivo de memória flash esteja danificado e precisa ser trocado.

Disco não suportado

O disco inserido não é suportados. Remova o disco não suportado e instale um que seja suportado.

Opção sem suporte no [x] [55]

- 1 Desligue a impressora.
- 2 Desconecte o cabo de alimentação da tomada.
- 3 Remova a placa opcional sem suporte da placa de controle da impressora e substitua por placa compatível.
- 4 Conecte o cabo de alimentação a uma tomada elétrica devidamente aterrada.
- 5 Ligue a impressora novamente.

Porta USB [x] desativada [56]

Experimente uma ou mais das seguintes opções:

- No painel de controle da impressora, selecione **Continuar** para limpar a mensagem e continuar a impressão. A impressora descarta os dados recebidos pela porta serial especificada.
- Selecione **Redefinir bandeja ativa** para redefinir a bandeja ativa para um conjunto de bandejas conectadas.
- Verifique se o menu Buffer USB está ativado.

Solução de problemas da impressora

- “Solução de problemas básicos da impressora” na página 185
- “Problemas de hardware e opção interna” na página 187
- “Problemas na bandeja de papel” na página 191

Solução de problemas básicos da impressora

A impressora não está respondendo.

Ação	Sim	Não
<p>Etapa 1 Certifique-se de que a impressora esteja ligada.</p> <p>A impressora está ligada?</p>	Ir para a etapa 2.	Ligue a impressora.
<p>Etapa 2 Verifique se a impressora está no modo de suspensão ou no modo de hibernação.</p> <p>A impressora está no modo de suspensão ou no modo de hibernação?</p>	Pressione o botão para tirar a impressora do Modo de suspensão ou do Modo de hibernação.	Ir para a etapa 3.
<p>Etapa 3 Verifique se um lado do cabo de alimentação está conectado na impressora e o outro na tomada elétrica devidamente aterrada.</p> <p>O cabo de alimentação está conectado à impressora e a uma tomada devidamente aterrada?</p>	Ir para a etapa 4.	Conecte um lado do cabo de alimentação na impressora e o outro na tomada elétrica devidamente aterrada.
<p>Etapa 4 Verifique outros equipamentos elétricos ligados na tomada elétrica.</p> <p>Os outros equipamentos elétricos funcionam?</p>	Desconecte o outro equipamento elétrico e, em seguida, ligue a impressora. Se a impressora não funcionar, conecte outro equipamento elétrico.	Ir para a etapa 5.

Ação	Sim	Não
<p>Etapa 5 Verifique se os cabos que conectam a impressora e o computador estão inseridos nas portas corretas.</p> <p>Os cabos estão inseridos nas portas corretas?</p>	<p>Ir para a etapa 6.</p>	<p>Certifique-se de que:</p> <ul style="list-style-type: none"> • O símbolo USB do cabo seja igual ao da impressora • Cabo Ethernet apropriado com a porta Ethernet
<p>Etapa 6 Certifique-se que a tomada elétrica não foi desligada por uma chave ou um disjuntor.</p> <p>A tomada elétrica está desligada por uma chave ou um disjuntor?</p>	<p>Ligue a chave ou reinicie o disjuntor.</p>	<p>Ir para a etapa 7.</p>
<p>Etapa 7 Verifique se a impressora está conectada a um protetor de sobretensão, a uma fonte de alimentação ininterrupta ou a uma extensão.</p> <p>A impressora está conectada a um protetor de sobretensão, a uma fonte de alimentação ininterrupta ou a uma extensão?</p>	<p>Conecte o cabo de alimentação da impressora diretamente na tomada elétrica devidamente aterrada.</p>	<p>Ir para a etapa 8.</p>
<p>Etapa 8 Verifique se uma extremidade do cabo da impressora está conectado a uma porta na impressora e a outra no computador, no servidor de impressão, no opcional ou em outro dispositivo de rede.</p> <p>O cabo da impressora está firmemente conectado nela e no computador, no servidor de impressão, no opcional ou em outro dispositivo de rede?</p>	<p>Ir para a etapa 9.</p>	<p>Conecte o cabo da impressora firmemente nela e no computador, no servidor de impressão, no opcional ou em outro dispositivo de rede.</p>
<p>Etapa 9 Certifique-se de instalar todos os opcionais de hardware corretamente e remover todos os materiais de embalagem.</p> <p>Todos os opcionais de hardware foram instalado corretamente e todo o material de embalagem removido?</p>	<p>Ir para a etapa 10.</p>	<p>Desligue a impressora, remova todos os materiais de embalagem e, em seguida, reinstale os opcionais de hardware e ligue a impressora.</p>
<p>Etapa 10 Verifique se você selecionou as configurações de porta corretas no driver da impressora.</p> <p>As configurações de porta estão corretas?</p>	<p>Ir para a etapa 11.</p>	<p>Use as configurações do driver de impressora corretas.</p>
<p>Etapa 11 Verifique o driver da impressora instalado.</p> <p>O driver da impressora correto está instalado?</p>	<p>Ir para a etapa 12.</p>	<p>Instale o driver da impressora correto.</p>
<p>Etapa 12 Desligue a impressora, aguarde cerca de 10 segundos e ligue-a novamente.</p> <p>A impressora está funcionando?</p>	<p>O problema foi solucionado.</p>	<p>Contate suporte técnico.</p>

O visor da impressora está em branco

Ação	Sim	Não
<p>Etapa 1 Pressione o botão Suspende no painel de controle da impressora.</p> <p>A mensagem Pronto é exibida no visor da impressora?</p>	O problema foi solucionado.	Ir para a etapa 2.
<p>Etapa 2 Desligue a impressora, aguarde cerca de 10 segundos e ligue-a novamente.</p> <p>As mensagens Aguarde e Pronto são exibidas no visor da impressora?</p>	O problema foi solucionado.	Desligue a impressora e entre em contato com o suporte técnico .

Problemas de hardware e opção interna

Problemas na bandeja para 2100 folhas

Ação	Sim	Não
<p>Etapa 1</p> <p>a Puxe a bandeja para fora e faça o seguinte:</p> <ul style="list-style-type: none"> • Verifique se o papel está plano na bandeja. • Verifique se há atolamentos de papel ou erros de alimentação. • Verifique se os indicadores de tamanho de papel das guias de papel estão alinhados aos indicadores de tamanho de papel da bandeja. • Verifique se as guias de papel estão alinhadas às bordas do papel. • Certifique-se de que o papel esteja abaixo do indicador de preenchimento. • Verifique se você está imprimindo usando o tamanho e o tipo de papel recomendados. • Certifique-se de que o papel ou a mídia especial atenda às especificações e não esteja danificado(a). <p>b Insira a bandeja corretamente.</p> <p>Nota: Pressione a pilha de papel para baixo ao inserir a bandeja.</p> <p>A bandeja está funcionando corretamente?</p>	O problema foi solucionado.	Ir para a etapa 2.
<p>Etapa 2 Desligue a impressora, aguarde cerca de 10 segundos e ligue-a novamente.</p> <p>A bandeja está funcionando corretamente?</p>	O problema foi solucionado.	Ir para a etapa 3.
<p>Etapa 3 Imprima uma página de definições de menu e veja se a bandeja está na lista de recursos instalados.</p> <p>Nota: Se a bandeja estiver listada na página de definições de menu, mas o papel atolar ao entrar ou sair da bandeja, pode ser que ela não esteja instalada corretamente.</p> <p>A bandeja aparece listada na página de definições de menu?</p>	Ir para a etapa 4.	Para obter mais informações, consulte a folha de configuração fornecida com a bandeja para 2100 folhas.

Ação	Sim	Não
<p>Etapa 4</p> <p>Verifique se a bandeja está disponível no driver da impressora.</p> <p>Nota: Talvez seja necessário adicionar manualmente a bandeja no driver da impressora para que ela fique disponível para os trabalhos de impressão. Para obter mais informações, consulte “Adicionar opções disponíveis ao driver da impressora” na página 33.</p> <p>A bandeja está disponível no driver da impressora?</p>	Ir para a etapa 5.	Adicione manualmente a bandeja no driver da impressora.
<p>Etapa 5</p> <p>Verifique se a bandeja está selecionada.</p> <p>No aplicativo que você está usando, selecione a bandeja. Caso esteja usando o Mac OS X versão 9, verifique se a impressora está configurada no seletor.</p> <p>A bandeja está funcionando corretamente?</p>	O problema foi solucionado.	Contate suporte técnico .

Não é possível detectar uma opção interna

Ação	yes	no
<p>Etapa 1</p> <p>Desligue a impressora, aguarde cerca de 10 segundos e ligue-a novamente.</p> <p>A opção interna funciona corretamente?</p>	O problema foi solucionado.	Ir para a etapa 2.
<p>Etapa 2</p> <p>Verifique se a opção interna está instalada corretamente na placa de controle.</p> <p>a Desligue a impressora pelo botão liga/desliga e desconecte o cabo de energia da tomada.</p> <p>b Certifique-se de que a opção interna esteja instalada no conector apropriado na placa de controle.</p> <p>c Conecte o cabo de alimentação à impressora e a uma tomada adequadamente aterrada. Em seguida, ligue a impressora.</p> <p>A opção interna está instalada corretamente na placa de controle?</p>	Ir para a etapa 3.	Conecte a opção interna à placa de controle.
<p>Etapa 3</p> <p>Imprima uma página de configurações de menu e veja se a opção interna está na lista Recursos instalados.</p> <p>A opção interna está listada na página de configurações de menu?</p>	Ir para a etapa 4.	Reinstale a opção interna.
<p>Etapa 4</p> <p>a Verifique se a opção interna está selecionada.</p> <p>Talvez seja necessário adicionar manualmente a opção interna no driver da impressora para que ela fique disponível para os trabalhos de impressão. Para obter mais informações, consulte “Adicionar opções disponíveis ao driver da impressora” na página 33.</p> <p>b Reenviar o trabalho de impressão.</p> <p>A opção interna funciona corretamente?</p>	O problema foi solucionado.	Contate suporte técnico .

O servidor de impressão interno não opera corretamente

Ação	Sim	Não
<p>Etapa 1 Reinstale o servidor de impressão interno.</p> <p>a Remova e reinstale o servidor de impressão interno. Para obter mais informações, consulte “Instalando uma Porta de soluções interna” na página 18.</p> <p>b Imprima uma página de definições de menu e veja se o servidor de impressão interno aparece na lista de recursos instalados.</p> <p>O servidor de impressão interno aparece na lista de recursos instalados?</p>	Ir para a etapa 2.	Verifique se o servidor de impressão interno é suportado pela impressora. Nota: Um servidor de impressão interno de outra impressora pode não funcionar nesta impressora.
<p>Etapa 2 Verifique o cabo e a conexão do servidor de impressão interno. Use o cabo correto e, em seguida, verifique se ele está bem conectado ao servidor de impressão interno.</p> <p>O servidor de impressão interno está funcionando corretamente?</p>	O problema foi solucionado.	Contate suporte técnico .

Problemas de bandeja

Ação	Sim	Não
<p>Etapa 1</p> <p>a Abra a bandeja e faça o seguinte:</p> <ul style="list-style-type: none"> • Verifique se há atolamentos de papel ou erros de alimentação. • Verifique se os indicadores de tamanho de papel das guias de papel estão alinhados aos indicadores de tamanho de papel da bandeja. • Se você estiver imprimindo em papel de tamanho-personalizado, certifique-se que a guias de papel estão apoiadas nas bordas do papel. • Certifique-se de que o papel esteja abaixo do indicador de preenchimento. • Verifique se o papel está plano na bandeja. <p>b Verifique se a bandeja fecha corretamente.</p> <p>A bandeja está funcionando?</p>	O problema foi solucionado.	Ir para a etapa 2.
<p>Etapa 2</p> <p>a Desligue a impressora, aguarde cerca de 10 segundos e ligue-a novamente.</p> <p>b Reenvie o trabalho de impressão.</p> <p>A bandeja está funcionando?</p>	O problema foi solucionado.	Ir para a etapa 3.
<p>Etapa 3 Verifique se a bandeja foi instalada e reconhecida pela impressora. Imprima uma página de definições de menu e veja se a bandeja está na lista de recursos instalados.</p> <p>A bandeja aparece listada na página de definições de menu?</p>	Ir para a etapa 4.	Reinstale as bandejas. Para obter mais informações, consulte a documentação de configuração fornecida com a bandeja.

Ação	Sim	Não
<p>Etapa 4</p> <p>Verifique se a bandeja está disponível no driver da impressora.</p> <p>Nota: Se necessário, adicione manualmente a bandeja no driver da impressora para que ela fique disponível para os trabalhos de impressão. Para obter mais informações, consulte “Adicionar opções disponíveis ao driver da impressora” na página 33.</p> <p>A bandeja está disponível no driver da impressora?</p>	<p>Ir para a etapa 5.</p>	<p>Adicione manualmente a bandeja no driver da impressora.</p>
<p>Etapa 5</p> <p>Verifique se a opção está selecionada.</p> <p>a No aplicativo que você está usando, selecione a opção. Para os usuários do Mac OS X versão 9, verifique se a impressora está configurada no seletor.</p> <p>b Reenvie o trabalho de impressão.</p> <p>A bandeja está funcionando?</p>	<p>O problema foi solucionado.</p>	<p>Contate suporte técnico.</p>

Porta de soluções internas não opera corretamente

Ação	Sim	Não
<p>Etapa 1</p> <p>Certifique-se que a porta de solução interna (ISP) está instalada.</p> <p>a Instale a ISP. Para obter mais informações, consulte “Instalando uma Porta de soluções interna” na página 18.</p> <p>b Imprima uma página de definições de menu e veja se a ISP aparece na lista de recursos instalados.</p> <p>A ISP aparece na lista de recursos instalados?</p>	<p>Ir para a etapa 2.</p>	<p>Verifique se você possui uma ISP suportada.</p> <p>Nota: Uma ISP de outra impressora pode não funcionar nesta impressora.</p>
<p>Etapa 2</p> <p>Verifique a conexão de cabo ou da ISP.</p> <p>a Use o cabo correto e, em seguida, verifique se ele está bem conectado ao ISP.</p> <p>b Verifique se o cabo de interface da solução ISP está conectado corretamente no receptáculo da placa do controlador.</p> <p>Nota: O cabo de interface da solução ISP e o receptáculo da placa do controlador são identificados-por cores.</p> <p>A porta de solução interna está funcionando corretamente?</p>	<p>O problema foi solucionado.</p>	<p>Contate suporte técnico.</p>

A placa de interface USB/paralela não funciona corretamente

Ação	Sim	Não
<p>Etapa 1</p> <p>Certifique-se que a placa de interface paralela ou USB está instalada.</p> <p>a Instale a placa de interface paralela ou USB. Para obter mais informações, consulte “Instalando uma Porta de soluções interna” na página 18.</p> <p>b Imprima uma página de definições de menu e veja se a placa de interface paralela ou USB aparece na lista de recursos instalados.</p> <p>A placa de interface paralela ou USB aparece na lista de recursos instalados?</p>	<p>Ir para a etapa 2.</p>	<p>Verifique se você possui uma placa de interface paralela ou USB suportada.</p> <p>Nota: A placa de interface paralela ou USB de outra impressora pode não funcionar com esta impressora.</p>
<p>Etapa 2</p> <p>Conecte o cabo e o conector da placa de interface paralela ou USB.</p> <p>Use o cabo correto e, em seguida, verifique se ele está bem conectado à placa de interface paralela ou USB.</p> <p>A placa de interface paralela ou USB está funcionando corretamente?</p>	<p>O problema foi solucionado.</p>	<p>Contate suporte técnico.</p>

Problemas na bandeja de papel



As páginas atoladas não são impressas novamente

Ação	Sim	Não
<p>a Ativar a recuperação de atolamento.</p> <p>1 No painel de controle da impressora, navegue até:</p> <p>Configurações > OK > Configurações gerais > OK > Recuperação da impressão > OK > Recuperação de atolamento</p> <p>2 Pressione o botão de seta para a esquerda ou para a direita para navegar até Ativar ou Auto e, em seguida, pressione OK.</p> <p>b Envie novamente as páginas que não foram impressas.</p> <p>As páginas atoladas foram impressas novamente?</p>	<p>O problema foi solucionado.</p>	<p>Contate suporte técnico.</p>

O papel atola com frequência

Ação	Sim	Não
<p>Etapa 1</p> <p>a Puxe a bandeja para fora e faça o seguinte:</p> <ul style="list-style-type: none"> • Verifique se o papel está plano na bandeja. • Verifique se os indicadores de tamanho de papel das guias de papel estão alinhados aos indicadores de tamanho de papel da bandeja. • Verifique se as guias de papel estão alinhadas às bordas do papel. • Certifique-se de que o papel esteja abaixo do indicador de preenchimento. • Verifique se você está imprimindo usando o tamanho e o tipo de papel recomendados. <p>b Insira a bandeja corretamente. Se a recuperação de atolamento estiver ativada, os trabalhos de impressão serão reimpressos automaticamente.</p> <p>Os atolamentos de papel ocorrem com frequência?</p>	<p>Ir para a etapa 2.</p>	<p>O problema foi solucionado.</p>
<p>Etapa 2</p> <p>a Carregue papel de um pacote novo. Nota: O papel absorve umidade se essa estiver alta. Guarde papel em sua embalagem original até usá-lo.</p> <p>b Reenviar o trabalho de impressão.</p> <p>Os atolamentos de papel ocorrem com frequência?</p>	<p>Ir para a etapa 3.</p>	<p>O problema foi solucionado.</p>
<p>Etapa 3</p> <p>a Reveja as dicas para evitar os atolamentos de papel. Para obter mais informações, consulte “Para evitar atolamentos” na página 147.</p> <p>b Siga as recomendações e envie o trabalho de impressão novamente.</p> <p>Os atolamentos de papel ocorrem com frequência?</p>	<p>Contate suporte técnico.</p>	<p>O problema foi solucionado.</p>

A mensagem de atolamento de papel permanece após a limpeza do atolamento

Ação	Sim	Não
<p>a No painel de controle da impressora, navegue até:</p> <p>Avançar >  > Remova o atolamento e pressione OK > </p> <p>b Siga as instruções exibidas no visor de impressão.</p> <p>A mensagem de atolamento de papel continua sendo exibida?</p>	<p>Contate suporte técnico.</p>	<p>O problema foi solucionado.</p>

Solução de problemas de impressão

Problemas de impressão

Os trabalhos confidenciais e outros trabalhos retidos não são impressos

Ação	Sim	Não
<p>Etapa 1</p> <p>a No painel de controle da impressora, abra a pasta de trabalhos suspensos e verifique se o trabalho de impressão foi listado.</p> <p>b Reenvie o trabalho de impressão.</p> <p>Para obter mais informações, consulte “Imprimindo trabalhos confidenciais e outros trabalhos suspensos” na página 74.</p> <p>Os trabalhos foram impressos?</p>	O problema foi solucionado.	Ir para a etapa 2.
<p>Etapa 2</p> <p>Experimente uma ou mais das seguintes opções:</p> <ul style="list-style-type: none"> • Exclua o trabalho de impressão e imprima-o novamente. • Se estiver imprimindo arquivos PDF, você deverá gerar um novo arquivo e imprimi-lo novamente. <p>Os trabalhos foram impressos?</p>	O problema foi solucionado.	Ir para a etapa 3.
<p>Etapa 3</p> <p>a Aumente a memória da impressora. Experimente uma ou mais das seguintes opções:</p> <ul style="list-style-type: none"> • Exclua os trabalhos de impressão. • Instale mais memória na impressora. <p>b Reenvie o trabalho de impressão.</p> <p>Os trabalhos foram impressos?</p>	O problema foi solucionado.	Contate suporte técnico .

O envelope se fecha durante a impressão

Ação	Sim	Não
<p>a Use envelopes que foram armazenados em um ambiente seco.</p> <p>Nota: A impressão em envelopes com conteúdo alto de umidade pode fechar as abas.</p> <p>b Reenvie o trabalho de impressão.</p> <p>O envelope fecha ao imprimir?</p>	Contate suporte técnico .	O problema foi solucionado.

É exibida uma mensagem de erro de leitura da unidade flash

Ação	Sim	Não
<p>Etapa 1 Verifique se a unidade flash foi inserida na porta USB frontal. Nota: Ela não funcionará se estiver inserida na porta USB posterior.</p> <p>A unidade flash foi inserida na porta USB frontal?</p>	<p>Ir para a etapa 2.</p>	<p>Insira a unidade flash na porta USB frontal.</p>
<p>Etapa 2 Verifique se a luz indicadora no painel de controle da impressora está piscando na cor verde. Nota: Se estiver, significa que a impressora está ocupada.</p> <p>A luz indicadora está piscando na cor verde?</p>	<p>Aguarde até que a impressora esteja pronta. Veja a lista de trabalhos suspensos e imprima os documentos.</p>	<p>Ir para a etapa 3.</p>
<p>Etapa 3 a Verifique se uma mensagem de erro é exibida no visor. b Limpe a mensagem.</p> <p>A mensagem de erro continua sendo exibida?</p>	<p>Ir para a etapa 4.</p>	<p>O problema foi solucionado.</p>
<p>Etapa 4 Verifique se a unidade flash é suportada. Para obter informações sobre as unidades flash USB testadas e aprovadas, consulte “Unidades flash e tipos de arquivo suportados” na página 71.</p> <p>A mensagem de erro continua sendo exibida?</p>	<p>Ir para a etapa 5.</p>	<p>O problema foi solucionado.</p>
<p>Etapa 5 Verifique se a porta USB foi desativada pelo funcionário do suporte ao sistema.</p> <p>A mensagem de erro continua sendo exibida?</p>	<p>Contate suporte técnico.</p>	<p>O problema foi solucionado.</p>

Caracteres incorretos impressos

Ação	Sim	Não
<p>Etapa 1 Certifique-se de que a impressora não esteja no modo Rastreamento hex. Nota: Se Hex pronto aparecer no visor da impressora, então desligue a impressora e ligue-a novamente para desativar o modo Rastreamento hex.</p> <p>A impressora está no modo Rastreamento hex?</p>	<p>Desative o modo Rastreamento hex.</p>	<p>Ir para a etapa 2.</p>
<p>Etapa 2 a No painel de controle da impressora selecione Rede padrão ou Rede [x] e, em seguida, configure o SmartSwitch para Ligado. b Reenvie o trabalho de impressão.</p> <p>Caracteres incorretos impressos?</p>	<p>Contate suporte técnico.</p>	<p>O problema foi solucionado.</p>

O trabalho é impresso a partir da bandeja errada ou no papel errado

Ação	Sim	Não
<p>Etapa 1</p> <p>a Verifique se o papel utilizado na impressão é suportado pela bandeja.</p> <p>b Reenvie o trabalho de impressão.</p> <p>O trabalho foi impresso da bandeja correta ou no papel correto?</p>	O problema foi solucionado.	Ir para a etapa 2.
<p>Etapa 2</p> <p>a No menu Papel do painel de controle da impressora, defina o tipo e o tamanho do papel para corresponder ao papel colocado na bandeja.</p> <p>b Reenvie o trabalho de impressão.</p> <p>O trabalho foi impresso da bandeja correta ou no papel correto?</p>	O problema foi solucionado.	Ir para a etapa 3.
<p>Etapa 3</p> <p>a Dependendo do sistema operacional, abra a caixa de diálogo Preferências de impressão ou Imprimir e especifique o tipo de papel.</p> <p>b Reenvie o trabalho de impressão.</p> <p>O trabalho foi impresso da bandeja correta ou no papel correto?</p>	O problema foi solucionado.	Ir para a etapa 4.
<p>Etapa 4</p> <p>a Verifique se as bandejas não estão vinculadas.</p> <p>b Reenvie o trabalho de impressão.</p> <p>O trabalho foi impresso da bandeja correta ou no papel correto?</p>	O problema foi solucionado.	Contate suporte técnico .

os trabalhos grandes não são agrupados

Ação	Sim	Não
<p>Etapa 1</p> <p>a No menu Acabamento do painel de controle da impressora, defina Agrupar em (1,2,3) (1,2,3).</p> <p>b Reenvie o trabalho de impressão.</p> <p>O trabalho foi impresso e agrupado corretamente?</p>	O problema foi solucionado.	Ir para a etapa 2.
<p>Etapa 2</p> <p>a No software da impressora, defina Agrupar em (1,2,3) (1,2,3).</p> <p>Nota: Definir Agrupar em (1,1,1) (2,2,2) no software substitui a configuração no menu Acabamento.</p> <p>b Reenvie o trabalho de impressão.</p> <p>O trabalho foi impresso e agrupado corretamente?</p>	O problema foi solucionado.	Ir para a etapa 3.

Ação	Sim	Não
<p>Etapa 3</p> <p>Reduza a complexidade do trabalho de impressão eliminando o número e o tamanho das fontes, o número e a complexidade das imagens e o número de páginas do trabalho.</p> <p>O trabalho foi impresso e agrupado corretamente?</p>	O problema foi solucionado.	Contate suporte técnico .

Arquivos PDF com vários idiomas não são impressos

Ação	Sim	Não
<p>Etapa 1</p> <p>a Verifique se as opções de impressão para saída PDF estão definidas para incorporar todas as fontes.</p> <p>b Gere um novo arquivo PDF e, em seguida, reenvie o trabalho de impressão.</p> <p>Os arquivos foram impressos?</p>	O problema foi solucionado.	Ir para a etapa 2.
<p>Etapa 2</p> <p>a Abra o documento que deseja imprimir no Adobe Acrobat.</p> <p>b Clique em Arquivo >Imprimir >Avançado >Imprimir como imagem >OK >OK.</p> <p>Os arquivos foram impressos?</p>	O problema foi solucionado.	Contate suporte técnico .

Trabalho de impressão demora mais que o esperado

Ação	Sim	Não
<p>Etapa 1</p> <p>Altera as configurações ambientais da impressora.</p> <p>a No painel de controle da impressora, navegue até: Configurações >Configurações gerais</p> <p>b Selecione Eco-Mode ou Modo silencioso e depois selecione Desativar.</p> <p>Nota: A desativação do Eco-Mode ou do Modo silencioso pode aumentar o consumo de energia, de suprimentos ou ambos.</p> <p>O trabalho foi impresso?</p>	O problema foi solucionado.	Ir para a etapa 2.
<p>Etapa 2</p> <p>Reduza a quantidade e o tamanho das fontes, a quantidade e a complexidade das imagens e o número de páginas do trabalho de impressão, em seguida reenvie o trabalho.</p> <p>O trabalho foi impresso?</p>	O problema foi solucionado.	Ir para a etapa 3.
<p>Etapa 3</p> <p>a Remova os trabalhos retidos armazenados na memória da impressora.</p> <p>b Reenvie o trabalho de impressão.</p> <p>O trabalho foi impresso?</p>	O problema foi solucionado.	Ir para a etapa 4.

Ação	Sim	Não
<p>Etapa 4</p> <p>a Desative o recurso Proteção de página. No painel de controle da impressora, navegue até: Definições >Definições gerais >Recuperação da impressão >Proteção de página >Desativado</p> <p>b Reenvie o trabalho de impressão.</p> <p>O trabalho foi impresso?</p>	O problema foi solucionado.	Ir para a etapa 5.
<p>Etapa 5</p> <p>Instale mais memória na impressora e depois reenvie o trabalho de impressão.</p> <p>O trabalho foi impresso?</p>	O problema foi solucionado.	Contate suporte técnico .

Os trabalhos de impressão não são impressos

Ação	Sim	Não
<p>Etapa 1</p> <p>a No documento que está tentando imprimir, abra a caixa de diálogo Imprimir e verifique se selecionou a impressora correta. Nota: Se a impressora não for exibida como a impressora padrão, você deve selecionar a impressora para cada documento que deseja imprimir.</p> <p>b Reenviar o trabalho de impressão.</p> <p>Os trabalhos foram impressos?</p>	O problema foi solucionado.	Ir para a etapa 2.
<p>Etapa 2</p> <p>a Verifique se a impressora está conectada, ligada e se aparece Pronto no visor da impressora.</p> <p>b Reenviar o trabalho de impressão.</p> <p>Os trabalhos foram impressos?</p>	O problema foi solucionado.	Ir para a etapa 3.
<p>Etapa 3</p> <p>Se aparecer uma mensagem de erro no visor da impressora, limpe a mensagem. Nota: A impressora continua a imprimir após fechar a mensagem.</p> <p>Os trabalhos foram impressos?</p>	O problema foi solucionado.	Ir para a etapa 4.
<p>Etapa 4</p> <p>a Verifique se as portas (USB, serial ou Ethernet) estão funcionando e se os cabos estão firmemente conectados ao computador e à impressora. Nota: Para obter mais informações, consulte a documentação de configuração fornecida com a impressora.</p> <p>b Reenviar o trabalho de impressão.</p> <p>Os trabalhos foram impressos?</p>	O problema foi solucionado.	Ir para a etapa 5.

Ação	Sim	Não
<p>Etapa 5</p> <p>a Desligue a impressora, aguarde cerca de 10 segundos e ligue-a novamente.</p> <p>b Reenviar o trabalho de impressão.</p> <p>Os trabalhos foram impressos?</p>	O problema foi solucionado.	Ir para a etapa 6.
<p>Etapa 6</p> <p>a Remova e reinstale o software da impressora. Para obter mais informações, consulte “Instalando a impressora” na página 33.</p> <p>Nota: O software da impressora está disponível em www.dell.com/support/printers.</p> <p>b Reenviar o trabalho de impressão.</p> <p>Os trabalhos foram impressos?</p>	O problema foi solucionado.	Contato suporte técnico .

A impressão fica lenta

Notas:

- Ao imprimir usando papel estreito, a impressora imprime em velocidade reduzida para evitar dano ao fusor.
- A velocidade de impressão pode ser reduzida ao imprimir por longos períodos de tempo ou imprimir em temperaturas elevadas.

Ação	Sim	Não
<p>a Verifique se o tamanho do papel colocado na bandeja corresponde ao tipo de fusor.</p> <p>Nota: Para identificar o tipo de fusor, veja a etiqueta no fusor.</p> <p>b Reenvie o trabalho de impressão.</p> <p>Aumentou a velocidade de impressão?</p>	O problema foi solucionado.	Contate suporte técnico ou o seu representante de impressora Dell.

A ligação de bandejas não funciona

Notas:

- As bandejas podem detectar o comprimento do papel.
- O alimentador multi-uso não detecta automaticamente o tamanho do papel. Defina o tamanho no menu Tam./tipo do papel.

Ação	Sim	Não
<p>Etapa 1</p> <p>a Abra as bandejas e verifique se o papel contido é do mesmo tipo e tamanho.</p> <ul style="list-style-type: none"> • Verifique se as guias de papel estão nas posições corretas de acordo com o tamanho de papel carregado em cada bandeja. • Verifique se os indicadores de tamanho de papel das guias de papel estão alinhados aos indicadores de tamanho de papel da bandeja. <p>b Reenvie o trabalho de impressão.</p> <p>A ligação das bandejas funciona corretamente?</p>	<p>O problema foi solucionado.</p>	<p>Ir para a etapa 2.</p>
<p>Etapa 2</p> <p>a No painel de controle da impressora, defina o tipo e o tamanho de papel no menu Papel para corresponder ao papel colocado na bandeja.</p> <p>Nota: O tamanho e o tipo do papel devem corresponder às bandejas a serem vinculadas.</p> <p>b Reenvie o trabalho de impressão.</p> <p>A ligação das bandejas funciona corretamente?</p>	<p>O problema foi solucionado.</p>	<p>Contate suporte técnico.</p>

Ocorrem quebras de página inesperadas

Ação	Sim	Não
<p>Etapa 1</p> <p>Ajuste as configurações de tempo limite de impressão.</p> <p>a No painel de controle da impressora, navegue até:</p> <p>Definições >Definições gerais >Tempos limite >Tempo limite de impressão</p> <p>b Selecione uma configuração mais alta e pressione .</p> <p>c Reenvie o trabalho de impressão.</p> <p>O arquivo foi impresso corretamente?</p>	<p>O problema foi solucionado.</p>	<p>Ir para a etapa 2.</p>
<p>Etapa 2</p> <p>a Verifique se o arquivo original apresenta quebras de página manuais.</p> <p>b Reenvie o trabalho de impressão.</p> <p>O arquivo foi impresso corretamente?</p>	<p>O problema foi solucionado.</p>	<p>Contate suporte técnico.</p>

Problemas na qualidade de impressão

Os caracteres têm bordas recortadas ou não uniformes

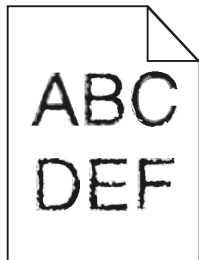

Ação	Sim	Não
<p>Etapa 1</p> <p>a Imprima uma lista de amostras de fontes para verificar se as fontes utilizadas são suportadas pela impressora.</p> <p>1 No painel de controle da impressora, navegue até: Menus >Relatórios >Imprimir fontes</p> <p>2 Selecione Fontes PCL ou Fontes PostScript.</p> <p>b Reenviar o trabalho de impressão.</p> <p>Você está usando fontes suportadas pela impressora?</p>	<p>Ir para a etapa 2.</p>	<p>Selecione uma fonte suportada pela impressora.</p>
<p>Etapa 2</p> <p>Verifique se as fontes instaladas no computador são suportadas pela impressora.</p> <p>As fontes instaladas no computador são suportadas pela impressora?</p>	<p>O problema foi solucionado.</p>	<p>Contate suporte técnico.</p>

Páginas ou imagens cortadas

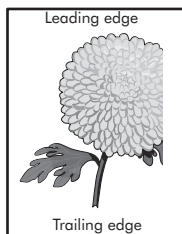
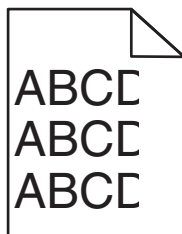

Ação	Sim	Não
<p>Etapa 1</p> <p>a Mova as guias de comprimento e largura na bandeja para as posições corretas de acordo com o papel carregado.</p> <p>b Reenviar o trabalho de impressão.</p> <p>A página ou a imagem estão cortadas?</p>	<p>Ir para a etapa 2.</p>	<p>O problema foi solucionado.</p>

Ação	Sim	Não
<p>Etapa 2</p> <p>No menu Papel do painel de controle da impressora, defina o tipo e o tamanho de papel no menu Papel para corresponder ao papel colocado na bandeja.</p> <p>O papel carregado nas bandejas é do mesmo tamanho e tipo?</p>	Ir para a etapa 3.	<p>Experimente uma ou mais das seguintes opções:</p> <ul style="list-style-type: none"> • Especifique o tamanho do papel na configurações da bandeja para que correspondam ao papel carregado na bandeja. • Altere o papel carregado na bandeja para que corresponda ao tamanho do papel especificado nas configurações da mesma.
<p>Etapa 3</p> <p>a Dependendo do seu sistema operacional, especifique o tamanho do papel nas Preferências de impressão ou na caixa de diálogo de impressão.</p> <p>b Reenviar o trabalho de impressão.</p> <p>A página ou a imagem estão cortadas?</p>	Ir para a etapa 4.	O problema foi solucionado.
<p>Etapa 4</p> <p>a Reinstale a unidade da imagem.</p> <ol style="list-style-type: none"> 1 Remova o cartucho de toner. 2 Remova a unidade de criação de imagens. <p>Aviso—Dano Potencial: Não exponha as unidades criação de imagens à luz por mais de dez minutos. A exposição prolongada à luz pode causar problemas na qualidade de impressão.</p> <ol style="list-style-type: none"> 3 Instale a unidade de criação de imagens e, em seguida, o cartucho. <p>b Reenviar o trabalho de impressão.</p> <p>A página ou a imagem estão cortadas?</p>	Contate suporte técnico .	O problema foi solucionado.

Imagens compactadas aparecem nas impressões

Ação	Sim	Não
<p>Etapa 1</p> <p>a Verifique se o tamanho do papel colocado na bandeja corresponde ao tipo de fusor.</p> <p>Nota: Para identificar o tipo de fusor, veja a etiqueta no fusor.</p> <p>b Reenvie o trabalho de impressão.</p> <p>Ainda são exibidas imagens compactadas?</p>	O problema foi solucionado.	Ir para a etapa 2.

Ação	Sim	Não
<p>Etapa 2</p> <p>a Troque o fusor. Para obter mais informações, consulte a folha de instruções fornecida com a peça.</p> <p>b Reenvie o trabalho de impressão.</p> <p>Ainda são exibidas imagens compactadas?</p>	O problema foi solucionado.	Contate suporte técnico .

Plano de fundo cinza em impressões

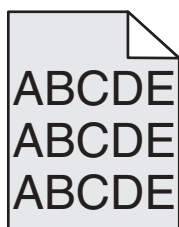

Ação	Sim	Não
<p>Etapa 1</p> <p>a No menu Qualidade no painel de controle da impressora, aumente a tonalidade do toner. Nota: 8 é a definição padrão de fábrica.</p> <p>b Reenviar o trabalho de impressão.</p> <p>O plano de fundo cinza desapareceu das impressões?</p>	O problema foi solucionado.	Ir para a etapa 2.
<p>Etapa 2</p> <p>Reinstale a unidade de criação de imagens e, em seguida, o cartucho de toner.</p> <p>a Remova o cartucho de toner.</p> <p>b Remova a unidade de criação de imagens. Aviso—Dano Potencial: Não exponha as unidades de criação de imagens à luz por mais de dez minutos. A exposição prolongada à luz pode causar problemas na qualidade de impressão.</p> <p>c Instale a unidade de criação de imagens e, em seguida, o cartucho.</p> <p>d Reenviar o trabalho de impressão.</p> <p>O plano de fundo cinza desapareceu das impressões?</p>	O problema foi solucionado.	Ir para a etapa 3.
<p>Etapa 3</p> <p>Substitua a unidade de criação de imagens e envie novamente o trabalho para impressão.</p> <p>O plano de fundo cinza desapareceu das impressões?</p>	O problema foi solucionado.	Contate suporte técnico .

Listras brancas horizontais aparecem nas impressões

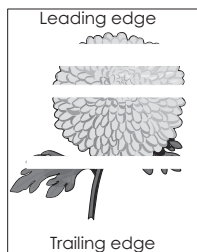

Ação	Sim	Não
<p>Etapa 1</p> <p>a Verifique se o programa do software está utilizando o padrão de preenchimento correto.</p> <p>b Reenviar o trabalho de impressão.</p> <p>Listras brancas horizontais aparecem nas impressões?</p>	<p>Ir para a etapa 2.</p>	<p>O problema foi solucionado.</p>
<p>Etapa 2</p> <p>a Carregue a bandeja ou o alimentador especificado com o tipo recomendado de papel.</p> <p>b Reenviar o trabalho de impressão.</p> <p>Listras brancas horizontais aparecem nas impressões?</p>	<p>Ir para a etapa 3.</p>	<p>O problema foi solucionado.</p>
<p>Etapa 3</p> <p>a Redistribua o toner na unidade de criação de imagens.</p> <p>1 Remova cartucho de toner e, em seguida, a unidade de criação de imagens.</p> <p>2 Agite firmemente a unidade de criação de imagens.</p> <p>Aviso—Dano Potencial: Não exponha as unidades de criação de imagens à luz por mais de dez minutos. A exposição prolongada à luz pode causar problemas na qualidade de impressão.</p> <p>3 Reinstale a unidade de criação de imagens e, em seguida, o cartucho.</p> <p>b Reenviar o trabalho de impressão.</p> <p>Listras brancas horizontais aparecem nas impressões?</p>	<p>Ir para a etapa 4.</p>	<p>O problema foi solucionado.</p>
<p>Etapa 4</p> <p>Substitua a unidade de criação de imagens e envie novamente o trabalho para impressão.</p> <p>Listras brancas horizontais aparecem nas impressões?</p>	<p>Contate suporte técnico.</p>	<p>O problema foi solucionado.</p>

Margens incorretas nas impressões

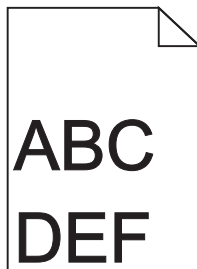

Ação	Sim	Não
<p>Etapa 1</p> <p>a Mova as guias de largura e comprimento da bandeja para as posições corretas de acordo com o tamanho de papel carregado.</p> <p>b Reenviar o trabalho de impressão.</p> <p>As margens estão corretas?</p>	<p>O problema foi solucionado.</p>	<p>Ir para a etapa 2.</p>
<p>Etapa 2</p> <p>No painel de controle da impressora, defina o tamanho de papel no menu Papel para corresponder ao papel colocado na bandeja.</p> <p>O tamanho do papel carregado corresponde ao papel da bandeja?</p>	<p>Ir para a etapa 3.</p>	<p>Experimente uma ou mais das seguintes opções:</p> <ul style="list-style-type: none"> • Especifique o tamanho do papel na configurações da bandeja para que correspondam ao papel carregado na bandeja. • Altere o papel carregado na bandeja para que corresponda ao tamanho do papel especificado nas configurações da mesma.
<p>Etapa 3</p> <p>a Dependendo do seu sistema operacional, especifique o tamanho do papel nas Preferências de impressão ou na caixa de diálogo de impressão.</p> <p>b Reenviar o trabalho de impressão.</p> <p>As margens estão corretas?</p>	<p>O problema foi solucionado.</p>	<p>Contate suporte técnico.</p>

Papel ondulado

Ação	Sim	Não
<p>Etapa 1 Mova as guias largura e comprimento da bandeja para as posições corretas de acordo com o tamanho de papel carregado.</p> <p>As guias de largura e comprimento estão posicionadas corretamente?</p>	Ir para a etapa 2.	Ajuste as guias de largura e comprimento.
<p>Etapa 2 No painel de controle da impressora, defina o tipo e a gramatura do papel no menu Papel para corresponder ao papel colocado na bandeja.</p> <p>O tipo e a gramatura do papel correspondem aos do papel na bandeja?</p>	Ir para a etapa 3.	Especifique o tipo e a gramatura do papel para corresponder ao tipo e a gramatura de papel especificados nas configurações de bandeja.
<p>Etapa 3</p> <p>a Dependendo do seu sistema operacional, especifique o tipo e a gramatura do papel nas Preferências de impressão ou na caixa de diálogo de impressão.</p> <p>b Reenviar o trabalho de impressão.</p> <p>O papel ainda está curvado?</p>	Ir para a etapa 4.	O problema foi solucionado.
<p>Etapa 4</p> <p>a Remova o papel da bandeja e vire-o.</p> <p>b Reenviar o trabalho de impressão.</p> <p>O papel ainda está curvado?</p>	Ir para a etapa 5.	O problema foi solucionado.
<p>Etapa 5</p> <p>a Carregue mídia de um pacote novo.</p> <p>Nota: O papel absorve umidade se essa estiver alta. Guarde papel em sua embalagem original até usá-lo.</p> <p>b Reenviar o trabalho de impressão.</p> <p>O papel ainda está curvado?</p>	Contate suporte técnico .	O problema foi solucionado.

Irregularidades na impressão

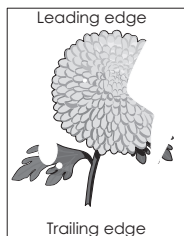
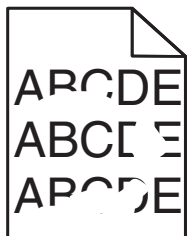

Ação	Sim	Não
<p>Etapa 1</p> <p>a Mova as guias largura e comprimento da bandeja para as posições corretas de acordo com o tamanho de papel carregado na bandeja.</p> <p>b Reenviar o trabalho de impressão.</p> <p>Ainda aparecem irregularidades na impressão?</p>	Ir para a etapa 2.	O problema foi solucionado.
<p>Etapa 2</p> <p>No menu Papel do painel de controle da impressora, defina o tipo e o tamanho de papel no menu Papel para corresponder ao papel colocado na bandeja.</p> <p>As configurações de tipo e gramatura do papel da impressora correspondem aos do papel na bandeja?</p>	Ir para a etapa 3.	Especifique o tipo e o tamanho do papel para corresponder ao tipo e a gramatura de papel especificados nas configurações de bandeja.
<p>Etapa 3</p> <p>a Dependendo do seu sistema operacional, especifique o tipo e a gramatura do papel nas Preferências de impressão ou na caixa de diálogo de impressão.</p> <p>b Reenviar o trabalho de impressão.</p> <p>Ainda aparecem irregularidades na impressão?</p>	Ir para a etapa 4.	O problema foi solucionado.
<p>Etapa 4</p> <p>Verifique se o papel carregado na bandeja possui textura ou acabamento áspero.</p> <p>Você está imprimindo em papel áspero ou texturizado?</p>	No painel de controle da impressora, defina a textura de papel no menu Papel para corresponder ao papel colocado na bandeja.	Ir para a etapa 5.
<p>Etapa 5</p> <p>a Carregue mídia de um pacote novo.</p> <p>Nota: O papel absorve umidade se essa estiver alta. Guarde papel em sua embalagem original até usá-lo.</p> <p>b Reenviar o trabalho de impressão.</p> <p>Ainda aparecem irregularidades na impressão?</p>	Ir para a etapa 6.	O problema foi solucionado.
<p>Etapa 6</p> <p>Substitua a unidade de criação de imagens e envie novamente o trabalho para impressão.</p> <p>Ainda aparecem irregularidades na impressão?</p>	Contate suporte técnico ou o seu representante de impressora Dell.	O problema foi solucionado.

A impressão está muito escura

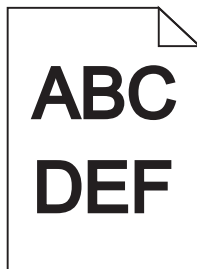

Ação	Sim	Não
<p>Etapa 1</p> <p>a No menu Qualidade no painel de controle da impressora, reduza a tonalidade do toner.</p> <p>Nota: 8 é a definição padrão de fábrica.</p> <p>b Reenviar o trabalho de impressão.</p> <p>A impressão ainda está muito escura?</p>	<p>Ir para a etapa 2.</p>	<p>O problema foi solucionado.</p>
<p>Etapa 2</p> <p>a No painel de controle da impressora, defina o tipo, a textura e a gramatura do papel no menu Papel para corresponder ao papel colocado na bandeja.</p> <p>b Reenviar o trabalho de impressão.</p> <p>A bandeja foi definida para o tipo, textura e gramatura de papel carregado?</p>	<p>Ir para a etapa 3.</p>	<p>Experimente uma ou mais das seguintes opções:</p> <ul style="list-style-type: none"> • Especifique o tipo, a textura e a gramatura do papel para corresponder ao tipo e a gramatura de papel especificados nas configurações de bandeja. • Mude o papel carregado na bandeja para corresponder ao tipo, a textura e a gramatura de papel especificados nas configurações de bandeja.
<p>Etapa 3</p> <p>a Dependendo do seu sistema operacional, especifique o tipo, a textura e a gramatura do papel nas Preferências de impressão ou na caixa de diálogo de impressão.</p> <p>b Reenviar o trabalho de impressão.</p> <p>A impressão ainda está muito escura?</p>	<p>Ir para a etapa 4.</p>	<p>O problema foi solucionado.</p>

Ação	Sim	Não
<p>Etapa 4</p> <p>Verifique se o papel carregado na bandeja possui textura ou acabamento áspero.</p> <p>Você está imprimindo em papel áspero ou texturizado?</p>	<p>No painel de controle da impressora, altere as configurações de textura no menu Textura do papel para corresponder ao papel utilizado na impressão.</p>	<p>Ir para a etapa 5.</p>
<p>Etapa 5</p> <p>a Carregue mídia de um pacote novo.</p> <p>Nota: O papel absorve umidade se essa estiver alta. Guarde papel em sua embalagem original até usá-lo.</p> <p>b Reenviar o trabalho de impressão.</p> <p>A impressão ainda está muito escura?</p>	<p>Ir para a etapa 6.</p>	<p>O problema foi solucionado.</p>
<p>Etapa 6</p> <p>Substitua a unidade de criação de imagens e envie novamente o trabalho para impressão.</p> <p>A impressão ainda está muito escura?</p>	<p>Contate suporte técnico.</p>	<p>O problema foi solucionado.</p>

A impressão está muito clara

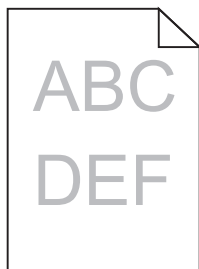

Ação	Sim	Não
<p>Etapa 1</p> <p>a No menu Qualidade no painel de controle da impressora, aumente a tonalidade do toner.</p> <p>Nota: 8 é a definição padrão de fábrica.</p> <p>b Reenviar o trabalho de impressão.</p> <p>A impressão ainda está muito clara?</p>	<p>Ir para a etapa 2.</p>	<p>O problema foi solucionado.</p>
<p>Etapa 2</p> <p>No painel de controle da impressora, defina o tipo, a textura e a gramatura do papel no menu Papel para corresponder ao papel colocado na bandeja.</p> <p>A bandeja foi definida para o tipo, textura e gramatura de papel carregado?</p>	<p>Ir para a etapa 3.</p>	<p>Altere o tipo, a textura e a gramatura do papel para corresponder ao papel carregado na bandeja.</p>

Ação	Sim	Não
<p>Etapa 3</p> <p>a Dependendo do seu sistema operacional, especifique o tipo, a textura e a gramatura do papel nas Preferências de impressão ou na caixa de diálogo de impressão.</p> <p>b Reenviar o trabalho de impressão.</p> <p>A impressão ainda está muito clara?</p>	<p>Ir para a etapa 4.</p>	<p>O problema foi solucionado.</p>
<p>Etapa 4</p> <p>Verifique se o papel possui textura ou acabamento áspero.</p> <p>Você está imprimindo em papel áspero ou texturizado?</p>	<p>No painel de controle da impressora, altere as configurações de textura no menu Textura do papel para corresponder ao papel utilizado na impressão.</p>	<p>Ir para a etapa 5.</p>
<p>Etapa 5</p> <p>a Carregue mídia de um pacote novo.</p> <p>Nota: O papel absorve umidade se essa estiver alta. Guarde papel em sua embalagem original até usá-lo.</p> <p>b Reenviar o trabalho de impressão.</p> <p>A impressão ainda está muito clara?</p>	<p>Ir para a etapa 6.</p>	<p>O problema foi solucionado.</p>
<p>Etapa 6</p> <p>a Redistribua o toner na unidade de criação de imagens.</p> <ol style="list-style-type: none"> 1 Remova cartucho de toner e, em seguida, a unidade de criação de imagens. 2 Agite firmemente a unidade de criação de imagens. <p>Aviso—Dano Potencial: Não exponha as unidades de criação de imagens à luz por mais de dez minutos. A exposição prolongada à luz pode causar problemas na qualidade de impressão.</p> <ol style="list-style-type: none"> 3 Instale a unidade de criação de imagens e, em seguida, o cartucho. <p>b Reenviar o trabalho de impressão.</p> <p>A impressão ainda está muito clara?</p>	<p>Ir para a etapa 7.</p>	<p>O problema foi solucionado.</p>
<p>Etapa 7</p> <p>Substitua a unidade de criação de imagens e envie novamente o trabalho para impressão.</p> <p>A impressão ainda está muito clara?</p>	<p>Contate suporte técnico.</p>	<p>O problema foi solucionado.</p>

A impressora imprime páginas em branco

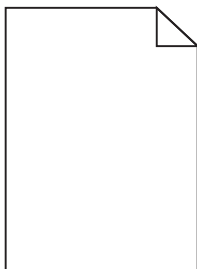

Ação	Sim	Não
<p>Etapa 1</p> <p>a Verifique se ainda há material da embalagem na unidade de criação de imagens.</p> <ol style="list-style-type: none"> 1 Remova cartucho de toner e, em seguida, a unidade de criação de imagens. 2 Verifique se o material da embalagem foi removido corretamente da unidade de criação de imagens. <p>Aviso—Dano Potencial: Não exponha as unidades criação de imagens à luz por mais de dez minutos. A exposição prolongada à luz pode causar problemas na qualidade de impressão.</p> <ol style="list-style-type: none"> 3 Reinstale a unidade de criação de imagens e, em seguida, o cartucho. <p>b Reenviar o trabalho de impressão.</p> <p>A impressora continua imprimindo páginas em branco?</p>	<p>Ir para a etapa 2.</p>	<p>O problema foi solucionado.</p>
<p>Etapa 2</p> <p>a Redistribua o toner na unidade de criação de imagens.</p> <ol style="list-style-type: none"> 1 Remova cartucho de toner e, em seguida, a unidade de criação de imagens. 2 Agite firmemente a unidade de criação de imagens. <p>Aviso—Dano Potencial: Não exponha as unidades criação de imagens à luz por mais de dez minutos. A exposição prolongada à luz pode causar problemas na qualidade de impressão.</p> <ol style="list-style-type: none"> 3 Reinstale a unidade de criação de imagens e, em seguida, o cartucho. <p>b Reenviar o trabalho de impressão.</p> <p>A impressora continua imprimindo páginas em branco?</p>	<p>Ir para a etapa 3.</p>	<p>O problema foi solucionado.</p>
<p>Etapa 3</p> <p>Substitua a unidade de criação de imagens e envie novamente o trabalho para impressão.</p> <p>A impressora continua imprimindo páginas em branco?</p>	<p>Contate suporte técnico.</p>	<p>O problema foi solucionado.</p>

A impressora está imprimindo páginas em preto sólido



Ação	Sim	Não
<p>Etapa 1</p> <p>a Reinstale a unidade de criação de imagens.</p> <p>1 Remova cartucho de toner e, em seguida, a unidade de criação de imagens.</p> <p>Aviso—Dano Potencial: Não exponha as unidades de criação de imagens à luz por mais de dez minutos. A exposição prolongada à luz pode causar problemas na qualidade de impressão.</p> <p>2 Instale a unidade de criação de imagens e, em seguida, o cartucho.</p> <p>b Reenviar o trabalho de impressão.</p> <p>A impressora está imprimindo páginas em preto sólido?</p>	<p>Ir para a etapa 2.</p>	<p>O problema foi solucionado.</p>
<p>Etapa 2</p> <p>Substitua a unidade de criação de imagens e envie novamente o trabalho para impressão.</p> <p>A impressora está imprimindo páginas em preto sólido?</p>	<p>Contate suporte técnico.</p>	<p>O problema foi solucionado.</p>

Defeitos recorrentes aparecem nas impressões

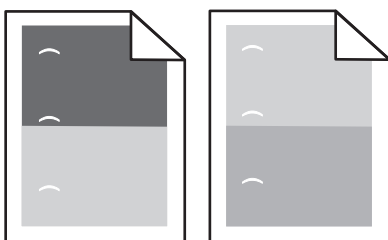

Ação	yes	no
<p>Etapa 1</p> <p>a Substitua a unidade de criação de imagens se a distância entre os defeitos resulta em uma das medidas a seguir:</p> <ul style="list-style-type: none"> • 47,8 mm (1,88 pol) • 96,8 mm (3,81 pol) • 28,5 mm (1,12 pol) <p>b Reenviar o trabalho de impressão.</p> <p>Os defeitos recorrentes ainda aparecem nas impressões?</p>	<p>Ir para a etapa 2.</p>	<p>O problema foi solucionado.</p>

Ação	yes	no
<p>Etapa 2</p> <p>a Substitua o fusor se a distância entre os defeitos resulta em uma das medidas a seguir:</p> <ul style="list-style-type: none"> • 94,25 mm (3,71 pol) • 95,2 mm (3,75 pol) <p>b Reenviar o trabalho de impressão.</p> <p>Os defeitos recorrentes ainda aparecem nas impressões?</p>	<p>Contate suporte técnico.</p>	<p>O problema foi solucionado.</p>

Imagens fantasma aparecem nas impressões

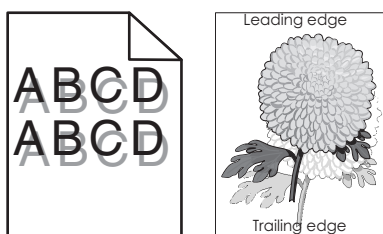

Ação	Sim	Não
<p>Etapa 1</p> <p>Carregue o papel com a gramatura e o tipo corretos na bandeja.</p> <p>O papel carregado na bandeja é do tipo e gramatura corretos?</p>	<p>Ir para a etapa 2.</p>	<p>Carregue o papel com a gramatura e o tipo corretos na bandeja.</p>
<p>Etapa 2</p> <p>No painel de controle da impressora, defina o tipo e a gramatura do papel no menu Papel para corresponder ao papel colocado na bandeja.</p> <p>A bandeja foi definida para o tipo e gramatura de papel carregado?</p>	<p>Ir para a etapa 3.</p>	<p>Mude o papel carregado na bandeja para corresponder ao tipo e a gramatura de papel especificados nas configurações de bandeja.</p>
<p>Etapa 3</p> <p>a Dependendo do seu sistema operacional, especifique o tipo e a gramatura do papel nas Preferências de impressão ou na caixa de diálogo de impressão.</p> <p>b Reenviar o trabalho de impressão.</p> <p>Imagens fantasmas continuam aparecendo nas impressões?</p>	<p>Ir para a etapa 4.</p>	<p>O problema foi solucionado.</p>
<p>Etapa 4</p> <p>Substitua a unidade de criação de imagens e envie novamente o trabalho para impressão.</p> <p>Imagens fantasmas continuam aparecendo nas impressões?</p>	<p>Contate suporte técnico.</p>	<p>O problema foi solucionado.</p>

Impressão enviesada

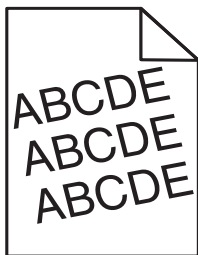

Ação	Sim	Não
<p>Etapa 1</p> <p>a Mova as guias largura e comprimento da bandeja para as posições corretas de acordo com o tamanho de papel carregado.</p> <p>b Reenviar o trabalho de impressão.</p> <p>A impressão ainda está enviesada?</p>	<p>Ir para a etapa 2.</p>	<p>O problema foi solucionado.</p>
<p>Etapa 2</p> <p>a Verifique se o papel utilizado na impressão é suportado pela bandeja.</p> <p>b Reenviar o trabalho de impressão.</p> <p>A impressão ainda está enviesada?</p>	<p>Contate suporte técnico.</p>	<p>O problema foi solucionado.</p>

Listras horizontais aparecem nas impressões

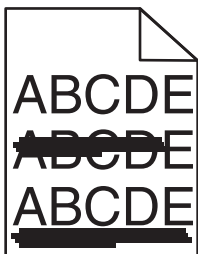

Ação	Sim	Não
<p>Etapa 1</p> <p>a Dependendo do seu sistema operacional, especifique a bandeja ou alimentador nas Preferências de impressão ou na caixa de diálogo de impressão.</p> <p>b Reenviar o trabalho de impressão.</p> <p>Listras horizontais aparecem nas impressões?</p>	<p>Ir para a etapa 2.</p>	<p>O problema foi solucionado.</p>
<p>Etapa 2</p> <p>No painel de controle da impressora, defina o tipo e a gramatura do papel no menu Papel para corresponder ao papel colocado na bandeja.</p> <p>O tipo e a gramatura do papel correspondem aos do papel na bandeja?</p>	<p>Ir para a etapa 3.</p>	<p>Altere o tipo e a gramatura do papel para corresponder ao papel carregado na bandeja.</p>

Ação	Sim	Não
<p>Etapa 3</p> <p>a Carregue mídia de um pacote novo.</p> <p>Nota: O papel absorve umidade se essa estiver alta. Guarde papel em sua embalagem original até usá-lo.</p> <p>b Reenviar o trabalho de impressão.</p> <p>Listras horizontais aparecem nas impressões?</p>	<p>Ir para a etapa 4.</p>	<p>O problema foi solucionado.</p>
<p>Etapa 4</p> <p>a Reinstale a unidade de criação de imagens.</p> <p>1 Remova cartucho de toner e, em seguida, a unidade de criação de imagens.</p> <p>Aviso—Dano Potencial: Não exponha as unidades de criação de imagens à luz por mais de dez minutos. A exposição prolongada à luz pode causar problemas na qualidade de impressão.</p> <p>2 Instale a unidade de criação de imagens e, em seguida, o cartucho.</p> <p>b Reenviar o trabalho de impressão.</p> <p>Listras horizontais aparecem nas impressões?</p>	<p>Ir para a etapa 5.</p>	<p>O problema foi solucionado.</p>
<p>Etapa 5</p> <p>Substitua a unidade de criação de imagens e envie novamente o trabalho para impressão.</p> <p>Listras horizontais aparecem nas impressões?</p>	<p>Contate suporte técnico.</p>	<p>O problema foi solucionado.</p>

Listras verticais aparecem nas impressões

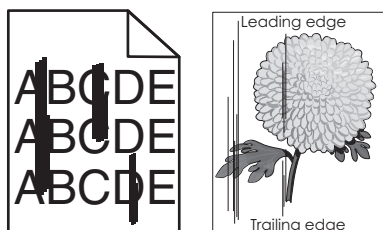

Ação	Sim	Não
<p>Etapa 1</p> <p>a Dependendo do seu sistema operacional, especifique o tipo, a textura e a gramatura do papel nas Preferências de impressão ou na caixa de diálogo de impressão.</p> <p>b Reenviar o trabalho de impressão.</p> <p>Listras verticais aparecem nas impressões?</p>	<p>Ir para a etapa 2.</p>	<p>O problema foi solucionado.</p>

Ação	Sim	Não
<p>Etapa 2</p> <p>No painel de controle da impressora, defina o tipo, a textura e a gramatura do papel no menu Papel para corresponder ao papel colocado na bandeja.</p> <p>O tipo, a textura e a gramatura do papel correspondem aos do papel na bandeja?</p>	<p>Ir para a etapa 3.</p>	<p>Experimente uma ou mais das seguintes opções:</p> <ul style="list-style-type: none"> • Especifique o tipo, a textura e a gramatura do papel para corresponder ao tipo e a gramatura de papel especificados nas configurações de bandeja. • Mude o papel carregado na bandeja para corresponder ao tipo, a textura e a gramatura de papel especificados nas configurações de bandeja.
<p>Etapa 3</p> <p>a Carregue mídia de um pacote novo.</p> <p>Nota: O papel absorve umidade se essa estiver alta. Guarde papel em sua embalagem original até usá-lo.</p> <p>b Reenviar o trabalho de impressão.</p> <p>Listras verticais aparecem nas impressões?</p>	<p>Ir para a etapa 4.</p>	<p>O problema foi solucionado.</p>
<p>Etapa 4</p> <p>a Reinstale a unidade de criação de imagens.</p> <p>1 Remova cartucho de toner e, em seguida, a unidade de criação de imagens.</p> <p>Aviso—Dano Potencial: Não exponha as unidades de criação de imagens à luz por mais de dez minutos. A exposição prolongada à luz pode causar problemas na qualidade de impressão.</p> <p>2 Instale a unidade de criação de imagens e, em seguida, o cartucho.</p> <p>b Reenviar o trabalho de impressão.</p> <p>Listras verticais aparecem nas impressões?</p>	<p>Ir para a etapa 5.</p>	<p>O problema foi solucionado.</p>
<p>Etapa 5</p> <p>Substitua a unidade de criação de imagens e envie novamente o trabalho para impressão.</p> <p>Listras verticais aparecem nas impressões?</p>	<p>Contate suporte técnico ou o seu representante de impressora Dell.</p>	<p>O problema foi solucionado.</p>

A qualidade da impressão em transparências não é boa.

Ação	Sim	Não
<p>Etapa 1</p> <p>No painel de controle da impressora, defina o tipo de papel no menu Papel para corresponder ao papel colocado na bandeja.</p> <p>O Tipo de papel está definido como Transparência?</p>	Ir para a etapa 2.	Defina o tipo de papel como Transparência.
<p>Etapa 2</p> <p>a Verifique se está usando o tipo de transparência recomendada.</p> <p>b Reenviar o trabalho de impressão.</p> <p>A qualidade da impressão ainda é baixa?</p>	Contate suporte técnico .	O problema foi solucionado.

Respingos de toner aparecem nas impressões

Ação	Sim	Não
<p>Substitua a unidade de criação de imagens e envie novamente o trabalho para impressão.</p> <p>Respingos de toner aparecem nas impressões?</p>	Contate suporte técnico .	O problema foi solucionado.

Névoa do toner ou sombreamento de fundo aparece nas impressões

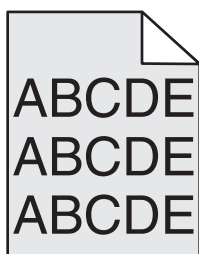

Ação	Sim	Não
<p>Etapa 1</p> <p>a Reinstale a unidade de criação de imagens.</p> <p>1 Remova cartucho de toner e, em seguida, a unidade de criação de imagens.</p> <p>Aviso—Dano Potencial: Não exponha as unidades criação de imagens à luz por mais de dez minutos. A exposição prolongada à luz pode causar problemas na qualidade de impressão.</p> <p>2 Instale a unidade de criação de imagens e, em seguida, o cartucho.</p> <p>b Reenviar o trabalho de impressão.</p> <p>A névoa do toner ou sombreamento de fundo desapareceu das impressões?</p>	O problema foi solucionado.	Ir para a etapa 2.

Ação	Sim	Não
<p>Etapa 2 Substitua a unidade de criação de imagens e envie novamente o trabalho para impressão.</p> <p>A névoa do toner ou sombreamento de fundo desapareceu das impressões?</p>	<p>O problema foi solucionado.</p>	<p>Contate suporte técnico.</p>

O toner sai facilmente do papel

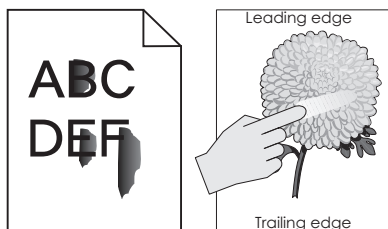

Ação	Sim	Não
<p>Etapa 1 No menu Papel do painel de controle da impressora, verifique o tipo e a gramatura do papel.</p> <p>O tipo e o peso do papel correspondem ao papel colocado na bandeja?</p>	<p>Ir para a etapa 2.</p>	<p>Especifique o tipo e a gramatura do papel para corresponder ao tipo e a gramatura de papel especificados nas configurações de bandeja.</p>
<p>Etapa 2 Verifique se o papel utilizado na impressão é texturizado ou possui acabamento áspero.</p> <p>Você está imprimindo em papel áspero ou texturizado?</p>	<p>No menu Papel no painel de controle da impressora, defina a textura do papel.</p>	<p>Ir para a etapa 3.</p>
<p>Etapa 3</p> <ul style="list-style-type: none"> a No menu Peso do papel do painel de controle da impressora, defina a gramatura maior. b Reenvie o trabalho de impressão. <p>O toner foi associado?</p>	<p>Ir para a etapa 4.</p>	<p>O problema foi solucionado.</p>
<p>Etapa 4</p> <ul style="list-style-type: none"> a Ative o Modo Silencioso No painel de controle da impressora, navegue até: Configurações >Configurações gerais >Modo Silencioso >Ativar b Reenvie o trabalho de impressão. <p>O toner foi associado?</p>	<p>Contate suporte técnico ou o seu representante de impressora Dell.</p>	<p>O problema foi solucionado.</p>

Densidade de impressão irregular

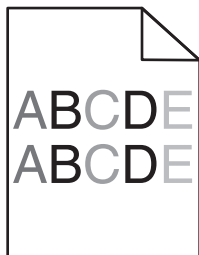

Ação	Sim	Não
Substitua a unidade de criação de imagens e envie novamente o trabalho para impressão. A densidade da impressão não está uniforme?	Contate suporte técnico .	O problema foi solucionado.

Listras brancas verticais aparecem nas impressões

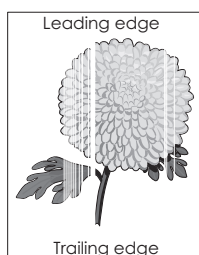

Ação	Sim	Não
Etapa 1 a Verifique se o programa do software está utilizando o padrão de preenchimento correto. b Reenviar o trabalho de impressão. Listras brancas verticais aparecem nas impressões?	Ir para a etapa 2.	O problema foi solucionado.
Etapa 2 a No painel de controle da impressora, defina o tipo e a gramatura do papel no menu Papel para corresponder ao papel colocado na bandeja. b Reenviar o trabalho de impressão. Listras brancas verticais aparecem nas impressões?	Ir para a etapa 3.	O problema foi solucionado.
Etapa 3 Verifique se está usando o tipo de papel recomendado. a Carregue a bandeja ou o alimentador especificado com o tipo recomendado de papel. b Reenviar o trabalho de impressão. Listras brancas verticais aparecem nas impressões?	Ir para a etapa 4.	O problema foi solucionado.

Ação	Sim	Não
<p>Etapa 4</p> <p>a Redistribua o toner na unidade de criação de imagens.</p> <ol style="list-style-type: none"> 1 Remova cartucho de toner e, em seguida, a unidade de criação de imagens. 2 Agite firmemente a unidade de criação de imagens. <p>Aviso—Dano Potencial: Não exponha as unidades de criação de imagens à luz por mais de dez minutos. A exposição prolongada à luz pode causar problemas na qualidade de impressão.</p> <ol style="list-style-type: none"> 3 Reinstale a unidade de criação de imagens e, em seguida, o cartucho. <p>b Reenviar o trabalho de impressão.</p> <p>Listras brancas verticais aparecem nas impressões?</p>	<p>Ir para a etapa 5.</p>	<p>O problema foi solucionado.</p>
<p>Etapa 5</p> <p>Substitua a unidade de criação de imagens e envie novamente o trabalho para impressão.</p> <p>Listras brancas verticais aparecem nas impressões?</p>	<p>Contate suporte técnico.</p>	<p>O problema foi solucionado.</p>

O Servidor da Web Incorporado não abre

Ação	Sim	Não
<p>Etapa 1</p> <ol style="list-style-type: none"> a Ligue a impressora. b Abra o navegador da Web e digite o endereço IP da impressora. c Pressione Enter. <p>O Servidor de Web Incorporado abre?</p>	<p>O problema foi solucionado.</p>	<p>Ir para a etapa 2.</p>
<p>Etapa 2</p> <p>Verifique se o endereço IP da impressora está correto.</p> <ol style="list-style-type: none"> a Visualize o endereço IP da impressora: <ul style="list-style-type: none"> • Na seção TCP/IP do menu Rede/Portas • Imprimindo uma página de configuração de rede ou de definições de menu e, em seguida, localizando a seção TCP/IP <p>Nota: um endereço IP é exibido como quatro conjuntos de números separados por pontos, por exemplo, 123.123.123.123.</p> b Abra o navegador da Web e digite o endereço IP. <p>Nota: Dependendo das configurações de rede, pode ser preciso digitar "https://" em vez de "http://" antes do endereço IP da impressora para acessar o Servidor da Web Incorporado.</p> c Pressione Enter. <p>O Servidor de Web Incorporado abre?</p>	<p>O problema foi solucionado.</p>	<p>Ir para a etapa 3.</p>

Ação	Sim	Não
<p>Etapa 3</p> <p>Verifique se a rede está funcionando.</p> <p>a Imprima uma página de configuração de rede.</p> <p>b Consulte a primeira seção da página de configuração de rede e confirme se o status está definido como Conectado.</p> <p>Nota: Se o status estiver definido como Não conectado, talvez a conexão esteja intermitente ou o cabo de rede não esteja funcionando corretamente. Consulte o responsável pelo suporte do sistema para obter uma solução e depois imprima outra página de configuração da rede.</p> <p>c Abra o navegador da Web e digite o endereço IP da impressora.</p> <p>d Pressione Enter.</p> <p>O Servidor de Web Incorporado abre?</p>	O problema foi solucionado.	Ir para a etapa 4.
<p>Etapa 4</p> <p>Verifique se as conexões dos cabos com a impressora e o servidor de impressão estão firmes.</p> <p>a Conecte os cabos de maneira apropriada. Para obter mais informações, consulte a documentação de configuração fornecida com a impressora.</p> <p>b Abra o navegador da Web e digite o endereço IP da impressora.</p> <p>c Pressione Enter.</p> <p>O Servidor de Web Incorporado abre?</p>	O problema foi solucionado.	Ir para a etapa 5.
<p>Etapa 5</p> <p>Desative temporariamente os servidores proxy da Web.</p> <p>Os servidores proxy da Web podem bloquear ou restringir o acesso a certos sites, incluindo o Servidor da Web incorporado.</p> <p>O Servidor de Web Incorporado abre?</p>	O problema foi solucionado.	Entre em contato com o funcionário do suporte ao sistema.

Entrando em contato com o suporte técnico

Ao entrar em contato com o suporte técnico, descreva o problema que você está tendo, a mensagem exibida no visor da impressora e as etapas que você já executou para tentar solucionar o problema.

É necessário que você esteja de posse do tipo de modelo e o número da etiqueta de serviço ou o código de serviço expresso da impressora. Para obter mais informações, veja a etiqueta na tampa frontal superior interna ou na parte traseira da impressora. O número da etiqueta de serviço também está listado na página de configurações de menu.

Para obter mais informações, visite o Website de suporte da Dell em www.dell.com/support/printers.

Apêndice

Política de suporte técnico da Dell

O suporte técnico assistido requer a cooperação e a participação do cliente no processo de solução de problemas e faz a restauração do sistema operacional e das configurações padrão originais de drivers de hardware e software, de acordo com as configurações de fábrica da Dell, assim como a verificação da funcionalidade apropriada da impressora e de todo o hardware da Dell instalado. Além desse suporte técnico assistido, também é oferecido o suporte técnico on-line no Suporte Dell. Opções de suporte técnico adicionais podem estar disponíveis para compra.

A Dell fornece suporte técnico limitado para a impressora e para qualquer periférico e software da Dell que esteja instalado. O suporte a periféricos e software de terceiros é fornecido pelo fabricante original, incluindo aqueles que foram adquiridos e/ou instalados através de Software & Peripherals (DellWare), ReadyWare e Custom Factory Integration (CFI/DellPlus).

Para entrar em contato com a Dell

Você pode acessar o Suporte da Dell em www.dell.com/support/printers.

Você pode entrar em contato com a Dell por meio eletrônico usando os seguintes endereços:

- Internet

www.dell.com/

www.dell.com/ap/ (somente para países da Ásia/Pacífico)

www.dell.com/jp/ (somente para o Japão)

www.euro.dell.com (somente para a Europa)

www.dell.com/la/ (para países da América Latina e Caribe)

www.dell.ca (somente para o Canadá)

- FTP anônimo

[ftp.dell.com](ftp://ftp.dell.com)

Efetue login como usuário anônimo e use seu endereço de e-mail como senha.

- Serviço de suporte eletrônico

mobile_support@us.dell.com

support@us.dell.com

la-techsupport@dell.com (somente para países da América Latina e Caribe)

apsupport@dell.com (somente para países da Ásia/Pacífico)

support.jp.dell.com (somente para o Japão)

support.euro.dell.com (somente para a Europa)

- Serviço de orçamento eletrônico

apmarketing@dell.com (somente para países da Ásia/Pacífico)

sales_canada@dell.com (somente para o Canadá)

Garantia e política de retorno

A Dell Inc. ("Dell") fabrica seus produtos de hardware usando peças e componentes que são novos ou equivalentes a novos, de acordo com as práticas padrão da indústria. Para obter informações sobre a garantia da Dell para a sua impressora, consulte o *Guia de informações sobre o produto*.

Índice

- [
[tipo de suprimento] diferente da marca Dell, consulte o Guia do usuário [33.xy] 177
[x]-atolamento de página, retire o atolamento da bandeja padrão. [203] 154
[x]-atolamento de papel, abra a bandeja [x]. [24x] 158
[x]-atolamento de papel, abra a porta traseira superior. [202] 153
[x]-atolamento de papel, abra a porta traseira superior e inferior. [231–234] 155
[x]-atolamento de papel, levante a tampa frontal para retirar o cartucho. [200–201] 151
[x]-atolamento de papel, limpe o alimentador manual. [250] 158
[x]-atolamento de papel, retire a bandeja 1 para limpar a guia duplex. [235–239] 157
[x]-atolamento de papel, retire o papel, abra a porta do grampeador. Deixe o papel na bandeja. [455–457] 164
[x]-atolamento de papel, retire o papel, abra a porta traseira da caixa do correio. Deixe o papel na bandeja. [41y.xx] 160
[x]-atolamento de papel, retire o papel, abra a porta traseira do encadernador. Deixe o papel na bandeja. [451] 163
[x]-atolamento de papel, retire o papel, abra a porta traseira do expansor. Deixe o papel na bandeja. [43y.xx] 162
- A**
acesso ao Centro de monitoração de status 144
adicionando opções de hardware driver de impressão 33
a impressora imprime páginas em branco 210
AirPrint
uso 72
- ajustando a tonalidade do toner 69
ajustando o brilho do visor da impressora 128
ajustando o modo de suspensão 127
Alguns trabalhos suspensos não foram restaurados 182
alimentação de papel, solução de problemas
a mensagem permanece após a limpeza do atolamento 192
alimentador multiuso
carregamento 53
Alterar [origem do papel] para [nome do tipo personalizado], carregar [orientação] 168
Alterar [origem do papel] para [sequência personalizada], carregar [orientação] 168
Alterar [origem do papel] para [tamanho do papel], carregue [orientação] 169
armazenamento
papel 63
suprimentos 135
armazenando trabalhos de impressão 73
assistente de configuração sem fio uso 35
atolamentos
acesso 149
mensagens 149
para evitar 147
atolamentos, limpeza
atrás da porta traseira 153, 155
da bandeja 158
da porta traseira da caixa de correio 160
dentro da impressora 151
na área duplex 157
na bandeja padrão 154
na porta traseira do encadernador 163
na porta traseira do expansor 162
no alimentador multiuso 158
no encadernador 164
atolamentos de papel
para evitar 147
- atolamentos de papel, limpando atrás da porta traseira 153, 155
da bandeja 158
da porta traseira da caixa de correio 160
dentro da impressora 151
na área duplex 157
na bandeja padrão 154
na porta traseira do encadernador 163
na porta traseira do expansor 162
no alimentador multiuso 158
no encadernador 164
- B**
Bandeja de 2100 folhas
carregamento 46
instalação 30
Bandeja de 550 folhas
instalação 30
Bandeja de saída incompatível [x] [59] 172
Bandeja incompatível [x] [59] 172
bandeja opcional para 550 folhas
carregamento 40
bandeja padrão
carregamento 40
bandeja padrão para 550 folhas
carregamento 40
bandejas
conexão 57
desligamento 57
Botão Início
painel de controle da impressora 11
Botão Parar ou Cancelar
painel de controle da impressora 11
Botão Suspend
painel de controle da impressora 11
botões, painel de controle da impressora 11
- C**
cabos
Ethernet 31
USB 31

- caixa de perfuração
 - para esvaziar 134
- Cancelamento de um trabalho de impressão
 - a partir do painel de controle da impressora 76
 - de um computador 76
- características do papel 60
- carregamento
 - alimentador multiuso 53
 - Bandeja de 2100 folhas 46
 - bandeja opcional para 550 folhas 40
 - bandeja padrão para 550 folhas 40
 - cartões 53
 - envelopes 53
 - papel timbrado em bandeja para 2100 folhas 46
 - papel timbrado em bandejas 40
 - papel timbrado no alimentador multiuso 53
 - transparências 53
- Carregar grampos 174
- Carregue [origem do papel] com [nome de tipo personalizado] [orientação] 175
- Carregue [origem do papel] com [sequência personalizada] [orientação] 174
- Carregue [origem do papel] com [tamanho do papel] [orientação] 175
- Carregue [origem do papel] com [tipo do papel] [tamanho do papel] [orientação] 175
- Carregue alimentador manual com [sequência personalizada] [orientação] 175
- Carregue o alimentador manual com [nome de tipo personalizado] [orientação] 176
- Carregue o alimentador manual com [tamanho do papel] [orientação] 176
- Carregue o alimentador manual com o [tipo do papel] [tamanho do papel] [orientação] 176
- cartão de memória 13
 - instalação 16
- cartões
 - carregamento 53
 - dicas 59
- Cartucho baixo [88.xy] 168
- cartucho de toner
 - substituição 136, 137
- Cartucho muito baixo, [x] estimado págs. restantes [88.xy] 168
- Cartucho quase baixo [88.xy] 168
- cartuchos de grampos
 - substituição 140
- Centro de monitoração de status
 - acesso 144
- conectando a rede sem fio
 - usando o Servidor da Web incorporado 37
 - use o método de configuração do botão de controle 36
 - use o Método de número de identificação pessoal (PIN, Personal Identification Number) 36
 - uso do assistente de configuração sem fio 35
- conexão de cabos 31
- configuração
 - Endereço TCP/IP 91
 - tamanho do papel 40
 - tipo de papel 40
 - várias impressoras 145
- Configuração alterada, alguns trabalhos suspensos não foram restaurados [57] 170
- configuração ambiental
 - brilho do visor da impressora, ajustando 128
 - Modo de suspensão 127
 - Modo econômico 126
 - Modo silencioso 126
- Configuração da Ethernet
 - preparando 34
- configuração de conservação
 - brilho, ajuste 128
 - Modo de suspensão 127
 - Modo econômico 126
 - Modo silencioso 126
- Configuração do Modo econômico 126
- configuração na rede sem fio
 - usando o Servidor da Web incorporado 37
- configurações
 - impressora 10
 - configurações de porta
 - configuração 37
 - configurações de segurança
 - limpando 130
 - configurações do dispositivo e da rede
 - limpando 130
 - configurações ecologicamente corretas
 - Modo econômico 126
 - Modo silencioso 126
 - configurações individuais
 - limpando 130
 - configurando a impressão serial 38
 - configurando as definições de porta 37
 - criptografando o disco rígido da impressora 131
 - criptografia de disco rígido da impressora 131
- D**
 - dados confidenciais
 - informações sobre segurança 132
 - das peças e dos suprimentos, status
 - verificando, no painel de controle da impressora 134
 - declaração de volatilidade 129
 - defeitos recorrentes aparecem nas impressões 211
 - definição do tamanho de papel Universal 40
 - definições de menu
 - carregamento em várias impressoras 145
 - Dell Mobile Print
 - uso 72
 - densidade de impressão irregular 218
 - descarte do disco rígido da impressora 129
 - desligamento de bandejas 57
 - dicas
 - cartões 59
 - em uso de envelopes 59
 - etiquetas, papel 60
 - transparências 60
 - dicas para usar envelopes 59
 - Disco cheio [62] 170
 - Disco quase cheio. Limpar espaço de disco com segurança. 171

- disco rígido da impressora
 - criptografando 131
 - descarte de 129
 - instalação 23
 - limpando 131
 - remoção 27
- dispositivo móvel
 - impressão a partir de 72
- documentos, impressão
 - a partir do Macintosh 69
 - a partir do Windows 69
- driver de impressão
 - opções de hardware opções, adicionando 33
- E**
- Embedded Solutions
 - limpando 130
- Embedded Web Server
 - ajuste de brilho 128
 - cópia das configurações de outras impressoras 145
 - modificação das configurações de impressão confidencial 145
 - problema ao acessar 219
 - verificação do status das peças 135
 - verificação do status dos suprimentos 135
- Embedded Web Server — Segurança: Guia do administrador
 - onde encontrar 132
- entrando em contato com o suporte técnico 220
- envelopes
 - carregamento 53
 - dicas sobre o uso 59
- Erro de fonte PPDS [50] 178
- Erro de leitura da unidade USB. Remova o USB. 171
- Erro de leitura do hub USB. Remova o hub. 171
- Erro de software de rede padrão [54] 183
- esvaziando a caixa de perfuração 134
- Esvaziar caixa de perfuração 171
- etiquetas, papel
 - dicas 60
- evitando atolamentos 63
- evitando atolamentos de papel 147
- Excesso de bandejas acopladas [58] 184
- Excesso de bandejas conectadas [58] 183
- Excesso de discos instalados [58] 183
- Excesso de opções de memória flash instaladas [58] 184
- exibir, painel de controle da impressora 11
 - ajuste de brilho 128
- F**
- Faltam suprimentos para concluir o trabalho 183
- Fechar porta traseira 170
- Feche a porta ou insira o cartucho 169
- Flash não formatada detectada [53] 184
- Formate o disco para usá-lo no dispositivo 170
- G**
- gerenciamento das mensagens da impressora 144
- H**
- Hub USB não suportado, remova 171
- I**
- imagens compactadas aparecem nas impressões 201
- impressão
 - a partir da unidade flash 70
 - a partir de um dispositivo móvel com AirPrint 72
 - a partir do Macintosh 69
 - a partir do Windows 69
 - cancelamento a partir do painel de controle da impressora 76
 - de um dispositivo móvel com Dell Mobile Print 72
 - lista de amostra de fontes 75
 - lista de diretórios 75
 - página de configuração de rede 39
 - página de definições de menu 38
- impressão de trabalhos confidenciais e outros trabalhos suspensos
 - a partir de um computador com o Macintosh 74
 - a partir do Windows 74
- impressão de uma página de configuração de rede 39
- impressão de um documento 69
- impressão fica lenta 198
- impressão serial
 - configuração 38
- impressora 33
 - configurações 10
 - espaços livres mínimos 8
 - modelos 10
 - movimentação 8, 141, 143
 - opções de saída 66
 - seleção do local 8
 - transporte 143
- imprimindo de uma unidade flash 70
- informações da impressora
 - onde encontrar 7
- informações de configuração
 - rede sem fio 34
- informações sobre segurança 5, 6
- Inserção da caixa de perfuração 172
- Inserção do cartucho de grampos 172
- Inserir Bandeja [x] 173
- instalação de opções
 - ordem de instalação 29
- instalação de uma placa opcional 22
- instalando a bandeja para 2100 folhas 30
- instalando a bandeja para 550 folhas 30
- instalando disco rígido na impressora 23
- instalando impressora 33
- instalando uma porta de soluções interna 18
- Instalar bandeja [x] 173
- Instalar Bandeja [x] 173
- irregularidades na impressão 205
- K**
- Kit de manutenção baixo [80.xy] 176

Kit de manutenção muito baixo, [x]
estimado págs. restantes
[80.xy] 177
Kit de manutenção quase baixo
[80.xy] 176

L

ligação de bandejas 57
limpando a memória do disco
rígido 131
limpando a memória não
volátil 130
limpando a memória volátil 130
limpando o disco rígido da
impressora 131
limpeza
 parte externa da impressora 133
limpeza da impressora 133
limpeza de disco 131
lista de amostra de fontes
 impressão 75
lista de diretórios
 impressão 75
listras aparecem 218
listras brancas aparecem 218
listras brancas verticais
aparecem 218
listras horizontais aparecem nas
impressões 213
listras verticais aparecem nas
impressões 214
localizando mais informações sobre
a impressora 7
luz indicadora
 painel de controle da
 impressora 11

M

manter trabalhos de impressão 73
 impressão a partir do
 Windows 74
 imprimindo de um computador
 com o Macintosh 74
memória
 tipos instalados na
 impressora 129
Memória cheia [38] 177
memória do disco rígido da
impressora
 limpando 131

Memória flash danificada detectada
[51] 170
Memória insuficiente, alguns
trabalhos suspensos foram
excluídos [37] 174
Memória insuficiente, alguns
trabalhos suspensos não serão
restaurados [37] 174
Memória insuficiente para agrupar
trabalho [37] 174
Memória insuficiente para
operação de Desfragmentação de
Memória Flash [37] 173
Memória insuficiente para suportar
recurso Economia de recursos
[35] 174
memória não volátil 129
 limpando 130
memória volátil 129
 limpando 130
mensagens da impressora
 [tipo de suprimento] diferente da
 marca Dell, consulte o Guia do
 usuário [33.xy] 177
[x]-atolamento de página, retire o
atolamento da bandeja padrão.
[203] 154
[x]-atolamento de papel, abra a
bandeja [x]. [24x] 158
[x]-atolamento de papel, abra a
porta traseira superior.
[202] 153
[x]-atolamento de papel, abra a
porta traseira superior e inferior.
[231–234] 155
[x]-atolamento de papel, levante a
tampa frontal para retirar o
cartucho. [200–201] 151
[x]-atolamento de papel, limpe o
alimentador manual. [250] 158
[x]-atolamento de papel, retire a
bandeja 1 para limpar a guia
duplex. [235–239] 157
[x]-atolamento de papel, retire o
papel, abra a porta do
grampeador. Deixe o papel na
bandeja. [455–457] 164
[x]-atolamento de papel, retire o
papel, abra a porta traseira da
caixa do correio. Deixe o papel
na bandeja. [41y.xx] 160

[x]-atolamento de papel, retire o
papel, abra a porta traseira do
encadernador. Deixe o papel na
bandeja. [451] 163
[x]-atolamento de papel, retire o
papel, abra a porta traseira do
expansor. Deixe o papel na
bandeja. [43y.xx] 162
Alguns trabalhos suspensos não
foram restaurados 182
Alterar [origem do papel] para
[nome do tipo personalizado],
carregar [orientação] 168
Alterar [origem do papel] para
[sequência personalizada],
carregar [orientação] 168
Alterar [origem do papel] para
[tamanho do papel], carregue
[orientação] 169
Bandeja de saída incompatível [x]
[59] 172
Bandeja incompatível [x] [59] 172
Carregar grampos 174
Carregue [origem do papel] com
[nome de tipo personalizado]
[orientação] 175
Carregue [origem do papel] com
[sequência personalizada]
[orientação] 174
Carregue [origem do papel] com
[tamanho do papel]
[orientação] 175
Carregue [origem do papel] com
[tipo do papel] [tamanho do
papel] [orientação] 175
Carregue alimentador manual com
[sequência personalizada]
[orientação] 175
Carregue o alimentador manual
com [nome de tipo
personalizado] [orientação] 176
Carregue o alimentador manual
com [tamanho do papel]
[orientação] 176
Carregue o alimentador manual
com o [tipo do papel] [tamanho
do papel] [orientação] 176
Cartucho baixo [88.xy] 168
Cartucho muito baixo, [x]
estimado págs. restantes
[88.xy] 168
Cartucho quase baixo [88.xy] 168

- Configuração alterada, alguns trabalhos suspensos não foram restaurados [57] 170
- Disco cheio [62] 170
- Disco não suportado 184
- Disco quase cheio. Limpar espaço de disco com segurança. 171
- Erro de fonte PPDS [50] 178
- Erro de leitura da unidade USB. Remova o USB. 171
- Erro de leitura do hub USB. Remova o hub. 171
- Erro de software de rede padrão [54] 183
- Esvaziar caixa de perfuração 171
- Excesso de bandejas acopladas [58] 184
- Excesso de bandejas conectadas [58] 183
- Excesso de discos instalados [58] 183
- Excesso de opções de memória flash instaladas [58] 184
- Faltam suprimentos para concluir o trabalho 183
- Fechar porta traseira 170
- Feche a porta ou insira o cartucho 169
- Flash não formatada detectada [53] 184
- Formate o disco para usá-lo no gerenciamento 144
- Hub USB não suportado, remova 171
- Inserção da caixa de perfuração 172
- Inserção do cartucho de grampos 172
- Inserir Bandeja [x] 173
- Instalar bandeja [x] 173
- Instalar Bandeja [x] 173
- Kit de manutenção baixo [80.xy] 176
- Kit de manutenção muito baixo, [x] estimado págs. restantes [80.xy] 177
- Kit de manutenção quase baixo [80.xy] 176
- Memória cheia [38] 177
- Memória flash danificada detectada [51] 170
- Memória insuficiente, alguns trabalhos suspensos foram excluídos [37] 174
- Memória insuficiente, alguns trabalhos suspensos não serão restaurados [37] 174
- Memória insuficiente para agrupar trabalho [37] 174
- Memória insuficiente para operação de Desfragmentação de Memória Flash [37] 173
- Memória insuficiente para suportar recurso Economia de recursos [35] 174
- Opção sem suporte no slot [x] [55] 184
- Página complexa, alguns dados podem não ter sido impressos [39] 170
- Porta paralela [x] desativada [56] 178
- Porta serial [x] desativada [56] 182
- Porta USB [x] desativada [56] 185
- Porta USB padrão desativada [56] 183
- Reconectar bandeja [x] 179
- Reconectar bandejas [x] – [y] 179
- Rede [x] erro de software [54] 177
- Reinicie a impressora. Verifique o último trabalho. 178
- Reinstalar cartucho em falta ou que não responde [31.xy] 180
- Reinstalar unidade de criação de imagens em falta ou que não responde [31.xy] 180
- Reinstale a unidade de criação de imagens com defeito [31.xy] 181
- Remova o disco danificado [61] 180
- Remova o papel da bandeja [x] 181
- Remova o papel de [nome definido da bandeja vinculada] 181
- Remova o papel de todas as bandejas 180
- Remover material de embalagem, [nome da área] 180
- Remover papel da bandeja de saída padrão 181
- Restaurar trabalhos suspensos? 182
- Sem espaço livre suficiente na memória flash para os recursos [52] 178
- Substitua a unidade de criação de imagens não suportada [32.xy] 182
- Substitua o cartucho não suportado [32.xy] 182
- Tamanho de papel incorreto, abra [origem do papel] [34] 172
- Tamanho de papel não suportado na bandeja [x] 184
- Trocar [origem do papel] para [tipo do papel] [tamanho do papel] com colocação [orientação] 169
- Trocar a unidade de criação de imagens, estimativa de 0 página(s) restante(s) [84.xy] 181
- Trocar o cartucho, estimativa de 0 página(s) restante(s) [88.xy] 181
- Trocar o fusor ausente ou que não responde [31.xy] 180
- Trocar o fusor não suportado[32.xy] 182
- Trocar o kit de manutenção, estimativa de 0 página(s) restante(s) [80.xy] 181
- Trocas de papel necessárias 178
- Unidade de criação de imagens baixa [84.xy] 171
- Unidade de criação de imagens muito baixa, [x] págs. restantes estimadas [84.xy] 171
- Unidade de criação de imagens quase baixa [84.xy] 171
- Verificar conexão da bandeja [x] 169
- Menu Acabamento 113
- Menu Ajuda 123
- Menu Apagar arquivos de dados temporários 102
- Menu AppleTalk 94
- Menu Carregamento de Papel 85
- Menu Configuração 111
- Menu Configuração da bandeja 87
- Menu Configuração de SMTP 100
- Menu Configuração universal 86
- Menu Configurações de impressão 109

- menu Configurar MF 81
 - Menu Contagem de trabalhos 116
 - Menu de emulação PCL 119
 - Menu Definir data e hora 103
 - Menu Diversos 101
 - Menu HTML 122
 - Menu imagem 123
 - Menu Impressão confidencial 101
 - Menu IPv6 92
 - Menu Log de auditoria de segurança 102
 - Menu NIC ativa 89
 - Menu Origem Padrão 78
 - Menu Paralela [x] 96
 - Menu PDF 118
 - Menu Peso do Papel 83
 - Menu Placa de rede 91
 - Menu PostScript 119
 - Menu qualidade 115
 - menu Rede [x] 89
 - Menu Rede padrão 89
 - Menu Relatórios 88
 - Menu Relatórios de Rede 90
 - menus
 - [x] serial 98
 - Ajuda 123
 - Apagar arquivos de dados temporários 102
 - AppleTalk 94
 - Carregamento de Papel 85
 - Concluindo 113
 - Configuração 111
 - Configuração da bandeja 87
 - Configuração universal 86
 - Configurar MP 81
 - Cont. de trabalhos 116
 - Definições de impressão 109
 - Definir data e hora 103
 - Diversos 101
 - Emulação PCL 119
 - HTML 122
 - Imagem 123
 - Impressão confidencial 101
 - IPv6 92
 - lista de 77
 - Log de auditoria de segurança 102
 - Menu Configuração de SMTP 100
 - NIC ativa 89
 - Origem padrão 78
 - Paralela [x] 96
 - PDF 118
 - Peso do Papel 83
 - Placa de rede 91
 - PostScript 119
 - Qualidade 115
 - rede [x] 89
 - Rede padrão 89
 - Relatórios 88
 - Relatórios de Rede 90
 - Sem fio 93
 - Tam./tipo de papel 78
 - TCP/IP 91
 - Textura do Papel 81
 - Tipos personalizados 86
 - Trocar tamanho 81
 - USB padrão 94
 - Utilitários 117
 - XPS 118
 - Menu Sem fio 93
 - Menu Serial [x] 98
 - Menu tam./tipo de papel 78
 - Menu TCP/IP 91
 - Menu Textura do papel 81
 - Menu Tipos personalizados 86
 - Menu Trocar Tamanho 81
 - Menu USB padrão 94
 - Menu Utilitários 117
 - Menu XPS 118
 - Método de configuração do botão de controle
 - uso 36
 - Método de número de identificação pessoal
 - uso 36
 - Modo de suspensão
 - ajuste 127
 - Modo silencioso 126
 - movimentação da impressora 8, 141, 143
- N**
- não é possível abrir o Embedded Web Server 219
 - nome de tipo de papel personalizado
 - criação 57
 - Nome do Tipo personalizado [x]
 - criação 57
 - número de páginas restantes
 - estimativa 133
- O**
- Opção sem suporte no slot [x] [55] 184
 - opcionais
 - bandeja para 2100 folhas, instalando 30
 - bandeja para 550 folhas, instalando 30
 - cartão de memória 13, 16
 - disco rígido da impressora, remoção 27
 - disco rígido na impressora, instalando 23
 - placas de firmware 13
 - Porta interna de soluções, instalando 18
 - opções da impressora, solução de problemas
 - 2100-problemas na bandeja de folhas 187
 - opções de hardware opções, adicionando
 - driver de impressão 33
 - opções de saída
 - tamanhos de papel suportados 66
 - tipos e pesos de papel suportados 66
 - opções internas 13
 - opções internas disponíveis 13
- P**
- padrões de fábrica, restauração 146
 - Página complexa, alguns dados podem não ter sido impressos [39] 170
 - página da Web sobre segurança onde encontrar 132
 - página de configuração de rede impressão 39
 - página de definições de menu impressão 38
 - painel de controle, impressora
 - Luz do botão Suspend 12
 - luz indicadora 12
 - painel de controle da impressora
 - ajuste de brilho 128
 - Luz do botão Suspend 12
 - luz indicadora 12
 - padrões de fábrica, restauração 146

peças 11
 uso 11
 painel de controle da impressora,
 vídeo virtual
 usando o Servidor da Web
 incorporado 144
 papel
 armazenamento 60, 63
 características 60
 configuração do tamanho 40
 configuração do tipo 40
 Definição de tamanho
 Universal 40
 formulários pré-impressos 62
 inaceitável 62
 papel timbrado 62
 reciclado 62
 seleção 61
 usando reciclado 125
 papel reciclado
 uso 62, 125
 papel timbrado
 carregamento, alimentador
 multiuso 53
 carregamento, bandeja para 2100
 folhas 46
 carregamento, bandejas 40
 parte externa da impressora
 limpeza 133
 peças
 verificação, usando o Embedded
 Web Server 135
 verificação do status 135
 pedido de suprimentos
 uso da tela inicial impressora 135
 pesos de papel
 suportados 64
 pesos de papel suportados 64
 placa de firmware 13
 placa de interface USB/paralela
 solução de problemas 191
 placa do controlador
 acesso 13
 placa opcional
 instalação 22
 Porta de soluções internas
 alterações das configurações de
 porta 37
 instalação 18
 solução de problemas 190
 Porta Ethernet 31

Porta paralela [x] desativada
 [56] 178
 Porta serial [x] desativada [56] 182
 Porta USB 31
 painel de controle da
 impressora 11
 Porta USB [x] desativada [56] 185
 Porta USB padrão desativada
 [56] 183
 preparando a configuração da
 impressora em uma rede
 Ethernet 34
 publicações
 onde encontrar 7
R
 reciclagem
 produtos Dell 128
 Recolocar bandejas [x] – [y] 179
 Reconectar bandeja [x] 179
 Rede [x] erro de software [54] 177
 rede Ethernet
 preparando para configurar a
 impressão por Ethernet 34
 rede sem fio
 informações de configuração 34
 Reduzir ruído 126
 Reinicie a impressora. Verifique o
 último trabalho. 178
 Reinstalar cartucho em falta ou que
 não responde [31.xy] 180
 Reinstalar unidade de criação de
 imagens em falta ou que não
 responde [31.xy] 180
 Reinstale a unidade de criação de
 imagens com defeito [31.xy] 181
 remoção do disco rígido da
 impressora 27
 Remova o disco danificado [61] 180
 Remova o papel da bandeja [x] 181
 Remova o papel de [nome definido
 da bandeja vinculada] 181
 Remova o papel de todas as
 bandejas 180
 Remover material de embalagem,
 [nome da área] 180
 Remover papel da bandeja de saída
 padrão 181
 repetir trabalhos de impressão 73
 impressão a partir do
 Windows 74

imprimindo de um computador
 com o Macintosh 74
 Restaurar trabalhos
 suspensos? 182
 ruído, impressora
 redução 126

S

segurança
 modificação das configurações de
 impressão confidencial 145
 segurança, trava 129
 segurança da impressora
 informações em 132
 selecionando papel 61
 selecionando um local para a
 impressora 8
 Sem espaço livre suficiente na
 memória flash para os recursos
 [52] 178
 servidor de impressão interno
 solução de problemas 189
 software
 Centro de monitoração de
 status 144
 Messageiro de status 144
 Utilitário de pedido de
 suprimentos 135
 solução de problemas
 entrando em contato com o
 suporte técnico 220
 não é possível abrir o Embedded
 Web Server 219
 solução de problemas básicos da
 impressora 185
 verificação de uma impressora
 que não responde 185
 solução de problemas, impressão
 a ligação de bandejas não
 funciona 198
 arquivos PDF com vários idiomas
 não são impressos 196
 as páginas atoladas não são
 impressas novamente 191
 caracteres incorretos
 impressos 194
 envelope se fecha durante a
 impressão 193
 erro ao ler unidade flash 194
 margens incorretas nas
 impressões 204

- ocorrem quebras de página inesperadas 199
- o papel atola com frequência 192
- Os trabalhos grandes não são agrupados 195
- os trabalhos não são impressos 197
- os trabalhos suspensos não são impressos 193
- o trabalho é impresso a partir da bandeja errada 195
- o trabalho é impresso no papel errado 195
- papel curvado 205
- trabalho de impressão demora mais que o esperado 196
- solução de problemas, imprimindo impressão fica lenta 198
- solução de problemas, opções da impressora
 - 2100-problemas na bandeja de folhas 187
 - opção interna não foi detectada 188
 - placa de interface USB/paralela 191
 - Porta de soluções internas 190
 - problemas na bandeja 189
 - servidor de impressão interno 189
- solução de problemas, qualidade de impressão
 - a impressão está muito clara 208
 - a impressão está muito escura 207
 - a impressora está imprimindo páginas em preto sólido 211
 - a qualidade de impressão em transparências não é boa 216
 - defeitos recorrentes aparecem nas impressões 211
 - densidade de impressão irregular 218
 - imagens compactadas aparecem nas impressões 201
 - imagens fantasma aparecem nas impressões 212
 - impressão enviesada 213
 - irregularidades na impressão 205
 - listras brancas 218
 - listras brancas horizontais aparecem nas impressões 203
 - listras horizontais aparecem nas impressões 213
 - listras verticais 214
 - névoa do toner ou sombreamento de fundo aparece nas impressões 216
 - os caracteres têm bordas recortadas 200
 - o toner sai facilmente do papel 217
 - páginas em branco 210
 - páginas ou imagens cortadas 200
 - plano de fundo cinza em impressões 202
- listras horizontais aparecem nas impressões 213
- listras verticais 214
- névoa do toner ou sombreamento de fundo aparece nas impressões 216
- os caracteres têm bordas recortadas 200
- o toner sai facilmente do papel 217
- páginas em branco 210
- páginas ou imagens cortadas 200
- plano de fundo cinza em impressões 202
- o trabalho é impresso no papel errado 195
- papel curvado 205
- trabalho de impressão demora mais que o esperado 196
- solução de problemas, imprimindo impressão fica lenta 198
- solução de problemas, opções da impressora
 - 2100-problemas na bandeja de folhas 187
 - opção interna não foi detectada 188
 - placa de interface USB/paralela 191
 - Porta de soluções internas 190
 - problemas na bandeja 189
 - servidor de impressão interno 189
- solução de problemas, qualidade de impressão
 - a impressão está muito clara 208
 - a impressão está muito escura 207
 - a impressora está imprimindo páginas em preto sólido 211
 - a qualidade de impressão em transparências não é boa 216
 - defeitos recorrentes aparecem nas impressões 211
 - densidade de impressão irregular 218
 - imagens compactadas aparecem nas impressões 201
 - imagens fantasma aparecem nas impressões 212
 - impressão enviesada 213
 - irregularidades na impressão 205
 - listras brancas 218
 - listras brancas horizontais aparecem nas impressões 203
 - listras horizontais aparecem nas impressões 213
 - listras verticais 214
 - névoa do toner ou sombreamento de fundo aparece nas impressões 216
 - os caracteres têm bordas recortadas 200
 - o toner sai facilmente do papel 217
 - páginas em branco 210
 - páginas ou imagens cortadas 200
 - plano de fundo cinza em impressões 202
- listras horizontais aparecem nas impressões 213
- listras verticais 214
- névoa do toner ou sombreamento de fundo aparece nas impressões 216
- os caracteres têm bordas recortadas 200
- o toner sai facilmente do papel 217
- páginas em branco 210
- páginas ou imagens cortadas 200
- plano de fundo cinza em impressões 202

- respingos de toner aparecem nas impressões 216
- solução de problemas do visor
 - visor da impressora está em branco 187
- status das peças e dos suprimentos verificação 134
- Substitua a unidade de criação de imagens não suportada [32.xy] 182
- Substitua o cartucho não suportado [32.xy] 182
- substituindo suprimentos
 - cartuchos de grampos 140
- suprimentos
 - armazenamento 135
 - pedido 135
 - Uso de papel reciclado 125
 - verificação, usando o Embedded Web Server 135
 - verificação do status 135

T

- Tamanho de papel incorreto, abra [origem do papel] [34] 172
- Tamanho de papel não suportado na bandeja [x] 184
- Tamanho de papel universal configuração 40
- tamanhos de papel suportados 64
- tamanhos de papel suportados 64
 - opções de saída 66
- teclado
 - painel de controle da impressora 11
- tipo de papel personalizado atribuição 58
- Tipo personalizado [x]
 - atribuindo um tipo de papel 58
- tipos de papel suportados 64
- tipos de papel suportados 64
- tipos e pesos de papel suportados
 - opções de saída 66
- tonalidade do toner ajuste 69
- trabalho de impressão
 - cancelando, do computador 76
- trabalhos confidenciais
 - modificação das configurações de impressão 145

- trabalhos de impressão confidenciais 73
 - impressão a partir do Windows 74
 - imprimindo de um computador com o Macintosh 74
- trabalhos suspensos 73
 - impressão a partir do Windows 74
 - imprimindo de um computador com o Macintosh 74
- transparências
 - carregamento 53
 - dicas 60
- transporte da impressora 143
- trava de segurança 129
- troca de um cartucho de grampos 140
- troca do cartucho de toner 136, 137
- Trocar [origem do papel] para [tipo do papel] [tamanho do papel] com colocação [orientação] 169
- Trocar a unidade de criação de imagens, estimativa de 0 página(s) restante(s) [84.xy] 181
- Trocar o cartucho, estimativa de 0 página(s) restante(s) [88.xy] 181
- Trocar o fusor ausente ou que não responde [31.xy] 180
- Trocar o fusor não suportado[32.xy] 182
- Trocar o kit de manutenção, estimativa de 0 página(s) restante(s) [80.xy] 181
- Trocas de papel necessárias 178

U

- Unidade de criação de imagens baixa [84.xy] 171
- Unidade de criação de imagens muito baixa, [x] págs. restantes estimadas [84.xy] 171
- Unidade de criação de imagens quase baixa [84.xy] 171
- unidade flash
 - impressão a partir de 70
- unidades de flash suportadas 71
- unidades flash
 - tipos de arquivo suportados 71
- Uso de papel reciclado 125

- uso do painel de controle da impressora 11
- Utilitário de pedido de suprimentos
 - pedido de suprimentos 135

V

- verificação de uma impressora que não responde 185
- verificação do status das peças e dos suprimentos 134, 135
- verificando o vídeo virtual
 - usando o Servidor da Web incorporado 144
- Verificar conexão da bandeja [x] 169
- verificar trabalhos de impressão 73
 - impressão a partir do Windows 74
 - imprimindo de um computador com o Macintosh 74
- vídeo virtual
 - verificando, usando o servidor da Web incorporado 144
- volatilidade
 - declaração de 129